



COMUNE DI SANTA MARIA A MONTE
Provincia di Pisa

AMPLIAMENTO CIMITERO SANTA MARIA A MONTE
- LOTTO 1 -
PROGETTO DEFINITIVO ESECUTIVO

UBICAZIONE: VIA QUERCE

CAPITOLATO SPECIALE DI APPALTO

Maggio 2017

A05

RESPONSABILE DEL PROCEDIMENTO,
PROGETTISTA E DIRETTORE LAVORI

Dott. Ing. Maurizio Iannotta
Servizio LL.PP. Comune di Santa Maria a Monte

COLLABORATORI ALLA PROGETTAZIONE

Dott. Ing. Nico Marchetti - Dott. Ing. Alessandro Veracini
Servizio LL.PP. Comune di Santa Maria a Monte

GEOLOGO

Dott. Geol. Alessandra Giannetti
Servizio LL.PP. Comune di Santa Maria a Monte

COLLAUDATORE STATICO

Dott. Ing. Luciano Pasqualetti
Servizio LL.PP. Comune di Santa Maria a Monte

COORDINATORE DELLA SICUREZZA

Dott. Ing. Alessandro Veracini





Santa Maria a Monte

Piazza della Vittoria, 47 - 56020 SANTA MARIA A MONTE (PI)

TEL. 0587/261611 – FAX 0587/705117

CAPITOLATO SPECIALE D'APPALTO

LAVORI DI

AMPLIAMENTO CIMITERO SANTA MARIA A MONTE - LOTTO 1

DATI APPALTO

Codice unico di progetto (CUP)	J51E16000760004
Codice Identificativo Gara (CIG)	
Contratto	A misura
Importo dei lavori	€ 481.917,86
Oneri della Sicurezza	€ 34.757,93
TOTALE APPALTO	€ 516.675,79

Il Responsabile Unico del Procedimento
Ing. Maurizio Iannotta

Il Progettista
Ing. Maurizio Iannotta

INDICE DEGLI ARGOMENTI

PARTE PRIMA - DEFINIZIONI ECONOMICHE, AMMINISTRATIVE E TECNICHE

CAPO 1 - NATURA E OGGETTO DELL'APPALTO

- Art. 1 Oggetto dell'appalto e definizioni
- Art. 2 Ammontare dell'appalto e importo del contratto
- Art. 3 Modalità di stipulazione del contratto
- Art. 4 Categorie dei lavori
- Art. 5 Categorie di lavorazioni omogenee, categorie contabili

CAPO 2 - DISCIPLINA CONTRATTUALE

- Art. 6 Interpretazione del contratto e del capitolato speciale d'appalto
- Art. 7 Documenti contrattuali
- Art. 8 Disposizioni particolari riguardanti l'appalto
- Art. 9 Fallimento dell'appaltatore
- Art. 10 Domicilio dell'appaltatore, rappresentante e direttore dei lavori
- Art. 11 Accettazione, qualità ed impiego dei materiali

CAPO 3 - TERMINI PER L'ESECUZIONE

- Art. 12 Consegna e inizio dei lavori
- Art. 13 Termini per l'ultimazione dei lavori
- Art. 14 Proroghe
- Art. 15 Sospensioni ordinate dal Direttore dei lavori
- Art. 16 Sospensioni ordinate dal RUP
- Art. 17 Penale per ritardi
- Art. 18 Programma esecutivo dei lavori dell'appaltatore e cronoprogramma
- Art. 19 Inderogabilità dei termini di esecuzione
- Art. 20 Risoluzione del contratto per mancato rispetto dei termini

CAPO 4 - CONTABILIZZAZIONE E LIQUIDAZIONE DEI LAVORI

- Art. 21 Lavori a misura
- Art. 22 Lavori in economia
- Art. 23 Valutazione dei manufatti e dei materiali a pie' d'opera

CAPO 5 - DISCIPLINA ECONOMICA

- Art. 24 Anticipazione del prezzo
- Art. 25 Pagamenti in acconto
- Art. 26 Pagamenti a saldo
- Art. 27 Formalità e adempimenti a cui sono subordinati i pagamenti
- Art. 28 Ritardo nei pagamenti delle rate di acconto e della rata di saldo
- Art. 29 Revisione prezzi e adeguamento corrispettivo
- Art. 30 Cessione del contratto e cessione dei crediti

CAPO 6 - GARANZIE

- Art. 31 Garanzie per la partecipazione
- Art. 32 Garanzie per l'esecuzione
- Art. 33 Riduzione delle garanzie
- Art. 34 Obblighi assicurativi a carico dell'appaltatore

CAPO 7 - ESECUZIONE DEI LAVORI E MODIFICA DEI CONTRATTI

- Art. 35 Variazione dei lavori
- Art. 36 Varianti per errori od omissioni progettuali
- Art. 37 Prezzi applicabili ai nuovi lavori e nuovi prezzi

CAPO 8 - DISPOSIZIONI IN MATERIA DI SICUREZZA

- Art. 38 Adempimenti preliminari in materia di sicurezza
- Art. 39 Norme di sicurezza generali e sicurezza nel cantiere
- Art. 40 Piano di sicurezza e di coordinamento (PSC)/sostitutivo (PSS)
- Art. 41 Modifiche e integrazioni al piano di sicurezza e coordinamento/sostitutivo
- Art. 42 Piano Operativo di Sicurezza
- Art. 43 Osservanza e attuazione dei piani di sicurezza

CAPO 9 - DISCIPLINA DEL SUBAPPALTO

- Art. 44 Subappalto
- Art. 45 Responsabilità in materia di subappalto
- Art. 46 Pagamenti dei subappaltatori

CAPO 10 - CONTROVERSIE, MANODOPERA, ESECUZIONE D'UFFICIO

- Art. 47 Accordo bonario e transazione
- Art. 48 Controversie, collegio consultivo tecnico e arbitrato
- Art. 49 Contratti collettivi e disposizioni sulla manodopera
- Art. 50 Documento Unico di Regolarità Contributiva (DURC)
- Art. 51 Risoluzione del contratto e recesso

CAPO 11 - ULTIMAZIONE LAVORI

- Art. 52 Ultimazione dei lavori e gratuita manutenzione
- Art. 53 Termini per il collaudo e per l'accertamento della regolare esecuzione
- Art. 54 Presa in consegna dei lavori ultimati

CAPO 12 - NORME FINALI

- Art. 55 Oneri e obblighi a carico dell'appaltatore
- Art. 56 Conformità agli standard sociali
- Art. 57 Proprietà dei materiali di scavo
- Art. 58 Utilizzo dei materiali recuperati o riciclati
- Art. 59 Terre e rocce da scavo
- Art. 60 Eventuale sopravvenuta inefficacia del contratto
- Art. 61 Tracciabilità dei pagamenti e disciplina antimafia
- Art. 62 Incompatibilità di incarico
- Art. 63 Spese contrattuali, imposte e tasse

PARTE SECONDA - PRESCRIZIONI TECNICHE

CAPO 1 - PREMESSA

CAPO 2 - MODALITÀ DI ESECUZIONE

- Art. 1 Rilevati e rinterrati
- Art. 2 Scavi di sbancamento
- Art. 3 Scavi di fondazione o in trincea
- Art. 4 Scavi di splanteamento
- Art. 5 Murature in mattoni
- Art. 6 Solaio misto in c.a. e laterizi
- Art. 7 Infissi in ferro
- Art. 8 Infissi in alluminio
- Art. 9 Opere da vetraio
- Art. 10 Intonaco civile
- Art. 11 Coperture continue (piane)
- Art. 12 Impianto scarico acque meteoriche
- Art. 13 Impermeabilizzazioni
- Art. 14 Drenaggi
- Art. 15 Confezionamento ed esecuzione getto calcestruzzo
- Art. 16 Armatura per cemento armato
- Art. 17 Casseforme
- Art. 18 Carpenteria metallica
- Art. 19 Massetti e sottofondi
- Art. 20 Pavimenti
- Art. 21 Rivestimenti di pareti
- Art. 22 Pavimenti in ceramica
- Art. 23 Pavimenti in mattonelle di cemento
- Art. 24 Zoccolino battiscopa
- Art. 25 Pavimenti in masselli cls
- Art. 26 Opere in ferro
- Art. 27 Verniciature
- Art. 28 Verniciature a smalto

- Art. 29 Tinteggiature con pittura a tempera
- Art. 30 Tinteggiature con idropittura
- Art. 31 Applicazione idropellente
- Art. 32 Trasporti
- Art. 33 Puntellature
- Art. 34 Intonaco rustico
- Art. 35 Intonaco premiscelato
- Art. 36 Intonaco di cemento liscio
- Art. 37 Intonaco esterno
- Art. 38 Impianto adduzione acqua
- Art. 39 Fognatura
- Art. 40 Rinfianchi
- Art. 41 Impianto scarico acque usate
- Art. 42 Pozzetti
- Art. 43 Semina
- Art. 44 Fondazione stradale in misto granulare
- Art. 45 Fondazione stradale in misto cementato
- Art. 46 Massicciata stradale
- Art. 47 Cordoni
- Art. 48 Smaltimento acque piovane stradali
- Art. 49 Sbadacchiatura
- Art. 50 Marciapiedi
- Art. 51 Messa a dimora di piante
- Art. 52 Lavorazioni del terreno
- Art. 53 Solaio prefabbricato
- Art. 54 Strutture prefabbricate
- Art. 55 Opere in marmo e pietra naturale
- Art. 56 Solaio in c.a. in getto pieno
- Art. 57 Allacciamenti alla condotta fognaria

CAPO 3 - NORME PER LA MISURAZIONE E VALUTAZIONE DELLE OPERE

- Art. 58 Rilevati e rinterrati
- Art. 59 Scavi in genere
- Art. 60 Murature in mattoni
- Art. 61 Solaio
- Art. 62 Infissi in ferro o altro metallo
- Art. 63 Infissi in alluminio o leghe leggere
- Art. 64 Opere da vetraio
- Art. 65 Intonaci
- Art. 66 Coperture
- Art. 67 Impianto di scarico acque meteoriche
- Art. 68 Impermeabilizzazioni
- Art. 69 Drenaggi
- Art. 70 Calcestruzzi
- Art. 71 Acciaio armatura cls
- Art. 72 Casseforme
- Art. 73 Acciaio carpenteria metallica
- Art. 74 Massetti e sottofondi
- Art. 75 Pavimenti
- Art. 76 Rivestimenti pareti
- Art. 77 Zoccolino battiscopa
- Art. 78 Opere in ferro
- Art. 79 Tinteggiature e pitture
- Art. 80 Seminagioni
- Art. 81 Trasporti
- Art. 82 Puntellature
- Art. 83 Impianto adduzione acqua
- Art. 84 Fognatura

- Art. 85 Rinfianchi tubazioni
- Art. 86 Impianto scarico acque usate
- Art. 87 Pozzetti
- Art. 88 Fondazione stradale
- Art. 89 Massicciata stradale
- Art. 90 Cordoni
- Art. 91 Smaltimento acque piovane stradali
- Art. 92 Sbadacchiatura
- Art. 93 Marciapiedi
- Art. 94 Messa a dimora di piante
- Art. 95 Lavorazioni del terreno
- Art. 96 Strutture prefabbricate
- Art. 97 Opere in marmo e pietra naturale
- Art. 98 Solaio in cls pieno
- Art. 99 Allacci alle condotte

CAPO 4 - QUALITA' DEI MATERIALI

- Art. 100 Acciaio per strutture metalliche
- Art. 101 Malte
- Art. 102 Mattoni per muratura
- Art. 103 Mattoni in legno
- Art. 104 Mattoni in terra cruda
- Art. 105 Blocchi in laterizio-sughero
- Art. 106 Blocchi in laterizio rettificati
- Art. 107 Blocchi in laterizio porizzato origine inorganica
- Art. 108 Blocchi in laterizio porizzato origine naturale
- Art. 109 Blocchi in laterizio porizzato origine non naturale
- Art. 110 Blocchi in calcestruzzo cellulare autoclavato
- Art. 111 Blocchi in calcestruzzo alleggerito con argilla espansa
- Art. 112 Blocchi cassero in legno mineralizzato
- Art. 113 Acciaio per cemento armato
- Art. 114 Calcestruzzi
- Art. 115 Laterizi
- Art. 116 Casseforme
- Art. 117 Ferro
- Art. 118 Alluminio infissi
- Art. 119 Prodotti di vetro
- Art. 120 Malte per intonaci
- Art. 121 Prodotti per impermeabilizzazioni e coperture piane
- Art. 122 Pluviali collettori e grondaie
- Art. 123 Piastrelle in ceramica
- Art. 124 Mattonelle di cemento
- Art. 125 Masselli in calcestruzzo
- Art. 126 Pitture e vernici
- Art. 127 Intonaci premiscelati
- Art. 128 Tubazioni in acciaio
- Art. 129 Tubazioni in pvc per adduzione acqua
- Art. 130 Tubazioni in polietilene per acqua, scarico e fognature in pressione
- Art. 131 Tubazioni in rame
- Art. 132 Tubazioni e raccordi in ghisa sferoidale
- Art. 133 Valvole
- Art. 134 Apparecchi per la produzione di acqua calda
- Art. 135 Rubinetteria sanitaria
- Art. 136 Tubazioni in gres
- Art. 137 Tubazioni in fibrocemento
- Art. 138 Tubazioni in pvc fognatura e scarichi non in pressione
- Art. 139 Tubazioni in pvc per scarichi interni edificio
- Art. 140 Tubazioni in polietilene per scarichi fabbricato

- Art. 141 Scarichi di apparecchi sanitari e sifoni
- Art. 142 Dispositivi di chiusura e coronamento
- Art. 143 Concimi organici e minerali
- Art. 144 Acqua per inaffiamento
- Art. 145 Misti granulari per fondazione stradale
- Art. 146 Misti cementati per fondazione stradale
- Art. 147 Materiali massicciata stradale
- Art. 148 Terra da coltivo riportata
- Art. 149 Botola da tetto
- Art. 150 Loculi prefabbricati
- Art. 151 Ossari prefabbricati
- Art. 152 Trattamento idrofobico del calcestruzzo in corrispondenza delle croci di facciata
- Art. 153 Pittura del calcestruzzo

PARTE PRIMA

DEFINIZIONI ECONOMICHE, AMMINISTRATIVE E TECNICHE

CAPO 1 NATURA E OGGETTO DELL'APPALTO

Art. 1 - Oggetto dell'appalto e definizioni

1. Ai sensi dell'articolo 1 del Codice degli appalti, l'oggetto dell'appalto (C.P.V. -) consiste nell'esecuzione di tutti i lavori e forniture necessari per la realizzazione dell'intervento di cui al comma 2, mediante l'uso di materiali e tecniche a ridotto impatto ambientale durante il ciclo di vita dell'opera ovvero conformi al Decreto del Ministro dell'Ambiente della tutela del territorio e del mare dell'11 gennaio 2017, pubblicato nella G.U. n. 23 del 28/01/2017.
2. L'intervento è così individuato:
 - a) denominazione conferita dalla Stazione appaltante: Ampliamento cimitero Santa Maria a Monte - LOTTO 1;
 - b) descrizione sommaria: AMPLIAMENTO CIMITERO SANTA MARIA A MONTE - LOTTO 1;
 - c) ubicazione: via Querce 56020 SANTA MARIA A MONTE (PI).
3. Sono compresi nell'appalto tutti i lavori, le prestazioni, le forniture e le provviste necessarie per dare il lavoro completamente compiuto e secondo le condizioni stabilite dal presente Capitolato speciale, con le caratteristiche tecniche, qualitative e quantitative previste dal progetto esecutivo con i relativi allegati, con riguardo anche ai particolari costruttivi e ai progetti esecutivi, dei quali l'appaltatore dichiara di aver preso completa ed esatta conoscenza.
4. L'esecuzione dei lavori è sempre e comunque effettuata secondo le regole dell'arte e l'appaltatore deve conformarsi alla massima diligenza nell'adempimento dei propri obblighi; trova sempre applicazione l'articolo 1374 del codice civile.
5. Anche ai fini dell'articolo 3, comma 5, della legge n. 136 del 2010 e dell'articolo 66, comma 4, sono stati acquisiti i seguenti codici:
 - a. **Codice identificativo della gara (CIG):**
 - b. **Codice Unico di Progetto (CUP):** J51E16000760004
6. Nel presente Capitolato sono assunte le seguenti definizioni:
 - a. **Codice dei contratti:** il D. Lgs. 50 del 18 Aprile 2016;
 - b. **Regolamento generale:** il D.P.R. 207 del 5 Ottobre 2010 - Regolamento di esecuzione ed attuazione del Codice dei contratti pubblici, per le parti non abrogate
 - c. **Capitolato Generale:** il capitolato generale d'appalto approvato con D.M. 145 del 19 Aprile 2000;
 - d. **D. Lgs. 81/2008:** il decreto legislativo 9 Aprile 2008, n. 81, Attuazione dell'articolo 1 della legge 3 agosto 2007, n. 123, in materia di tutela della salute e della sicurezza nei luoghi di lavoro;
 - e. **Stazione appaltante:** le amministrazioni aggiudicatrici di cui alla lettera a) gli enti aggiudicatori di cui alla lettera e), i soggetti aggiudicatori di cui alla lettera f) e gli altri soggetti aggiudicatori di cui alla lettera g) dell'articolo 3 del codice dei contratti;
 - f. **Operatore economico:** una persona fisica o giuridica, un ente pubblico, un raggruppamento di tali persone o enti, compresa qualsiasi associazione temporanea di imprese, un ente senza personalità giuridica, ivi compreso il gruppo europeo di interesse economico (GEIE) costituito ai sensi del

decreto legislativo 23 luglio 1991, n. 240, che offre sul mercato la realizzazione di lavori o opere.

- g. **Appaltatore**: Operatore economico che si è aggiudicato il contratto.
- h. **RUP**: il soggetto incaricato dalla Stazione appaltante a svolgere i compiti di norma affidati al Responsabile dei lavori;
- i. **DL**: l'ufficio di Direzione dei lavori, titolare della direzione dei lavori, di cui è responsabile il direttore dei lavori;
- l. **DURC**: il Documento unico di regolarità contributiva previsto dagli articoli 6 e 196 del Regolamento generale;
- m. **SOA**: l'attestazione SOA che comprova la qualificazione per una o più categorie, nelle pertinenti classifiche, rilasciata da una Società Organismo di Attestazione;
- n. **PSC**: il Piano di Sicurezza e Coordinamento di cui all'articolo 100 del D. Lgs. 81/2008;
- o. **POS**: il Piano Operativo di Sicurezza di cui agli articoli 89, comma 1, lettera h) e 96, comma 1, lettera g), del D. Lgs. 81/2008;
- p. **Costo del personale (anche CP)**: il costo cumulato del personale impiegato, stimato dalla Stazione appaltante sulla base della contrattazione collettiva nazionale e della contrattazione integrativa, comprensivo degli oneri previdenziali e assicurativi, al netto delle spese generali e degli utili d'impresa;
- q. **Sicurezza generale (anche SG)**: i costi che deve sostenere l'Appaltatore per l'adempimento alle misure di sicurezza aziendali, specifiche proprie dell'impresa, connesse direttamente alla propria attività lavorativa e remunerati all'interno del corrispettivo previsto per le singole lavorazioni, nonché per l'eliminazione o la riduzione dei rischi previsti dal Documento di valutazione dei rischi, all'articolo 26, comma 3, quinto periodo e comma 6, del D. Lgs. 81/2008;
- r. **Sicurezza speciale (anche SS)**: Costi per l'attuazione del PSC, relativi ai rischi da interferenza e ai rischi particolari del cantiere oggetto di intervento, ai sensi D. Lgs. 81/2008 e al Capo 4 dell'allegato XV allo stesso D. Lgs. 81/2008;

Art. 2 - Ammontare dell'appalto e importo del contratto

1. L'importo dell'appalto posto a base dell'affidamento è definito dalla seguente tabella:

Descrizione					TOTALE (L)
1	Lavori (L) A Misura				€ 481.917,86
	<i>di cui Costo del personale (CP) - € 173.359,57</i>				
	Descrizione	A Corpo	A Misura	In Economia	TOTALE (SS)
2	Sicurezza speciale (SS) da PSC	€ 0,00	€ 34.757,93	€ 0,00	€ 34.757,93
T	IMPORTO TOTALE APPALTO (1+2)				€ 516.675,79

2. L'importo contrattuale sarà costituito dalla somma dei seguenti importi:

- a) importo dei lavori (L) determinato al rigo 1, della colonna «TOTALE», al netto del ribasso percentuale offerto dall'appaltatore in sede di gara sul medesimo importo;
- b) importo degli Oneri di sicurezza (SS) determinato al rigo 2, della colonna «TOTALE».

3. Ai fini del comma 2, gli importi sono distinti in soggetti a ribasso e non soggetti a ribasso, come segue:

		Soggetti a ribasso	NON soggetti a ribasso
1	Lavori a Misura	€ 481.917,86	
2	Sicurezza speciale (SS) da PSC		€ 34.757,93
TOTALE		€ 481.917,86	€ 34.757,93

4. Ai fini della determinazione degli importi di classifica per la qualificazione di cui all'articolo 61 del Regolamento generale, rileva l'importo riportato nella casella della tabella di cui al comma 1, in corrispondenza del rigo "**T – IMPORTO TOTALE APPALTO**" e dell'ultima colonna "**TOTALE**".

Art. 3 - Modalita' di stipulazione del contratto

1. Il contratto è stipulato "**A Misura**" ai sensi dell'articolo 43, comma 7 del D.P.R. 207/2010.
2. L'importo del contratto può variare, in aumento o in diminuzione, in base alle quantità effettivamente eseguite, fermi restando le condizioni di cui agli articoli Art. 35 e Art. 36 previste dal presente Capitolato speciale.
3. I prezzi dell'elenco prezzi unitari ai quali si applica il ribasso percentuale offerto dall'appaltatore in sede di gara, con gli stessi criteri di cui all'articolo Art. 2 del presente Capitolato speciale, costituiscono l'«elenco dei prezzi unitari» da applicare alle singole quantità eseguite.
4. I prezzi contrattuali sono vincolanti anche per la definizione, valutazione e contabilizzazione di eventuali varianti, addizioni o detrazioni in corso d'opera, se ammissibili ed ordinate o autorizzate.
5. I rapporti ed i vincoli negoziali si riferiscono agli importi come determinati ai sensi dell'articolo Art. 2. I vincoli negoziali di natura economica sono indipendenti dal contenuto dell'offerta tecnica presentata dall'appaltatore e restano invariati anche dopo il recepimento di quest'ultima da parte della Stazione appaltante.
6. Il contratto è stipulato, a pena di nullità, con atto pubblico notarile informatico, ovvero, in modalità elettronica secondo le norme vigenti per la Stazione appaltante, in forma pubblica amministrativa a cura dell'Ufficiale rogante dell'amministrazione aggiudicatrice o mediante scrittura privata e comunque ai sensi dell'art. 32 del codice dei contratti.

Art. 4 - Categorie dei lavori

1. I lavori sono riconducibili alla categoria prevalente di opere OG 2. Tale categoria costituisce indicazione per il rilascio del certificato di esecuzione lavori .
2. L'importo della categoria definita al comma 1 corrisponde all'importo totale dei lavori in appalto, per la quale è richiesta la classifica III
3. Non sono previste categorie scorporabili.

Art. 5 - Categorie di lavorazioni omogenee, categorie contabili

1. Le categorie di lavorazioni omogenee di cui agli articoli 43, commi 6, 8 e 9 e 184 del Regolamento generale, sono riportate nella seguente tabella:

Categoria		Importi in euro			Incidenza su Totale
		Lavori	Sicurezza del PSC	Totale	
OG 2	LAVORI A MISURA RESTAURO E MANUTENZIONE DEI BENI IMMOBILI SOTTOPOSTI A TUTELA AI SENSI	481 917,86	34 757,93	516 675,79	100,00%

	DELLE DISPOSIZIONI IN MATERIA DI BENI CULTURALI E AMBIENTALI				
	Sommano a Misura	481 917,86	34 757,93	516 675,79	100,00%
	Totale APPALTO	481 917,86	34 757,93	516 675,79	

2. Gli importi a misura sono soggetti alla rendicontazione contabile ai sensi dell'articolo Art. 21.
3. Le lavorazioni da eseguirsi da parte di installatori aventi i requisiti di cui al D.M. 37/2008, artt.3 e 4, sono così individuate:
 - a) opere da elettricista;

CAPO 2 DISCIPLINA CONTRATTUALE

Art. 6 - Interpretazione del contratto e del capitolato speciale d'appalto

1. In caso di discordanza tra i vari elaborati di progetto vale la soluzione più aderente alle finalità per le quali il lavoro è stato progettato e comunque quella meglio rispondente ai criteri di ragionevolezza e di buona tecnica esecutiva.
2. In caso di norme del capitolato speciale tra loro non compatibili o apparentemente non compatibili, trovano applicazione in primo luogo le norme eccezionali o quelle che fanno eccezione a regole generali, in secondo luogo quelle maggiormente conformi alle disposizioni legislative o regolamentari oppure all'ordinamento giuridico, in terzo luogo quelle di maggior dettaglio e infine quelle di carattere ordinario.
3. L'interpretazione delle clausole contrattuali, così come delle disposizioni del presente Capitolato speciale, è fatta tenendo conto delle finalità del contratto e dei risultati ricercati con l'attuazione del progetto approvato; per ogni altra evenienza trovano applicazione gli articoli da 1362 a 1369 del codice civile.
4. Ovunque nel presente Capitolato si preveda la presenza di raggruppamenti temporanei e consorzi ordinari, la relativa disciplina si applica anche agli appaltatori organizzati in aggregazioni tra imprese aderenti ad un contratto di rete, nei limiti della compatibilità con tale forma organizzativa.
5. Qualunque disposizione non riportata o comunque non correttamente riportata nel presente CSA, contenuta però nelle normative che regolano l'appalto e l'esecuzione dei lavori pubblici, si intende comunque da rispettare secondo quanto indicato nel suo testo originale.

Art. 7 - Documenti contrattuali

1. Fanno parte integrante e sostanziale del contratto d'appalto, ancorché non materialmente allegati:
 - a) il capitolato generale d'appalto approvato con decreto ministeriale 19 aprile 2000, n. 145, per quanto non in contrasto con il presente Capitolato speciale o non previsto da quest'ultimo;
 - b) il presente Capitolato speciale comprese le tabelle allegate allo stesso, con i limiti, per queste ultime, descritti nel seguito in relazione al loro valore indicativo;
 - c) tutti gli elaborati grafici e gli altri atti del progetto esecutivo, ivi compresi i particolari costruttivi, i progetti delle strutture e degli impianti, le relative relazioni di calcolo, ad eccezione di quelli esplicitamente esclusi ai sensi del successivo comma 3;
 - d) l'elenco dei prezzi unitari come definito all'articolo Art. 3 commi 2 e 3;
 - e) il piano di sicurezza e di coordinamento di cui all'articolo 100 del Decreto n. 81 del 2008 e al punto 2 dell'allegato XV allo stesso decreto;
 - f) il Piano Operativo di Sicurezza di cui, all'articolo 89, comma 1, lettera h), del Decreto n. 81 del 2008 e al punto 3.2 dell'allegato XV allo stesso decreto;
 - g) il Cronoprogramma di cui all'articolo 40 del Regolamento generale;

- h) le polizze di garanzia di cui agli articoli Art. 32 e Art. 34;
- 2. Sono contrattualmente vincolanti tutte le leggi e le norme vigenti in materia di lavori pubblici e in particolare:
 - a) il Codice dei contratti;
 - b) il Regolamento generale, per quanto applicabile;
 - c) il decreto legislativo n. 81 del 2008, con i relativi allegati
- 3. Non fanno invece parte del contratto e sono estranei ai rapporti negoziali:
 - a) il computo metrico e il computo metrico estimativo;
 - b) le tabelle di riepilogo dei lavori e la loro suddivisione per categorie omogenee di cui all'articolo 4, ancorché inserite e integranti il presente Capitolato speciale; esse hanno efficacia limitatamente ai fini dell'aggiudicazione per la determinazione dei requisiti speciali degli esecutori e, integrate dalle previsioni di cui all'articolo Art. 5, comma 1, ai fini della valutazione delle addizioni o diminuzioni dei lavori di cui all'articolo 132 del Codice dei contratti;
 - c) le quantità delle singole voci elementari, sia quelle rilevabili dagli atti progettuali e da qualsiasi altro loro allegato, che quelle risultanti dalla «lista» di cui all'articolo 119 del Regolamento generale, predisposta dalla Stazione appaltante, compilata dall'appaltatore e da questi presentata in sede di offerta.

Art. 8 - Disposizioni particolari riguardanti l'appalto

- 1. La sottoscrizione del contratto da parte dell'appaltatore equivale a dichiarazione di perfetta conoscenza e incondizionata accettazione anche dei suoi allegati, della legge, dei regolamenti e di tutte le norme vigenti in materia di lavori pubblici, nonché alla completa accettazione di tutte le norme che regolano il presente appalto, e del progetto per quanto attiene alla sua perfetta esecuzione.
- 2. La sottoscrizione del contratto da parte dell'appaltatore equivale a dichiarazione di perfetta conoscenza e incondizionata accettazione anche dei suoi allegati, della legge, dei regolamenti e di tutte le norme vigenti in materia di lavori pubblici, nonché alla completa accettazione di tutte le norme che regolano il presente appalto, e del progetto per quanto attiene alla sua perfetta esecuzione.

Art. 9 - Fallimento dell'appaltatore

- 1. In caso di fallimento, di liquidazione coatta e concordato preventivo, ovvero procedura di insolvenza concorsuale o di liquidazione dell'appaltatore, o di risoluzione del contratto ai sensi dell' articolo 108 del codice dei contratti, ovvero di recesso dal contratto ai sensi dell'articolo 88, comma 4-ter, del decreto legislativo 6 settembre 2011, n. 159, ovvero in caso di dichiarazione giudiziale di inefficacia del contratto, la stazione appaltante interpella progressivamente i soggetti che hanno partecipato all'originaria procedura di gara, risultanti dalla relativa graduatoria, al fine di stipulare un nuovo contratto per l'affidamento del completamento dei lavori.
- 2. In caso di fallimento, liquidazione coatta amministrativa, amministrazione controllata, amministrazione straordinaria, concordato preventivo ovvero procedura di insolvenza concorsuale o di liquidazione del mandatario ovvero, qualora si tratti di imprenditore individuale, in caso di morte, interdizione, inabilitazione o fallimento del medesimo ovvero nei casi previsti dalla normativa antimafia, la stazione appaltante può proseguire il rapporto di appalto con altro operatore economico che sia costituito mandatario nei modi previsti dal codice dei contratti purché abbia i requisiti di qualificazione adeguati ai lavori o servizi o forniture ancora da eseguire; non sussistendo tali condizioni la stazione appaltante può recedere dal contratto

Art. 10 - Domicilio dell'appaltatore, rappresentante e direttore dei lavori

- 1. L'appaltatore deve avere domicilio nel luogo nel quale ha sede l'ufficio di direzione dei lavori; ove non abbia in tale luogo uffici propri, deve eleggere domicilio presso gli uffici comunali, o lo studio di un professionista, o gli uffici di società legalmente riconosciuta.

2. L'appaltatore deve comunicare, secondo le modalità previste dall'art. 3 del Capitolato generale, le persone autorizzate a riscuotere.
3. L'appaltatore che non conduce i lavori personalmente conferisce mandato con rappresentanza, ai sensi dell'art. 1704 del c.c., a persona fornita di idonei requisiti tecnici e morali, alla quale deve conferire le facoltà necessarie per l'esecuzione dei lavori a norma del contratto. La stazione appaltante, previo richiesta motivata, può richiedere la sostituzione del rappresentante. Nel caso in cui la qualifica di appaltatore sia rivestita da imprese costituite in forma societaria, ai fini del presente articolo all'appaltatore s'intende sostituito il legale rappresentante della medesima società.
4. L'appaltatore, tramite il direttore di cantiere assicura l'organizzazione, la gestione tecnica e la conduzione del cantiere. La DL ha il diritto di esigere il cambiamento del direttore di cantiere e del personale dell'appaltatore per disciplina, incapacità o grave negligenza. L'appaltatore è in tutti i casi responsabile dei danni causati dall'imperizia o dalla negligenza di detti soggetti, nonché della malafede o della frode nella somministrazione o nell'impiego dei materiali.
5. Qualsiasi variazione di domicilio di tutte le persone di cui al presente articolo devono essere comunicate alla stazione appaltante accompagnata dal deposito del nuovo atto di mandato.

Art. 11 - Accettazione, qualità ed impiego dei materiali

1. I materiali devono corrispondere alle prescrizioni del capitolato d'appalto, essere della migliore qualità, conformi ai criteri ambientali minimi (CAM) di cui all'Allegato 2 al Decreto del Ministro dell'Ambiente della tutela del territorio e del mare dell'11 Gennaio 2017 e possono essere messi in opera solamente dopo l'accettazione da parte del direttore dei lavori.
2. L'accettazione dei materiali e dei componenti è definitiva solo dopo la loro posa in opera. Il direttore dei lavori può rifiutare in qualunque momento i materiali deperiti dopo l'introduzione nel cantiere, o che, per qualsiasi causa, non siano conformi alle caratteristiche tecniche risultanti dai documenti allegati al contratto. In tal caso l'appaltatore deve rimuoverli dal cantiere e sostituirli con altri a sue spese.
Ove l'appaltatore non effettui la rimozione nel termine prescritto dal direttore dei lavori, l'Amministrazione può provvedervi direttamente a spese dell'appaltatore medesimo, a carico del quale resta anche qualsiasi danno che potesse derivargli per effetto della rimozione eseguita d'ufficio.
3. L'appaltatore deve accertarsi della rispondenza dei materiali ai CAM di cui al comma 1 tramite la documentazione indicata per la verifica di ogni criterio nella parte tecnica del presente capitolato. Tale documentazione deve essere presentata alla stazione appaltante in fase di esecuzione dei lavori con le seguenti modalità:
consegna a mano o via e-mail al RUP.

CAPO 3 TERMINI PER L'ESECUZIONE

Art. 12 - Consegna e inizio dei lavori

1. L'inizio dei lavori dovrà avvenire non oltre i 45 giorni dalla stipula del contratto. Tale data dovrà essere specificata con apposito verbale in occasione della consegna dei lavori
2. Nel caso in cui l'appaltatore non osservi i termini fissati per ricevere la consegna dei lavori, il direttore dei lavori fissa nuovi termini in un periodo che va da 5 al massimo 15 giorni. Decorsi quest'ultimi termini la Stazione appaltante può risolvere il contratto e trattenere la cauzione definitiva. L'appaltatore sarà comunque escluso dalla partecipazione nel caso in cui venga indetta nuova procedura per l'affidamento degli stessi lavori.
3. Essendo previsti lavori di scavo, l'appaltatore farà riferimento alle disposizioni previste dal Piano di Sicurezza e coordinamento oppure all'eventuale attestazione circa l'esecuzione delle operazioni di bonifica preventivamente eseguite.
4. L'eventuale rinvenimento di ordigni bellici inesplosi darà luogo alle seguenti attività:
 - a. sospensione immediata dei lavori;
 - b. aggiornamento del Piano di sicurezza e coordinamento;

- c. relativo aggiornamento dei Piani operativi di sicurezza;
- d. esecuzione delle bonifiche da parte di imprese qualificate ai sensi del D.M. n. 82 del 11 Maggio 2015.

Art. 13 - Termini per l'ultimazione dei lavori

1. Il termine per l'ultimazione dei lavori è pari a 300 giorni naturali consecutivi dalla data riportata nel verbale di inizio lavori. In tali giorni sono da considerarsi compresi i giorni non lavorativi corrispondenti a ferie e giorni di andamento climatico sfavorevole.
2. L'appaltatore è obbligato a rispettare l'esecuzione della lavorazioni secondo quanto disposto dal cronoprogramma di cui all'art. 40 del D.P.R. 207/2010.

Art. 14 - Proroghe

1. Nel caso si verificano ritardi per ultimare i lavori, per cause non imputabili all'appaltatore, quest'ultimo può chiedere la proroga presentando specifica richiesta motivata con congruo anticipo rispetto alla scadenza del termine di cui all'articolo Art. 13.
2. La proroga è concessa o negata con provvedimento scritto del Responsabile unico del procedimento entro 30 giorni dal ricevimento della richiesta e sentito il parere del direttore dei lavori.
3. Il Responsabile unico del procedimento può prescindere dal parere del Direttore dei Lavori se questi non si esprime entro 10 giorni e può discostarsi dal parere stesso. In tale provvedimento di proroga è riportato il parere del Direttore dei lavori se difforme rispetto alle conclusioni del Responsabile unico del procedimento.
4. La mancata emissione del provvedimento di cui al comma 2 corrisponde al rigetto della richiesta di proroga

Art. 15 - Sospensioni ordinate dal Direttore dei lavori

1. In tutti i casi in cui ricorrano circostanze speciali che impediscono in via temporanea che i lavori procedano utilmente a regola d'arte, e che non siano prevedibili al momento della stipulazione del contratto, il direttore dei lavori può disporre la sospensione dell'esecuzione del contratto, compilando, con l'intervento dell'esecutore o di un suo legale rappresentante, il verbale di sospensione, con l'indicazione delle ragioni che hanno determinato l'interruzione dei lavori, nonché dello stato di avanzamento dei lavori, delle opere la cui esecuzione rimane interrotta e delle cautele adottate affinché alla ripresa le stesse possano essere continuate ed ultimate senza eccessivi oneri, della consistenza della forza lavoro e dei mezzi d'opera esistenti in cantiere al momento della sospensione.
2. La sospensione ordinata dal direttore dei lavori è efficace mediante l'elaborazione, da parte di quest'ultimo, del verbale di sospensione dei lavori, controfirmato dall'appaltatore e trasmesso al Responsabile unico del procedimento nel termine massimo di 5 giorni naturali dalla sua redazione.
3. La sospensione permane per il tempo strettamente necessario a far cessare le cause che hanno imposto l'interruzione dell'esecuzione dell'appalto.
4. Il verbale di ripresa dei lavori, da redigere a cura del direttore dei lavori, non appena venute a cessare le cause della sospensione, è dall'esecutore ed inviato al Responsabile del procedimento. Nel verbale di ripresa il direttore dei lavori, oltre ad indicare i giorni effettivi della sospensione, specifica il nuovo termine contrattuale.

Art. 16 - Sospensioni ordinate dal RUP

1. La sospensione può essere disposta dal RUP per ragioni di necessità o di pubblico interesse, tra cui l'interruzione di finanziamenti per esigenze sopravvenute di finanza pubblica, disposta con atto motivato delle amministrazioni competenti.
2. Se la sospensione, o le sospensioni se più di una, durano per un periodo di tempo superiore ad un quarto della durata complessiva prevista dall'articolo Art. 13, o comunque superano 6 mesi complessivamente, l'appaltatore può richiedere lo scioglimento del contratto senza indennità. La Stazione appaltante può

opporsi allo scioglimento del contratto riconoscendo, però, al medesimo i maggiori oneri derivanti dal prolungamento della sospensione oltre i termini suddetti, iscrivendoli nella documentazione contabile. Nessun indennizzo è dovuto all'esecutore negli altri casi.

Art. 17 - Penale per ritardi

1. Il mancato rispetto del termine stabilito per l'ultimazione dei lavori, comporta l'applicazione della penale per ogni giorno naturale consecutivo pari allo 0,30 per mille dell'importo contrattuale.
2. Le penali di cui al comma 1 saranno applicate anche per i seguenti, eventuali, ritardi:
 - a. nell'inizio lavori rispetto alla data di consegna dei lavori di cui all'art Art. 12;
 - b. nell'inizio dei lavori per mancata consegna o per inefficacia del verbale di consegna imputabili all'appaltatore che non abbia effettuato gli adempimenti prescritti;
 - c. nella ripresa dei lavori seguente un verbale di sospensione, rispetto alla data fissata dalla DL;
 - d. nel rispetto dei termini imposti dalla DL per il ripristino di lavori non accettabili o danneggiati.
3. In riferimento alle penali di cui al comma 2, valgono le seguenti disposizioni: la penale irrogata ai sensi del comma 2, lettera a), non si applica se l'appaltatore rispetta la prima soglia temporale successiva fissata nel programma esecutivo dei lavori di cui all'articolo Art. 18 ; la penale di cui al comma 2, lettera b) e lettera d), è applicata all'importo dei lavori ancora da eseguire; la penale di cui al comma 2, lettera c) è applicata all'importo dei lavori di ripristino o di nuova esecuzione ordinati per rimediare a quelli non accettabili o danneggiati.
4. Il DL segnala al RUP tutti i ritardi e la relativa quantificazione temporale tempestivamente e dettagliatamente.
Sulla base di tali indicazioni le penali sono applicate in sede di conto finale ai fini della verifica in sede di regolare esecuzione.
5. L'importo complessivo delle penali determinate ai sensi dei commi 1 e 2 non può superare il 10% (dieci per cento) dell'importo contrattuale, altrimenti si applica l'Art. 20, in materia di risoluzione del contratto.
6. L'applicazione delle penali non pregiudica il risarcimento di eventuali danni o ulteriori oneri sostenuti dalla Stazione appaltante a causa dei ritardi.

Art. 18 - Programma esecutivo dei lavori dell'appaltatore e cronoprogramma

1. Nel rispetto dell'articolo 43, comma 10, del D.P.R. 207/2010, l'appaltatore, entro 30 giorni dalla stipula del contratto, e comunque prima dell'inizio dei lavori, predispone e consegna al direttore dei lavori il programma esecutivo dei lavori, rapportato alle proprie tecnologie, alle proprie scelte imprenditoriali e alla propria organizzazione lavorativa. Tale programma deve riportare, per ogni lavorazione, le previsioni circa il periodo di esecuzione nonché l'ammontare presunto, parziale e progressivo, dell'avanzamento dei lavori alle date contrattualmente stabilite per la liquidazione dei certificati di pagamento; deve essere coerente con i tempi contrattuali di ultimazione e deve essere approvato dal direttore dei lavori, mediante apposizione di un visto, entro cinque giorni dal ricevimento. Qualora il direttore dei lavori non si sia pronunciato entro tale termine, il programma esecutivo dei lavori si intende accettato, fatte salve palesi illogicità o indicazioni erronee incompatibili con il rispetto dei termini di ultimazione.
2. La Stazione appaltante può modificare o integrare il programma esecutivo dei lavori, mediante ordine di servizio, nei seguenti casi:
 - a. per il coordinamento con le forniture o le prestazioni di imprese o altre ditte estranee al contratto;
 - b. per l'intervento o il mancato intervento di società concessionarie di pubblici servizi le cui reti siano coinvolte in qualunque modo con l'andamento dei lavori, purché non imputabile ad inadempimenti o ritardi della Stazione appaltante;
 - c. per l'intervento o il coordinamento con autorità, enti o altri soggetti diversi dalla Stazione appaltante, che abbiano giurisdizione, competenze o responsabilità di tutela sugli immobili, i siti e le aree comunque interessate dal cantiere; a tal fine non sono considerati soggetti diversi le società o aziende controllate o partecipate dalla Stazione appaltante o soggetti titolari di diritti reali sui beni in qualunque modo interessati dai lavori intendendosi, in questi casi, ricondotta la fattispecie alla

- responsabilità gestionale della Stazione appaltante;
 - d. per l'opportunità o la necessità di eseguire prove di carico e di tenuta e funzionamento degli impianti, prove sui campioni, nonché collaudi parziali o specifici;
 - e. se è richiesto dal coordinatore per la sicurezza e la salute nel cantiere, in ottemperanza all'articolo 92, comma 1, del Decreto n. 81 del 2008. In ogni caso il programma esecutivo dei lavori deve essere coerente con il PSC, eventualmente integrato ed aggiornato.
3. I lavori sono comunque eseguiti nel rispetto del cronoprogramma, a corredo del progetto esecutivo, che la Stazione appaltante ha predisposto e può modificare nelle condizioni di cui al comma 2.

Art. 19 - Inderogabilità dei termini di esecuzione

1. Non sono concesse proroghe dell'inizio dei lavori, della loro mancata regolare o continuativa conduzione secondo il relativo programma o della loro ritardata ultimazione, per i seguenti casi:
 - a. ritardo nell'installazione del cantiere e nell'allacciamento alle reti tecnologiche necessarie al suo funzionamento, per l'approvvigionamento dell'energia elettrica e dell'acqua;
 - b. adempimento di prescrizioni, o rimedio a inconvenienti o infrazioni riscontrate dalla DL o dagli organi di vigilanza in materia sanitaria e di sicurezza, ivi compreso il coordinatore per la sicurezza in fase di esecuzione, se nominato;
 - c. esecuzione di accertamenti integrativi che l'appaltatore ritenesse di dover effettuare per la esecuzione delle opere di fondazione, delle strutture e degli impianti, salvo che siano ordinati dalla DL o espressamente approvati da questa;
 - d. tempo necessario per l'esecuzione di prove su campioni, sondaggi, , analisi e altre prove assimilabili;
 - e. tempo necessario per l'espletamento degli adempimenti a carico dell'appaltatore comunque previsti dal presente Capitolato speciale o dal capitolato generale d'appalto;
 - f. tempo necessario per l'espletamento degli adempimenti a carico dell'appaltatore comunque previsti dal presente Capitolato speciale o dal capitolato generale d'appalto;
 - g. eventuali vertenze a carattere aziendale tra l'appaltatore e il proprio personale dipendente;
 - h. sospensioni disposte dalla Stazione appaltante, dal direttore dei lavori, dal Coordinatore per la sicurezza in fase di esecuzione o dal RUP per inosservanza delle misure di sicurezza dei lavoratori nel cantiere o inosservanza degli obblighi retributivi, contributivi, previdenziali o assistenziali nei confronti dei lavoratori impiegati nel cantiere;
 - i. sospensioni disposte dal personale ispettivo del Ministero del lavoro e della previdenza sociale in relazione alla presenza di personale non risultante dalle scritture o da altra documentazione obbligatoria o in caso di reiterate violazioni della disciplina in materia di superamento dei tempi di lavoro, di riposo giornaliero e settimanale, ai sensi dell'articolo 14 del Decreto n. 81 del 2008, fino alla relativa revoca.
2. Se l'appaltatore non abbia tempestivamente denunciato per iscritto alla Stazione appaltante le cause di ritardo imputabili a ritardi o inadempimenti di ditte, imprese, fornitori, tecnici o altri, titolari di rapporti contrattuali con la Stazione appaltante, tali ritardi non costituiscono altresì motivo di proroga o differimento dell'inizio dei lavori, della loro mancata regolare o continuativa conduzione secondo il relativo programma o della loro ritardata ultimazione.
3. Le cause di cui ai commi 1 e 2 non possono costituire motivo per la richiesta di proroghe di cui all'Art. 14, di sospensione dei lavori di cui all'Art. 15, per la disapplicazione delle penali di cui all'Art. 17, né possono costituire ostacolo all'eventuale risoluzione del Contratto ai sensi dell'Art. 20.

Art. 20 - Risoluzione del contratto per mancato rispetto dei termini

1. Qualora l'esecuzione delle prestazioni ritardi per negligenza dell'appaltatore rispetto alle previsioni del contratto, la stazione appaltante, assegna un termine, che, salvo i casi d'urgenza, non può essere inferiore a dieci giorni, entro i quali l'appaltatore deve eseguire le prestazioni. Scaduto il termine assegnato, e redatto processo verbale in contraddittorio con l'appaltatore, qualora l'inadempimento permanga, la stazione appaltante risolve il contratto, fermo restando il pagamento delle penali.
2. I danni subiti dalla Stazione appaltante in seguito alla risoluzione del contratto, comprese le eventuali

maggiori spese connesse al completamento dei lavori affidato a terzi, sono dovuti dall'appaltatore. Per il risarcimento di tali danni la Stazione appaltante può trattenere qualunque somma maturata a credito dell'appaltatore in ragione dei lavori eseguiti nonché rivalersi sulla garanzia fideiussoria.

CAPO 4

CONTABILIZZAZIONE E LIQUIDAZIONE DEI LAVORI

Art. 21 - Lavori a misura

1. La misurazione e la valutazione dei lavori a misura sono effettuate secondo le specificazioni date nelle norme del capitolato speciale e nell'enunciazione delle singole voci in elenco; in caso diverso si utilizzano le dimensioni nette delle opere eseguite rilevate in loco, senza che l'appaltatore possa far valere criteri di misurazione o coefficienti moltiplicatori che modifichino le quantità realmente poste in opera.
2. Ingrossamenti o aumenti dimensionali di qualsiasi genere non rispondenti ai disegni di progetto non sono riconosciuti nella valutazione dei lavori a misura se non saranno stati preventivamente autorizzati dal direttore dei lavori.
3. Il compenso per l'esecuzione degli eventuali lavori a misura comprende ogni spesa occorrente per consegnare l'opera compiuta alle condizioni stabilite dal presente Capitolato speciale e secondo gli atti della perizia di variante.
4. La contabilizzazione delle opere e delle forniture è effettuata applicando alle quantità eseguite i prezzi unitari netti desunti dall'elenco dei prezzi unitari di cui all'articolo Art. 3, comma 2, ultimo periodo.
5. La contabilizzazione degli oneri di sicurezza, determinati nella tabella di cui all'articolo Art. 2, comma 1, per la parte a misura viene effettuata sulla base dei prezzi di cui all'elenco allegato al capitolato speciale, con le quantità rilevabili ai sensi del presente articolo.
6. Ai sensi dell'articolo 184 del D.P.R. 207/2010, non possono considerarsi utilmente eseguiti e, pertanto, non possono essere contabilizzati e annotati nel Registro di contabilità, gli importi relativi alle voci disaggregate per l'accertamento della regolare esecuzione delle quali sono necessari certificazioni o collaudi tecnici specifici da parte dei fornitori o degli installatori e tali documenti non siano stati consegnati al direttore dei lavori. Tuttavia, il direttore dei lavori, sotto la propria responsabilità, può contabilizzare e registrare tali voci, con una adeguata riduzione dell'aliquota di incidenza, in base al principio di proporzionalità e del grado di pregiudizio.

Art. 22 - Lavori in economia

1. Gli eventuali lavori in economia introdotti in sede di variante in corso di contratto sono valutati come segue, ai sensi dell'articolo 179 del D.P.R. 207/2010:
 - a. per i materiali si applica il ribasso contrattuale ai prezzi unitari determinati ai sensi dell'articolo Art. 37;
 - b. per i noli, i trasporti e il costo della manodopera o del personale si adoperano i prezzi vigenti al momento della loro esecuzione, incrementati delle percentuali per spese generali e utili (se non già comprese nei prezzi vigenti) e si applica il ribasso contrattuale esclusivamente su queste due ultime componenti.
2. La contabilizzazione degli eventuali oneri per la sicurezza individuati in economia è effettuata con le modalità di cui al comma precedente, senza applicare alcun ribasso.
3. Per quanto concerne il comma 1, lettera b), le percentuali di incidenza degli utili e delle spese generali, sono determinate con le seguenti modalità, secondo il relativo ordine di priorità:
 - a. nella misura dichiarata dall'appaltatore in sede di verifica della congruità dei prezzi
 - b. Nella misura determinata all'interno delle analisi dei prezzi unitari integranti il progetto a base di gara, in presenza di tali analisi

Art. 23 - Valutazione dei manufatti e dei materiali a pie' d'opera

1. Non sono valutati i manufatti ed i materiali a piè d'opera, benché accettati dal direttore dei lavori.

CAPO 5 DISCIPLINA ECONOMICA

Art. 24 - Anticipazione del prezzo

1. Ai sensi dell'art. 35, comma 18 del codice dei contratti, all'appaltatore è concessa un'anticipazione pari al 20 per cento, calcolato sul valore del contratto di appalto, da corrispondere entro quindici giorni dall'effettivo inizio dei lavori.
2. L'erogazione dell'anticipazione è subordinata alla costituzione di garanzia fideiussoria bancaria o assicurativa di importo pari all'anticipazione maggiorato del tasso di interesse legale applicato al periodo necessario al recupero dell'anticipazione stessa secondo il cronoprogramma dei lavori.
3. La garanzia di cui al comma 2 è rilasciata da imprese bancarie autorizzate ai sensi del decreto legislativo 1° settembre 1993, n. 385, o assicurative autorizzate alla copertura dei rischi ai quali si riferisce l'assicurazione e che rispondano ai requisiti di solvibilità previsti dalle leggi che ne disciplinano la rispettiva attività. La garanzia può essere, altresì, rilasciata dagli intermediari finanziari iscritti nell'albo degli intermediari finanziari di cui all'articolo 106 del decreto legislativo 1° settembre 1993, n. 385.
4. L'importo della garanzia viene gradualmente ed automaticamente ridotto nel corso dei lavori, in rapporto al progressivo recupero dell'anticipazione da parte delle stazioni appaltanti.
5. Il beneficiario decade dall'anticipazione, con obbligo di restituzione, se l'esecuzione dei lavori non procede, per ritardi a lui imputabili, secondo i tempi contrattuali. Sulle somme restituite sono dovuti gli interessi legali con decorrenza dalla data di erogazione della anticipazione.

Art. 25 - Pagamenti in acconto

1. Le rate di acconto sono dovute ogni volta che l'importo dei lavori eseguiti raggiunge un importo non inferiore a € 100.000,00, come risultante dal Registro di contabilità e dallo Stato di avanzamento lavori disciplinati rispettivamente dagli articoli 188 e 194 del D.P.R. 207/2010.
2. La somma del pagamento in acconto è costituita dall'importo progressivo determinato nella documentazione di cui al comma 1:
 - a. al netto del ribasso d'asta contrattuale applicato agli elementi di costo come previsto all'articolo Art. 2, comma 3;
 - b. incrementato della quota relativa degli oneri di sicurezza previsti nella tabella di cui all'articolo Art. 5;
 - c. al netto della ritenuta dello 0,50% (zero virgola cinquanta per cento), a garanzia dell'osservanza delle norme in materia di contribuzione previdenziale e assistenziale, da liquidarsi, salvo cause ostative, in sede di conto finale;
 - d. al netto dell'importo degli stati di avanzamento precedenti.
3. Entro 45 (quarantacinque) giorni dal verificarsi delle condizioni di cui al comma 1, il direttore dei lavori redige la contabilità ed emette lo stato di avanzamento dei lavori, ai sensi dell'articolo 194 del D.P.R. 207/2010, che deve recare la dicitura: «lavori a tutto il ____» con l'indicazione della data di chiusura; il RUP emette, ai sensi dell'articolo 195 del D.P.R. 207/2010, il conseguente certificato di pagamento che deve richiamare lo stato di avanzamento dei lavori con la relativa data di emissione. Sul certificato di pagamento è operata la ritenuta per la compensazione dell'anticipazione ai sensi dell'articolo 35, comma 18 del codice dei contratti.
4. La Stazione appaltante provvede a corrispondere l'importo del certificato di pagamento entro i successivi 30 (trenta) giorni mediante emissione dell'apposito mandato e alla successiva erogazione a favore dell'appaltatore è ai sensi dell'articolo 185 del decreto legislativo 18 agosto 2000, n. 267.
5. Nel caso di sospensione dei lavori di durata superiore a quarantacinque giorni, per cause non dipendenti dall'appaltatore, la stazione appaltante dispone comunque il pagamento in acconto degli importi maturati fino alla data di sospensione, ai sensi dell'articolo 141, comma 3, del D.P.R. 207/2010.
6. In deroga al comma 1, se i lavori eseguiti raggiungono un importo pari o superiore al 90% (novanta per

cento) dell'importo di contratto, può essere emesso uno stato di avanzamento per un importo inferiore a quello minimo previsto allo stesso comma 1, ma non superiore al 95% (novantacinque per cento) dell'importo contrattuale. Quando la differenza tra l'importo contrattuale e i certificati di pagamento precedentemente emessi sia inferiore al 10,00% dell'importo contrattuale, non può essere emesso alcun stato di avanzamento. L'importo residuo dei lavori è contabilizzato nel conto finale e liquidato ai sensi dell'articolo Art. 26. Per importo contrattuale si intende l'importo del contratto originario eventualmente adeguato in base all'importo degli atti di sottomissione approvati.

Art. 26 - Pagamenti a saldo

1. Il conto finale dei lavori, redatto entro 15 giorni dalla data della loro ultimazione, accertata con apposito verbale, è sottoscritto dal direttore dei lavori e trasmesso al responsabile del procedimento; esso accerta e propone l'importo della rata di saldo, di qualsiasi entità, la cui liquidazione definitiva ed erogazione è subordinata all'emissione del certificato di cui al comma 3 e alle condizioni di cui al comma 4.
2. Il conto finale dei lavori deve essere sottoscritto dall'appaltatore, su richiesta del RUP, entro il termine perentorio di 15 giorni; se l'appaltatore non firma il conto finale nel termine indicato, o se lo firma senza confermare le eccezioni già formulate nel registro di contabilità, il conto finale si ritiene definitivamente accettato. Il RUP formula in ogni caso una propria relazione sul conto finale.
3. La rata di saldo, comprensiva delle ritenute di cui all'articolo Art. 25, comma 2, al netto dei pagamenti già effettuati e delle eventuali penali, salvo cause ostantive, è pagata entro 60 giorni dall'emissione del certificato di regolare esecuzione previa presentazione di regolare fattura fiscale, ai sensi dell'articolo 185 del decreto legislativo 18 agosto 2000, n. 267.
4. Ai sensi dell'articolo 1666, secondo comma, del codice civile, il versamento della rata di saldo non costituisce presunzione di accettazione dell'opera.
5. Il pagamento della rata di saldo è disposto solo se l'appaltatore abbia presentato apposita garanzia fideiussoria ai sensi dell'articolo 103, comma 6, del Codice dei contratti.
6. Fatto salvo l'articolo 1669 del codice civile, l'appaltatore risponde per la difformità ed i vizi dell'opera, ancorché riconoscibili, purché denunciati dalla Stazione appaltante entro 24 mesi dall'ultimazione dei lavori riconosciuta e accettata.
7. L'appaltatore e il direttore dei lavori devono utilizzare la massima professionalità e diligenza, nonché improntare il proprio comportamento alla buona fede, allo scopo di evidenziare tempestivamente i vizi e i difetti riscontrabili e i relativi rimedi da adottare.

Art. 27 - Formalità e adempimenti a cui sono subordinati i pagamenti

1. Per qualsiasi pagamento occorre presentare alla Stazione appaltante la pertinente fattura fiscale, contenente i riferimenti al corrispettivo oggetto del pagamento ai sensi dell'articolo 1, commi da 209 a 213, della legge 24 dicembre 2007, n. 244 e del decreto del Ministro dell'economia e delle finanze 3 aprile 2013, n. 55.
2. Ogni pagamento è, inoltre, subordinato:
 - a. al del DURC dell'appaltatore e degli eventuali subappaltatori, ai sensi dell'articolo Art. 50, comma 2; ai sensi dell'articolo 31, comma 7, della legge n. 98 del 2013, il titolo di pagamento deve essere corredato dagli estremi del DURC;
 - b. all'acquisizione dell'attestazione di cui al successivo comma 3;
 - c. agli adempimenti in favore dei subappaltatori e subcontraenti, se sono stati stipulati contratti di subappalto o subcontratti;
 - d. all'ottemperanza alle prescrizioni di cui all'articolo Art. 61 in materia di tracciabilità dei pagamenti;
 - e. ai sensi dell'articolo 48-bis del D.P.R. n. 602 del 1973, all'accertamento, da parte della Stazione appaltante, che il beneficiario non sia inadempiente all'obbligo di versamento derivante dalla notifica di una o più cartelle di pagamento per un ammontare complessivo pari almeno all'importo da corrispondere con le modalità di cui al d.m. 18 gennaio 2008, n. 40. In caso di inadempimento accertato, la Stazione appaltante sospende il pagamento e segnala la circostanza all'agente della

riscossione competente per territorio.

3. Nel caso in cui il personale dipendente dell'appaltatore, dei subappaltatori o dei soggetti titolari di subappalti e cottimi, impiegato nel cantiere, subisca ritardi nel pagamento delle retribuzioni, il responsabile del procedimento invita per iscritto il soggetto in difetto, e in ogni caso l'appaltatore, ad adempiere entro 15 (quindici) giorni. Decorso tale termine senza esito e senza che sia stata contestata formalmente e motivatamente la fondatezza della richiesta, la Stazione appaltante provvede alla liquidazione del certificato di pagamento trattenendo una somma corrispondente ai crediti vantati dal personale dipendente, ai fini di cui all'articolo Art. 49, comma 2.

Art. 28 - Ritardo nei pagamenti delle rate di acconto e della rata di saldo

1. Non sono dovuti interessi per i primi 45 (quarantacinque) giorni intercorrenti tra il verificarsi delle condizioni e delle circostanze per l'emissione del certificato di pagamento ai sensi dell'articolo Art. 25 e la sua effettiva emissione e messa a disposizione della Stazione appaltante per la liquidazione; trascorsi i 45 giorni senza che sia emesso il certificato di pagamento, sono dovuti all'appaltatore gli interessi legali per i primi 60 (sessanta) giorni di ritardo; trascorso inutilmente anche questo termine spettano all'appaltatore gli interessi di mora.
2. Per il calcolo degli interessi moratori si prende a riferimento il Tasso B.C.E. di cui all'articolo 5, comma 2, del D.Lgs. 231/2002, maggiorato di 8 (otto) punti percentuali.
3. Il pagamento degli interessi avviene d'ufficio, senza necessità di domande o riserve, in occasione del pagamento, in acconto o a saldo, immediatamente successivo; il pagamento dei predetti interessi prevale sul pagamento delle somme a titolo di esecuzione dei lavori.
4. Ai sensi dell'articolo 1460 del codice civile, l'appaltatore può, trascorsi i termini di cui ai commi precedenti, oppure nel caso in cui l'ammontare delle rate di acconto, per le quali non sia stato tempestivamente emesso il certificato o il titolo di spesa, raggiunga un quarto dell'importo netto contrattuale, rifiutarsi di adempiere alle proprie obbligazioni se la Stazione appaltante non provveda contemporaneamente al pagamento integrale di quanto maturato; in alternativa, l'appaltatore può, previa costituzione in mora della Stazione appaltante, promuovere il giudizio per la dichiarazione di risoluzione del contratto, trascorsi 60 (sessanta) giorni dalla data della predetta costituzione in mora

Art. 29 - Revisione prezzi e adeguamento corrispettivo

1. Le variazioni di prezzo in aumento o in diminuzione saranno valutate secondo le clausole previste nei documenti di gara iniziali. Tali clausole fissano la portata e la natura di eventuali modifiche nonché le condizioni alle quali esse possono essere impiegate, facendo riferimento alle variazioni dei prezzi e dei costi standard, ove definiti.
2. Le variazioni di prezzo in aumento o in diminuzione saranno valutate solo per l'eccedenza rispetto al dieci per cento rispetto al prezzo originario e comunque in misura pari alla metà.
3. Per quanto non espressamente indicato trovano applicazione limiti e le disposizioni di cui all'art. 106 del codice dei contratti.

Art. 30 - Cessione del contratto e cessione dei crediti

1. La cessione del contratto è vietata sotto qualsiasi forma; ogni atto contrario è nullo di diritto.
2. Ai sensi del combinato disposto dell'articolo 106 comma 13 del codice dei contratti e della legge 21 febbraio 1991, n. 52 è ammessa la cessione dei crediti. Ai fini dell'opponibilità alle stazioni appaltanti, le cessioni di crediti devono essere stipulate mediante atto pubblico o scrittura privata autenticata e devono essere notificate alle amministrazioni debentriche che, previa comunicazione all'ANAC, le rendono efficaci e opponibili a seguito di espressa accettazione.

CAPO 6 GARANZIE

Art. 31 - Garanzie per la partecipazione

1. In accordo all'articolo 93 del codice dei contratti, per la partecipazione è richiesta una cauzione provvisoria, pari al 2,00% del prezzo base indicato nel bando o nell'invito se non diversamente indicato. In caso di partecipazione alla gara di un raggruppamento temporaneo di imprese, la garanzia fideiussoria deve riguardare tutte le imprese appartenenti al raggruppamento medesimo.
2. La cauzione può essere costituita, a scelta dell'offerente, in contanti o in titoli del debito pubblico garantiti dallo Stato al corso del giorno del deposito, presso una sezione di tesoreria provinciale o presso le aziende autorizzate, a titolo di pegno a favore dell'amministrazione aggiudicatrice.
3. La garanzia fideiussoria a scelta dell'appaltatore può essere rilasciata da imprese bancarie o assicurative che rispondano ai requisiti di solvibilità previsti dalle leggi che ne disciplinano le rispettive attività o rilasciata dagli intermediari iscritti nell'albo di cui all'articolo 107 del decreto legislativo 1° settembre 1993, n. 385, che svolgono in via esclusiva o prevalente attività di rilascio di garanzie e che sono sottoposti a revisione contabile da parte di una società di revisione iscritta nell'albo previsto dall'articolo 161 del decreto legislativo 24 febbraio 1998, n. 58, e che abbiano i requisiti minimi di solvibilità richiesti dalla vigente normativa bancaria assicurativa.
4. La garanzia deve prevedere espressamente la rinuncia al beneficio della preventiva escussione del debitore principale, la rinuncia all'eccezione di cui all'articolo 1957, comma 2, del codice civile, nonché l'operatività della garanzia medesima entro quindici giorni, a semplice richiesta scritta della stazione appaltante.
5. La garanzia deve avere validità per almeno centottanta giorni dalla data di presentazione dell'offerta se non diversamente indicato nel bando o l'invito, in relazione alla durata presumibile del procedimento, e possono altresì prescrivere che l'offerta sia corredata dall'impegno del garante a rinnovare la garanzia, per la durata indicata nel bando, nel caso in cui al momento della sua scadenza non sia ancora intervenuta l'aggiudicazione.
6. La garanzia copre la mancata sottoscrizione del contratto per fatto dell'affidatario riconducibile ad una condotta connotata da dolo o colpa grave, ed è svincolata automaticamente al momento della sottoscrizione del contratto medesimo.
7. La stazione appaltante, nell'atto con cui comunica l'aggiudicazione ai non aggiudicatari, provvede contestualmente, nei loro confronti, allo svincolo della garanzia di cui al comma 1, tempestivamente e comunque entro un termine non superiore a trenta giorni dall'aggiudicazione, anche quando non sia ancora scaduto il termine di validità della garanzia.

Art. 32 - Garanzie per l'esecuzione

1. L'appaltatore per la sottoscrizione del contratto deve costituire una garanzia a sua scelta sottoforma di cauzione o fideiussione pari al 10 per cento dell'importo contrattuale e tale obbligazione è indicata negli atti e documenti a base di affidamento di lavori. Al fine di salvaguardare l'interesse pubblico alla conclusione del contratto nei termini e nei modi programmati in caso di aggiudicazione con ribassi superiori al dieci per cento la garanzia da costituire è aumentata di tanti punti percentuali quanti sono quelli eccedenti il 10 per cento. Ove il ribasso sia superiore al venti per cento, l'aumento è di due punti percentuali per ogni punto di ribasso superiore al venti per cento. La cauzione è prestata a garanzia dell'adempimento di tutte le obbligazioni del contratto e del risarcimento dei danni derivanti dall'eventuale inadempimento delle obbligazioni stesse, nonché a garanzia del rimborso delle somme pagate in più all'esecutore rispetto alle risultanze della liquidazione finale, salva comunque la risarcibilità del maggior danno verso l'appaltatore. La garanzia cessa di avere effetto solo alla data di emissione del certificato di regolare esecuzione. La stazione appaltante può richiedere al soggetto aggiudicatario la reintegrazione della garanzia ove questa sia venuta meno in tutto o in parte; in caso di inottemperanza la reintegrazione si effettua a valere sui ratei di prezzo da corrispondere all'esecutore.
2. La garanzia fideiussoria di cui al comma 1 a scelta dell'appaltatore può essere rilasciata da imprese bancarie o assicurative che rispondano ai requisiti di solvibilità previsti dalle leggi che ne disciplinano le rispettive attività o rilasciata dagli intermediari finanziari iscritti nell'albo di cui all'articolo 107 del decreto legislativo 10 settembre 1993, n. 385, che svolgono in via esclusiva o prevalente attività di rilascio di

garanzie e che sono sottoposti a revisione contabile da parte di una società di revisione iscritta nell'albo previsto dall'articolo 161 del decreto legislativo 24 febbraio 1998, n. 58 e che abbiano i requisiti minimi di solvibilità richiesti dalla vigente normativa bancaria assicurativa. La garanzia deve prevedere espressamente la rinuncia al beneficio della preventiva escussione del debitore principale, la rinuncia all'eccezione di cui all'articolo 1957, secondo comma, del codice civile, nonché l'operatività della garanzia medesima entro quindici giorni, a semplice richiesta scritta della stazione appaltante.

3. La garanzia fideiussoria è progressivamente svincolata a misura dell'avanzamento dell'esecuzione, nel limite massimo del 80 per cento dell'iniziale importo garantito. L'ammontare residuo della cauzione definitiva deve permanere fino alla data di emissione certificato di regolare esecuzione, o comunque fino a dodici mesi dalla data di ultimazione dei lavori risultante dal relativo certificato. Lo svincolo è automatico, senza necessità di nulla osta del committente, con la sola condizione della preventiva consegna all'istituto garante, da parte dell'appaltatore o del concessionario, degli stati di avanzamento dei lavori, in originale o in copia autentica, attestanti l'avvenuta esecuzione. Il mancato svincolo nei quindici giorni dalla consegna degli stati di avanzamento costituisce inadempimento del garante nei confronti dell'impresa per la quale la garanzia è prestata.
4. In caso di raggruppamenti temporanei le garanzie fideiussorie e le garanzie assicurative sono presentate, su mandato irrevocabile, dalla mandataria in nome e per conto di tutti i concorrenti ferma restando la responsabilità solidale tra le imprese.
5. La mancata costituzione della garanzia di cui al comma 1 determina la decadenza dell'affidamento e l'acquisizione della cauzione provvisoria presentata in sede di offerta da parte della stazione appaltante, che aggiudica l'appalto o la concessione al concorrente che segue nella graduatoria.
6. E' facoltà dell'amministrazione in casi specifici non richiedere una garanzia per gli appalti da eseguirsi da operatori economici di comprata solidità.

Art. 33 - Riduzione delle garanzie

1. Ai sensi dell'articolo 93 del codice dei contratti, l'importo della garanzia di cui all'articolo Art. 31 e del suo eventuale rinnovo, è ridotto del 50 per cento per gli operatori economici ai quali venga rilasciata, da organismi accreditati, ai sensi delle norme europee della serie UNI CEI EN 45000 e della serie UNI CEI EN ISO/IEC 17000, la certificazione del sistema di qualità conforme alle norme europee della serie UNI CEI ISO 9000.
2. L'importo della garanzia e del suo eventuale rinnovo è ridotto del 30 per cento, anche cumulabile con la riduzione di cui al comma 1, per gli operatori economici in possesso di registrazione al sistema comunitario di ecogestione e audit (EMAS), ai sensi del regolamento (CE) n. 1221/2009 del Parlamento europeo e del Consiglio, del 25 novembre 2009, o del 20 per cento per gli operatori in possesso di certificazione ambientale ai sensi della norma UNI EN ISO 14001.
3. L'importo della garanzia e del suo eventuale rinnovo è ridotto del 15 per cento per gli operatori economici che sviluppano un inventario di gas ad effetto serra ai sensi della norma UNI EN ISO 14064-1 o un'impronta climatica (carbon footprint) di prodotto ai sensi della norma UNI ISO/TS 14067.
4. Per fruire dei benefici di cui ai commi 1, 2 e 3, l'operatore economico segnala, in sede di offerta, il possesso dei relativi requisiti, e lo documenta nei modi prescritti dalle norme vigenti.

Art. 34 - Obblighi assicurativi a carico dell'appaltatore

1. L'appaltatore è obbligato, almeno 10 (dieci) giorni prima della data prevista per la consegna dei lavori ai sensi dell'articolo Art. 12, a costituire e consegnare una polizza di assicurazione che copra i danni subiti dalle stazioni appaltanti a causa del danneggiamento o della distruzione totale o parziale di impianti ed opere, anche preesistenti, verificatisi nel corso dell'esecuzione dei lavori.
2. L'importo della somma da assicurare che, di norma, corrisponde all'importo del contratto stesso qualora non sussistano motivate particolari circostanze che impongano un importo da assicurare superiore e comunque indicato nei documenti e negli atti a base di gara.
3. La polizza di cui al comma 1 deve assicurare la stazione appaltante contro la responsabilità civile per danni

causati a terzi nel corso dell'esecuzione dei lavori il cui massimale è pari al cinque per cento della somma assicurata per le opere con un minimo di 500.000 euro ed un massimo di 5.000.000 di euro.

4. La copertura assicurativa decorre dalla data di consegna dei lavori e cessa alla data di emissione del certificato di collaudo provvisorio o del certificato di regolare esecuzione o comunque decorsi dodici mesi dalla data di ultimazione dei lavori risultante dal relativo certificato.
5. L'omesso o il ritardato pagamento delle somme dovute a titolo di premio o di commissione da parte dell'esecutore non comporta l'inefficacia della garanzia nei confronti della stazione appaltante.

CAPO 7

ESECUZIONE DEI LAVORI E MODIFICA DEI CONTRATTI

Art. 35 - Variazione dei lavori

1. Ai sensi dell'articolo 149, comma 1, non sono considerati varianti in corso d'opera gli interventi disposti dal direttore dei lavori per risolvere aspetti di dettaglio, finalizzati a prevenire e ridurre i pericoli di danneggiamento o deterioramento dei beni tutelati, che non modificano qualitativamente l'opera e che non comportino una variazione in aumento o in diminuzione superiore al venti per cento del valore di ogni singola categoria di lavorazione, nel limite del dieci per cento dell'importo complessivo contrattuale, qualora vi sia disponibilità finanziaria nel quadro economico tra le somme a disposizione della stazione appaltante.
2. Sono ammesse, nel limite del venti per cento in più dell'importo contrattuale, le varianti in corso d'opera rese necessarie, posta la natura e la specificità dei beni sui quali si interviene, per fatti verificatisi in corso d'opera, per rinvenimenti imprevisi o imprevedibili nella fase progettuale, per adeguare l'impostazione progettuale qualora ciò sia reso necessario per la salvaguardia del bene e per il perseguimento degli obiettivi dell'intervento, nonché le varianti giustificate dalla evoluzione dei criteri della disciplina del restauro.
3. Ai sensi dell'art. 106 comma 1 lett. e) del D.Lgs 50/2016 si prevede la possibilità di modificare in aumento l'importo del contratto di appalto fino al 20% dell'importo contrattuale originario, previo la redazione di una apposita perizia a firma del Direttore dei Lavori, se si verificano tutte le condizioni seguenti:
 - le modifiche non sono sostanziali ai sensi dell'art. 106 comma 4 del D.Lgs 50/2016;
 - le modifiche sono finalizzate al miglioramento dell'opera e alla sua funzionalità;
 - le modifiche sono preventivamente concordate col Responsabile del Procedimento;
 - l'importo incrementato deve trovare copertura all'interno del quadro economico di progetto;
 - è sottoscritto un atto di sottomissione quale appendice contrattuale, che deve indicare le modalità di contrattazione e contabilizzazione delle lavorazioni variate. Ai sensi dell'art. 106 comma 12 del D.Lgs 50/2016, l'appaltatore deve eseguire i lavori alle stesse condizioni dell'appalto originario. L'appaltatore non può far valere il diritto alla risoluzione del contratto.

Art. 36 - Varianti per errori od omissioni progettuali

1. I contratti possono parimenti essere modificati anche a causa di errori o di omissioni del progetto esecutivo che pregiudicano, in tutto o in parte, la realizzazione dell'opera o la sua utilizzazione, senza necessità di una nuova procedura, se il valore della modifica è contemporaneamente al di sotto delle soglie di rilevanza comunitaria definite all'art. 35 del codice degli appalti e al 15 per cento del valore iniziale del contratto.
2. La stazione appaltante comunica all'ANAC le modificazioni al contratto di cui al comma 1, entro trenta giorni dal loro perfezionamento. In caso di mancata o tardiva comunicazione l'Autorità irroga una sanzione amministrativa al RUP di importo compreso tra 50 e 200 euro per giorno di ritardo.
3. La risoluzione del contratto, soggetta alle disposizioni di cui all'articolo Art. 51, comporta il pagamento dei lavori eseguiti, dei materiali utili e del 10 per cento dei lavori non eseguiti, fino a quattro quinti dell'importo del contratto originario.
4. La responsabilità dei danni subiti dalla Stazione appaltante è a carico dei titolari dell'incarico di

progettazione; si considerano errore od omissione di progettazione l'inadeguata valutazione dello stato di fatto, la mancata od erronea identificazione della normativa tecnica vincolante per la progettazione, il mancato rispetto dei requisiti funzionali ed economici prestabiliti e risultanti da prova scritta, la violazione delle norme di diligenza nella predisposizione degli elaborati progettuali.

Art. 37 - Prezzi applicabili ai nuovi lavori e nuovi prezzi

1. Le eventuali variazioni sono valutate mediante l'applicazione dei prezzi di cui all'elenco prezzi contrattuale come determinati ai sensi dell'Art. 3, comma 3.
2. Se tra i prezzi di cui all'elenco prezzi contrattuale di cui al comma 1, non sono previsti prezzi per i lavori in variante, si procede alla formazione di nuovi prezzi, mediante apposito verbale di concordamento.

CAPO 8 DISPOSIZIONI IN MATERIA DI SICUREZZA

Art. 38 - Adempimenti preliminari in materia di sicurezza

1. L'appaltatore, come disciplinato dall'articolo 90, comma 9, del D.Lgs. 81/2008, deve trasmettere alla Stazione appaltante, entro il termine prescritto da quest'ultima con apposita richiesta o, in assenza di questa, entro 30 giorni dall'aggiudicazione definitiva e comunque prima della stipulazione del contratto o, prima della redazione del verbale di consegna dei lavori se questi sono iniziati nelle more della stipula del contratto:
 - a. una dichiarazione dell'organico medio annuo, distinto per qualifica, corredata dagli estremi delle denunce dei lavoratori effettuate all'Istituto nazionale della previdenza sociale (INPS), all'Istituto nazionale assicurazione infortuni sul lavoro (INAIL) e alle casse edili;
 - b. una dichiarazione relativa al contratto collettivo stipulato dalle organizzazioni sindacali comparativamente più rappresentative, applicato ai lavoratori dipendenti;
 - c. il certificato della Camera di Commercio, Industria, Artigianato e Agricoltura, in corso di validità, oppure, in alternativa, ai fini dell'acquisizione d'ufficio, l'indicazione della propria esatta ragione sociale, numeri di codice fiscale e di partita IVA, numero REA;
 - d. il DURC, ai sensi dell'articolo 53, comma 2;
 - e. il documento di valutazione dei rischi di cui al combinato disposto degli articoli 17, comma 1, lettera a), e 28, commi 1, 1-bis, 2 e 3, del Decreto n. 81 del 2008. Se l'impresa occupa fino a 10 lavoratori, ai sensi dell'articolo 29, comma 5, primo periodo, del Decreto n. 81 del 2008, la valutazione dei rischi è effettuata secondo le procedure standardizzate di cui al decreto interministeriale 30 novembre 2012 e successivi aggiornamenti;
 - f. una dichiarazione di non essere destinatario di provvedimenti di sospensione o di interdizione di cui all'articolo 14 del Decreto n. 81 del 2008.
2. Entro gli stessi termini di cui al comma precedente, l'appaltatore deve trasmettere al coordinatore per l'esecuzione il nominativo e i recapiti del proprio Responsabile del servizio prevenzione e protezione e del proprio Medico competente di cui rispettivamente all'articolo 31 e all'articolo 38 del D.Lgs. 81/2008, nonché:
 - a. una dichiarazione di accettazione del PSC di cui all'articolo Art. 40, con le eventuali richieste di adeguamento di cui all'articolo Art. 41;
 - b. il POS di ciascuna impresa operante in cantiere, fatto salvo l'eventuale differimento ai sensi dell'articolo Art. 42.

Art. 39 - Norme di sicurezza generali e sicurezza nel cantiere

1. L'appaltatore, anche ai sensi dell'articolo 97, comma 1, del D.Lgs. 81/2008, deve:
 - a. osservare le misure generali di tutela di cui agli articoli 15, 17, 18 e 19 del Decreto n. 81 del 2008 e all'allegato XIII allo stesso decreto nonché le altre disposizioni del medesimo decreto applicabili alle

- lavorazioni previste nel cantiere;
- b. rispettare e curare il pieno rispetto di tutte le norme vigenti in materia di prevenzione degli infortuni e igiene del lavoro e in ogni caso in condizione di permanente sicurezza e igiene, nell'osservanza delle disposizioni degli articoli da 108 a 155 del Decreto n. 81 del 2008 e degli allegati XVII, XVIII, XIX, XX, XXII, XXIV, XXV, XXVI, XXVII, XXVIII, XXIX, XXX, XXXI, XXXII, XXXIII, XXXIV, XXXV e XLI, allo stesso decreto;
 - c. verificare costantemente la presenza di tutte le condizioni di sicurezza dei lavori affidati;
 - d. osservare scrupolosamente le disposizioni del vigente Regolamento Locale di Igiene, per quanto attiene la gestione del cantiere.
2. L'appaltatore predispone, per tempo e secondo quanto previsto dalle vigenti disposizioni, gli appositi piani per la riduzione del rumore, in relazione al personale e alle attrezzature utilizzate.
 3. L'appaltatore garantisce che le lavorazioni, comprese quelle affidate ai subappaltatori, siano eseguite secondo il criterio «incident and injury free».
 4. L'appaltatore non può iniziare o continuare i lavori se è in difetto rispetto a quanto stabilito all'articolo Art. 38, commi 1, 2 o 4, oppure agli articoli Art. 40, Art. 41, Art. 42 o Art. 43.

Art. 40 - Piano di sicurezza e di coordinamento (PSC)/sostitutivo (PSS)

1. L'appaltatore è obbligato ad osservare scrupolosamente e senza riserve o eccezioni quanto previsto nel PSC redatto dal coordinatore per la sicurezza e messo a disposizione dalla Stazione appaltante, ai sensi del D.Lgs. 81/2008, corredato dal computo metrico estimativo dei costi per la sicurezza, determinati all'articolo Art. 2, comma 1, del presente Capitolato speciale.
2. L'obbligo sancito al comma 1 è altresì esteso:
 - a. alle eventuali modifiche e integrazioni disposte autonomamente dal coordinatore per la sicurezza in fase di esecuzione in seguito a sostanziali variazioni alle condizioni di sicurezza sopravvenute alla precedente versione del PSC;
 - b. alle eventuali modifiche e integrazioni approvate o accettate dal coordinatore per la sicurezza in fase di esecuzione ai sensi dell'articolo Art. 41.
3. Il periodo temporale necessario per adempiere al comma 2, lettera a), costituisce automatico differimento dei termini di ultimazione di cui all'articolo Elaborato non valido. Inoltre, nelle more degli stessi adempimenti, se i lavori non possono iniziare non decorre il termine per l'inizio dei lavori di cui all'articolo Art. 12 e se i lavori non possono utilmente proseguire si provvede sospensione e alla successiva ripresa dei lavori ai sensi degli articoli Art. 15 e Art. 16.

Art. 41 - Modifiche e integrazioni al piano di sicurezza e coordinamento/sostitutivo

1. L'appaltatore può proporre al coordinatore per la sicurezza in fase di esecuzione una o più motivate di modificazioni o integrazioni al PSC, nei seguenti casi:
 - a. per adeguarne i contenuti alle proprie tecnologie oppure quando ritenga di poter meglio garantire la sicurezza nel cantiere sulla base della propria esperienza, anche in seguito alla consultazione obbligatoria e preventiva dei rappresentanti per la sicurezza dei propri lavoratori o a rilievi da parte degli organi di vigilanza;
 - b. per garantire il rispetto delle norme per la prevenzione degli infortuni e la tutela della salute dei lavoratori eventualmente disattese nel PSC, anche in seguito a rilievi o prescrizioni degli organi di vigilanza.
2. L'appaltatore ha il diritto che il coordinatore per la sicurezza in fase di esecuzione si pronunci tempestivamente sull'accoglimento o il rigetto delle proposte di cui al comma 1, con atto motivato da annotare sulla documentazione di cantiere; le decisioni del coordinatore sono vincolanti per l'appaltatore.
3. Qualora il coordinatore non si pronunci entro il termine di tre giorni lavorativi dalla presentazione delle proposte dell'appaltatore, prorogabile una sola volta di altri tre giorni lavorativi, le proposte, nei casi di cui al comma 1, lettera a), si intendono accolte; l'eventuale accoglimento esplicito o tacito delle modificazioni e integrazioni non può in alcun modo giustificare variazioni in aumento o adeguamenti in aumento dei prezzi pattuiti, né maggiorazioni di alcun genere del corrispettivo.

4. Qualora il coordinatore non si pronunci entro il termine di tre giorni lavorativi dalla presentazione delle proposte dell'appaltatore, prorogabile una sola volta di altri tre giorni lavorativi, le proposte, nei casi di cui al comma 1, lettera b), si intendono accolte se non comportano variazioni in aumento o adeguamenti in aumento dei prezzi pattuiti, né maggiorazioni di alcun genere del corrispettivo, altrimenti si intendono rigettate.
5. Nei casi di cui al comma 1, lettera b), nel solo caso di accoglimento esplicito, se le modificazioni e integrazioni comportano maggiori costi per l'appaltatore, debitamente provati e documentati, e se la Stazione appaltante riconosce tale maggiore onerosità, trova applicazione la disciplina delle varianti.

Art. 42 - Piano Operativo di Sicurezza

1. Entro 30 giorni dall'aggiudicazione e comunque prima dell'inizio dei lavori, l'appaltatore, deve predisporre e consegnare al direttore dei lavori o, se nominato, al coordinatore per la sicurezza nella fase di esecuzione, un POS per quanto attiene alle proprie scelte autonome e relative responsabilità nell'organizzazione del cantiere e nell'esecuzione dei lavori. Il POS, redatto ai sensi dell'articolo 89, comma 1, lettera h), del D.Lgs. 81/2008 e del punto 3.2 dell'allegato XV al predetto decreto, si riferisce allo specifico cantiere e deve essere aggiornato in corso d'opera ad ogni eventuale mutamento delle lavorazioni rispetto alle previsioni.
2. Ciascuna impresa esecutrice redige il proprio POS e, prima di iniziare i lavori, lo trasmette alla Stazione appaltante, per il tramite dell'appaltatore.
3. L'appaltatore è tenuto a coordinare tutte le imprese subappaltatrici operanti in cantiere e ad acquisirne i POS redatti al fine di renderli compatibili tra loro e coerenti con il proprio POS. In caso di raggruppamento temporaneo o di consorzio ordinario di imprese, tale obbligo incombe all'impresa mandataria; in caso di consorzio stabile o di consorzio di cooperative o di imprese artigiane tale obbligo incombe al consorzio.
4. Il POS, ai sensi dell'articolo 96, comma 1-bis, del D.Lgs. 81/2008, non è necessario per gli operatori che effettuano la mera fornitura di materiali o attrezzature; in tali casi trovano comunque applicazione le disposizioni di cui all'articolo 26 del citato Decreto n. 81 del 2008.
5. Il piano operativo di sicurezza deve rispettare i requisiti minimi di contenuto previsti dall'allegato I al decreto interministeriale 9 settembre 2014 (pubblicato sulla G.U. n. 212 del 12 settembre 2014) e costituisce piano complementare di dettaglio del PSC di cui all'articolo Art. 40.

Art. 43 - Osservanza e attuazione dei piani di sicurezza

1. L'appaltatore è obbligato ad osservare le misure generali di tutela di cui all'articolo 15 del D.Lgs. 81/2008, con particolare riguardo alle circostanze e agli adempimenti descritti agli articoli da 88 a 104 e agli allegati da XVI a XXV dello stesso decreto.
2. I piani di sicurezza devono essere conformi all'allegato XV al D.Lgs. 81/2008, nonché alla migliore letteratura tecnica in materia.
3. L'appaltatore è obbligato a comunicare tempestivamente prima dell'inizio dei lavori e quindi periodicamente, a richiesta della Stazione appaltante o del coordinatore, l'iscrizione alla camera di commercio, industria, artigianato e agricoltura, l'indicazione dei contratti collettivi applicati ai lavoratori dipendenti e la dichiarazione circa l'assolvimento degli obblighi assicurativi e previdenziali.
4. Il piano di sicurezza e coordinamento ed il piano operativo di sicurezza sono parte integrante del contratto di appalto. Le gravi o ripetute violazioni dei piani stessi da parte dell'appaltatore, comunque accertate, previa formale costituzione in mora dell'interessato, costituiscono causa di risoluzione del contratto.
5. L'appaltatore è solidalmente responsabile con i subappaltatori per i loro adempimenti in materia di sicurezza.

CAPO 9 DISCIPLINA DEL SUBAPPALTO

Art. 44 - Subappalto

1. Il subappalto è il contratto con il quale l'appaltatore affida a terzi l'esecuzione di tutto o parte delle prestazioni o lavorazioni oggetto del contratto di appalto.
Costituisce, comunque, subappalto qualsiasi contratto avente ad oggetto attività ovunque espletate che richiedono l'impiego di manodopera, quali le forniture con posa in opera e i noli a caldo, se singolarmente di importo superiore al 2 per cento dell'importo delle prestazioni affidate o di importo superiore a 100.000 euro e qualora l'incidenza del costo della manodopera e del personale sia superiore al 50 per cento dell'importo del contratto da affidare.
Fatto salvo quanto previsto dal comma 5 dell'articolo 105 del codice dei contratti, l'eventuale subappalto non può superare la quota del 30 per cento dell'importo complessivo del contratto di lavori.
2. L'affidatario comunica alla stazione appaltante, prima dell'inizio della prestazione, per tutti i sub-contratti che non sono subappalti, stipulati per l'esecuzione dell'appalto, il nome del sub-contraente, l'importo del sub-contratto, l'oggetto dei lavori affidati. Sono, altresì, comunicate alla stazione appaltante eventuali modifiche a tali informazioni avvenute nel corso del sub-contratto. E' altresì fatto obbligo di acquisire nuova autorizzazione integrativa qualora l'oggetto del subappalto subisca variazioni e l'importo dello stesso sia incrementato nonché siano variati i requisiti di cui al comma 7 dell'articolo 105 del codice dei contratti.
3. I lavori appartenenti alla categoria prevalente di cui all'articolo Art. 3, comma 1, sono subappaltabili.
4. I soggetti affidatari dei contratti possono affidare in subappalto le opere o i lavori compresi nel contratto esclusivamente alle seguenti condizioni, previa autorizzazione della stazione appaltante purchè:
 - a. l'affidatario del subappalto non abbia partecipato alla procedura per l'affidamento dell'appalto;
 - b. il subappaltatore sia qualificato nella relativa categoria;
 - c. all'atto dell'offerta siano stati indicati i lavori o le parti di opere ovvero i servizi e le forniture o parti di servizi e forniture che si intende subappaltare;
 - d. il concorrente dimostri l'assenza in capo ai subappaltatori dei motivi di esclusione di cui all'articolo 80 del codice dei contratti.
5. È obbligatoria l'indicazione della terna di subappaltatori in sede di offerta, qualora gli appalti di lavori, servizi e forniture siano di importo pari o superiore alle soglie di cui all'articolo 35 del codice dei contratti o, indipendentemente dall'importo a base di gara, riguardino le attività maggiormente esposte a rischio di infiltrazione mafiosa, come individuate al comma 53 dell'articolo 1 della legge 6 novembre 2012, n. 190. Nel caso di appalti aventi ad oggetto più tipologie di prestazioni, la terna di subappaltatori va indicata con riferimento a ciascuna tipologia di prestazione omogenea prevista nel bando di gara.
6. L'affidatario provvede al deposito del contratto di subappalto presso la stazione appaltante almeno venti giorni prima della data di effettivo inizio dell'esecuzione delle relative prestazioni. Al momento del deposito del contratto di subappalto presso la stazione appaltante l'affidatario trasmette altresì la certificazione attestante il possesso da parte del subappaltatore dei requisiti di qualificazione prescritti dalla normativa in relazione alla prestazione subappaltata e la dichiarazione del subappaltatore attestante il possesso dei requisiti generali di cui all'articolo 80 del codice dei contratti.
7. L'affidatario deve praticare, per le prestazioni affidate in subappalto, gli stessi prezzi unitari risultanti dall'aggiudicazione, con ribasso non superiore al venti per cento, nel rispetto degli standard qualitativi e prestazionali previsti nel contratto di appalto.
8. L'affidatario e, per suo tramite, i subappaltatori, trasmettono alla stazione appaltante prima dell'inizio dei lavori la documentazione di avvenuta denuncia agli enti previdenziali, inclusa la Cassa edile, ove presente, assicurativi e antinfortunistici. Ai fini del pagamento delle prestazioni rese nell'ambito dell'appalto o del subappalto, la stazione appaltante acquisisce d'ufficio il documento unico di regolarità contributiva in corso di validità relativo all'affidatario e a tutti i subappaltatori.
9. Al fine di contrastare il fenomeno del lavoro sommerso ed irregolare, il documento unico di regolarità contributiva è comprensivo della verifica della congruità della incidenza della mano d'opera relativa allo specifico contratto affidato. Tale congruità, per i lavori edili è verificata dalla Cassa edile in base all'accordo assunto a livello nazionale tra le parti sociali firmatarie del contratto collettivo nazionale comparativamente più rappresentative per l'ambito del settore edile ed il Ministero del lavoro e delle politiche sociali; per i lavori non edili è verificata in comparazione con lo specifico contratto collettivo

applicato.

10. L'affidatario deve provvedere a sostituire i subappaltatori relativamente ai quali apposita verifica abbia dimostrato la sussistenza dei motivi di esclusione di cui all'articolo 80 del codice dei contratti.
11. Per i lavori, nei cartelli esposti all'esterno del cantiere devono essere indicati anche i nominativi di tutte le imprese subappaltatrici.
12. L'affidatario che si avvale del subappalto o del cottimo deve allegare alla copia autentica del contratto la dichiarazione circa la sussistenza o meno di eventuali forme di controllo o di collegamento a norma dell'articolo 2359 del codice civile con il titolare del subappalto o del cottimo. Analoga dichiarazione deve essere effettuata da ciascuno dei soggetti partecipanti nel caso di raggruppamento temporaneo, società o consorzio. La stazione appaltante provvede al rilascio dell'autorizzazione di cui al Art. 4 entro trenta giorni dalla relativa richiesta; tale termine può essere prorogato una sola volta, ove ricorrano giustificati motivi. Trascorso tale termine senza che si sia provveduto, l'autorizzazione si intende concessa. Per i subappalti o cottimi di importo inferiore al 2 per cento dell'importo delle prestazioni affidate o di importo inferiore a 100.000 euro, i termini per il rilascio dell'autorizzazione da parte della stazione appaltante sono ridotti della metà.
13. L'esecuzione delle prestazioni affidate in subappalto non può formare oggetto di ulteriore subappalto.
14. Le disposizioni di cui al presente articolo si applicano anche ai raggruppamenti temporanei e alle società anche consortili, quando le imprese riunite o consorziate non intendono eseguire direttamente le prestazioni scorporabili; si applicano altresì agli affidamenti con procedura negoziata. Ai fini dell'applicazione delle disposizioni del presente articolo è consentita, in deroga all'articolo 48, comma 9, primo periodo, del codice dei contratti, la costituzione dell'associazione in partecipazione quando l'associante non intende eseguire direttamente le prestazioni assunte in appalto.

Art. 45 - Responsabilità in materia di subappalto

1. Ai sensi dell'articolo 105, comma 8, del codice dei contratti, il contraente principale resta responsabile in via esclusiva nei confronti della stazione appaltante. L'aggiudicatario è responsabile in solido con il subappaltatore in relazione agli obblighi retributivi e contributivi, ai sensi dell'articolo 29 del decreto legislativo 10 settembre 2003, n. 276.
2. L'affidatario è responsabile in solido dell'osservanza del trattamento economico e normativo stabilito dai contratti collettivi nazionale e territoriale in vigore per il settore e per la zona nella quale si eseguono le prestazioni da parte dei subappaltatori nei confronti dei loro dipendenti per le prestazioni rese nell'ambito del subappalto.
3. In caso di ritardo nel pagamento delle retribuzioni dovute al personale dipendente dell'esecutore o del subappaltatore o dei soggetti titolari di subappalti e cottimi, nonché in caso di inadempienza contributiva risultante dal documento unico di regolarità contributiva, si applicano le disposizioni di cui all'articolo 30, commi 5 e 6 del codice degli appalti.
4. L'affidatario è solidalmente responsabile con il subappaltatore degli adempimenti, da parte di questo ultimo, degli obblighi di sicurezza previsti dalla normativa vigente.
5. Il subappalto non autorizzato comporta, anche ai sensi dell'articolo 1456 del codice civile, inadempimento contrattualmente grave ed essenziale con la conseguente possibilità, per la Stazione appaltante, di risolvere il contratto in danno dell'appaltatore. Le sanzioni penali sono disciplinate dall'articolo 21 della legge 13 settembre 1982, n. 646 e ss.mm.ii. (sanzione pecuniaria fino a un terzo dell'importo dell'appalto, arresto da sei mesi ad un anno).

Art. 46 - Pagamenti dei subappaltatori

1. In accordo all'articolo 105, comma 13, del codice dei contratti, la stazione appaltante corrisponde direttamente al subappaltatore, al cottimista, al prestatore di servizi ed al fornitore di beni o lavori, l'importo dovuto per le prestazioni dagli stessi eseguite nei seguenti casi:
 - a. quando il subappaltatore o il cottimista è una microimpresa o piccola impresa;

- b. in caso inadempimento da parte dell'affidatario;
2. L'affidatario corrisponde i costi della sicurezza, relativi alle prestazioni affidate in subappalto, alle imprese subappaltatrici senza alcun ribasso; la stazione appaltante, sentito il direttore dei lavori, il coordinatore della sicurezza in fase di esecuzione, ovvero il direttore dell'esecuzione, provvede alla verifica dell'effettiva applicazione della presente disposizione.

CAPO 10

CONTROVERSIE, MANODOPERA, ESECUZIONE D'UFFICIO

Art. 47 - Accordo bonario e transazione

1. Ai sensi dell'articolo 205 del codice dei contratti, le disposizioni del presente articolo relative all'accordo bonario si applicano qualora in seguito all'iscrizione di riserve sui documenti contabili, l'importo economico dell'opera vari tra il 5 ed il 15 per cento dell'importo contrattuale.
Il procedimento dell'accordo bonario riguarda tutte le riserve iscritte fino al momento dell'avvio del procedimento stesso e può essere reiterato quando le riserve iscritte, ulteriori e diverse rispetto a quelle già esaminate, raggiungano nuovamente l'importo di cui al primo periodo, nell'ambito comunque di un limite massimo complessivo del 15 per cento dell'importo del contratto.
2. Il direttore dei lavori o il direttore dell'esecuzione del contratto dà immediata comunicazione al responsabile unico del procedimento delle riserve di cui al comma 1, trasmettendo nel più breve tempo possibile una propria relazione riservata.
Il responsabile unico del procedimento valuta l'ammissibilità e la non manifesta infondatezza delle riserve ai fini dell'effettivo raggiungimento del limite di valore di cui al comma 1 e attiva l'accordo bonario per la risoluzione delle riserve iscritte prima dell'approvazione del certificato di regolare esecuzione.
3. Il responsabile unico del procedimento, entro 15 giorni dalla comunicazione di cui al comma 2, acquisita la relazione riservata del direttore dei lavori e, ove costituito, dell'organo di collaudo, può richiedere alla Camera arbitrale l'indicazione di una lista di cinque esperti aventi competenza specifica in relazione all'oggetto del contratto. Il responsabile unico del procedimento e il soggetto che ha formulato le riserve scelgono d'intesa, nell'ambito della lista, l'esperto incaricato della formulazione della proposta motivata di accordo bonario. In caso di mancata intesa tra il responsabile unico del procedimento e il soggetto che ha formulato le riserve, entro quindici giorni dalla trasmissione della lista l'esperto è nominato dalla Camera arbitrale che ne fissa anche il compenso secondo le modalità definite all'articolo 209, comma 16, del codice dei contratti. La proposta è formulata dall'esperto entro novanta giorni dalla nomina. Qualora il RUP non richieda la nomina dell'esperto, la proposta è formulata dal RUP entro novanta giorni dalla comunicazione di cui al comma 2.
4. L'esperto, qualora nominato, ovvero il RUP, verificano le riserve in contraddittorio con il soggetto che le ha formulate, effettuano eventuali ulteriori audizioni, istruiscono la questione anche con la raccolta di dati e informazioni e con l'acquisizione di eventuali altri pareri, e formulano, accertata e verificata la disponibilità di idonee risorse economiche, una proposta di accordo bonario, che viene trasmessa al dirigente competente della stazione appaltante e al soggetto che ha formulato le riserve. Se la proposta è accettata dalle parti, entro quarantacinque giorni dal suo ricevimento, l'accordo bonario è concluso e viene redatto verbale sottoscritto dalle parti. L'accordo ha natura di transazione. Sulla somma riconosciuta in sede di accordo bonario sono dovuti gli interessi al tasso legale a decorrere dal sessantesimo giorno successivo alla accettazione dell'accordo bonario da parte della stazione appaltante. In caso di reiezione della proposta da parte del soggetto che ha formulato le riserve ovvero di inutile decorso del termine di cui al secondo periodo possono essere aditi gli arbitri o il giudice ordinario.
5. Le controversie relative a diritti soggettivi derivanti dall'esecuzione possono essere risolte mediante transazione nel rispetto del codice civile, solo ed esclusivamente nell'ipotesi in cui non risulti possibile esperire altri rimedi alternativi all'azione giurisdizionale.
Ove il valore dell'importo sia superiore a 200.000 euro, è acquisito il parere in via legale dell'Avvocatura dello Stato, qualora si tratti di amministrazioni centrali, ovvero di un legale interno alla struttura, ove esistente, secondo il rispettivo ordinamento, qualora si tratti di amministrazioni sub centrali.
La proposta di transazione può essere formulata sia dal soggetto aggiudicatario che dal dirigente

competente, sentito il responsabile unico del procedimento.

6. L'impresa, in caso di rifiuto della proposta di accordo bonario ovvero di inutile decorso del termine per l'accettazione, può instaurare un contenzioso giudiziario entro i successivi sessanta giorni, a pena di decadenza.

Art. 48 - Controversie, collegio consultivo tecnico e arbitrato

1. Ai sensi dell'articolo 207 del codice dei contratti, al fine di prevenire controversie relative all'esecuzione del contratto le parti possono convenire che prima dell'avvio dell'esecuzione, o comunque non oltre novanta giorni da tale data, sia costituito un collegio consultivo tecnico con funzioni di assistenza per la rapida risoluzione delle dispute di ogni natura suscettibili di insorgere nel corso dell'esecuzione del contratto stesso.
2. Il collegio consultivo tecnico è formato da tre membri dotati di esperienza e qualificazione professionale adeguata alla tipologia dell'opera. I componenti del collegio possono essere scelti dalle parti di comune accordo, ovvero le parti possono concordare che ciascuna di esse nomini un componente e che il terzo componente sia scelto dai due componenti di nomina di parte; in ogni caso, tutti i componenti devono essere approvati dalle parti. Il componente nominato dalla stazione appaltante è preferibilmente scelto all'interno della struttura di cui all'articolo 31, comma 9, del codice dei contratti, ove istituita. La parti concordano il compenso del terzo componente nei limiti stabiliti con il decreto di cui all'articolo 209, comma 16, del codice dei contratti.
3. Il collegio consultivo tecnico si intende costituito al momento di sottoscrizione dell'accordo da parte dei componenti designati e delle parti contrattuali. All'atto della costituzione è fornita al collegio consultivo copia dell'intera documentazione inerente al contratto.
4. Nel caso in cui insorgano controversie, il collegio consultivo può procedere all'ascolto informale delle parti per favorire la rapida risoluzione delle controversie eventualmente insorte. Può altresì convocare le parti per consentire l'esposizione in contraddittorio delle rispettive ragioni.
5. Ad esito della propria attività il collegio consultivo formula in forma scritta una proposta di soluzione della controversia dando sintetico atto della motivazione. La proposta del collegio non vincola le parti.
6. Se le parti accettano la soluzione offerta dal collegio consultivo, l'atto contenente la proposta viene sottoscritto dai contraenti alla presenza di almeno due componenti del Collegio e costituisce prova dell'accordo sul suo contenuto. L'accordo sottoscritto vale come transazione.
7. Nel caso in cui la controversia non sia composta mediante la procedura di cui ai commi precedenti, i componenti del collegio consultivo non possono essere chiamati quali testimoni nell'eventuale giudizio civile che abbia ad oggetto la controversia medesima.
8. Il collegio consultivo tecnico è sciolto al termine dell'esecuzione del contratto o in data anteriore su accordo delle parti.
9. Qualora non si stipuli l'accordo bonario di cui all'articolo Art. 47 e la controversia non sia composta mediante l'eventuale collegio consultivo tecnico di cui al comma 1, la definizione di tutte le controversie derivanti dall'esecuzione del contratto è demandata al giudice ordinario presso il luogo ove il contratto è stipulato.
10. La decisione dell'Autorità giudiziaria sulla controversia dispone anche in ordine all'entità delle spese di giudizio e alla loro imputazione alle parti, in relazione agli importi accertati, al numero e alla complessità delle questioni.

Art. 49 - Contratti collettivi e disposizioni sulla manodopera

1. L'appaltatore è tenuto a rispettare tutte le leggi, regolamenti e norme vigenti in materia, nonché eventualmente entrate in vigore nel corso dei lavori, e in particolare:
 - a. nell'esecuzione dei lavori che formano oggetto del presente appalto, l'appaltatore si obbliga ad applicare integralmente il contratto nazionale di lavoro per gli operai dipendenti dalle aziende industriali edili e affini e gli accordi locali e aziendali integrativi dello stesso, in vigore per il tempo e nella località in cui si svolgono i lavori;
 - b. i suddetti obblighi vincolano l'appaltatore anche se non è aderente alle associazioni stipulanti o receda

- da esse e indipendentemente dalla natura industriale o artigiana, dalla struttura o dalle dimensioni dell'impresa stessa e da ogni altra sua qualificazione giuridica;
- c. è obbligato al regolare assolvimento degli obblighi contributivi in materia previdenziale, assistenziale, antinfortunistica e in ogni altro ambito tutelato dalle leggi speciali;
 - d. è responsabile in rapporto alla Stazione appaltante dell'osservanza delle norme anzidette da parte degli eventuali subappaltatori nei confronti dei rispettivi dipendenti, anche nei casi in cui il contratto collettivo non disciplini l'ipotesi del subappalto; il fatto che il subappalto non sia stato autorizzato non esime l'appaltatore dalla responsabilità.
2. In accordo all'articolo 30, comma 5, del codice dei contratti, in caso di inadempienza contributiva risultante dal documento unico di regolarità contributiva relativo a personale dipendente dell'affidatario o del subappaltatore o dei soggetti titolari di subappalti e cottimi, impiegato nell'esecuzione del contratto, la stazione appaltante trattiene dal certificato di pagamento l'importo corrispondente all'inadempienza per il successivo versamento diretto agli enti previdenziali e assicurativi, compresa, nei lavori, la cassa edile. Sull'importo netto progressivo delle prestazioni è operata una ritenuta dello 0,50 per cento; le ritenute possono essere svincolate soltanto in sede di liquidazione finale, dopo l'approvazione da parte della stazione appaltante del certificato di collaudo o di verifica di conformità, previo rilascio del documento unico di regolarità contributiva.
 3. In caso di ritardo nel pagamento delle retribuzioni dovute al personale di cui al comma 2, il responsabile unico del procedimento invita per iscritto il soggetto inadempiente, ed in ogni caso l'affidatario, a provvedervi entro i successivi quindici giorni. Ove non sia stata contestata formalmente e motivatamente la fondatezza della richiesta entro il termine sopra assegnato, la stazione appaltante paga anche in corso d'opera direttamente ai lavoratori le retribuzioni arretrate detraendo il relativo importo dalle somme dovute all'affidatario del contratto.
 4. In ogni momento il direttore dei lavori e, per suo tramite, il RUP possono richiedere all'appaltatore e ai subappaltatori copia del libro unico del lavoro di cui all'articolo 39 della legge 9 agosto 2008, n. 133, e al personale presente in cantiere i documenti di riconoscimento per verificarne la effettiva iscrizione nel predetto libro unico.
 5. Ai sensi degli articoli 18, comma 1, lettera u), 20, comma 3 e 26, comma 8, del Decreto n. 81 del 2008, nonché dell'articolo 5, comma 1, primo periodo, della legge n. 136 del 2010, l'appaltatore è obbligato a fornire a ciascun soggetto occupato in cantiere una apposita tessera di riconoscimento, impermeabile ed esposta in forma visibile, corredata di fotografia, contenente le generalità del lavoratore, l'indicazione del datore di lavoro e la data di assunzione del lavoratore. L'appaltatore risponde dello stesso obbligo anche per il personale dei subappaltatori autorizzati; la tessera dei predetti lavoratori deve riportare gli estremi dell'autorizzazione al subappalto. Tutti i lavoratori sono tenuti ad esporre tale tessera di riconoscimento.
 6. Sono soggetti agli stessi obblighi, provvedendo in proprio, anche i lavoratori autonomi che esercitano direttamente la propria attività nei cantieri e il personale presente occasionalmente in cantiere che non sia dipendente dell'appaltatore o degli eventuali subappaltatori (soci, artigiani di ditte individuali senza dipendenti, professionisti, fornitori esterni, collaboratori familiari e simili); in tali casi, la tessera di riconoscimento deve riportare i dati identificativi del committente ai sensi dell'articolo 5, comma 1, secondo periodo, della legge n. 136 del 2010.
 7. In caso di violazione dei commi 4 e 5, il datore di lavoro è sanzionato amministrativamente con il pagamento di una somma da euro 100 ad euro 500 per ciascun lavoratore. Si applica, invece, una sanzione amministrativa da euro 50 a euro 300 al lavoratore munito della tessera di riconoscimento di cui al comma 3 che non provvede ad esporla. Per tali sanzioni non è ammessa la procedura di diffida di cui all'articolo 13 del decreto legislativo 23 aprile 2004, n. 124.

Art. 50 - Documento Unico di Regolarità Contributiva (DURC)

1. La stipula del contratto, l'erogazione di qualunque pagamento a favore dell'appaltatore, la stipula di eventuali atti di sottomissione o di appendici contrattuali, il rilascio delle autorizzazioni al subappalto, il certificato di regolare esecuzione, sono subordinati all'acquisizione del DURC.
2. Il DURC è acquisito d'ufficio dalla Stazione appaltante.
3. Il DURC ha validità 120 giorni ai sensi dell'articolo 31 comma 5 della legge 98 del 2013. Pertanto, dopo la

stipula del contratto, esso è richiesto ogni 120 giorni o in occasione del primo pagamento se anteriore a tale termine e nel periodo di validità può essere adoperato solo per il pagamento delle rate di acconto e per il certificato di regolare esecuzione.

4. Ai sensi dell'articolo 31, comma 3, della legge n. 98 del 2013, in caso di ottenimento del DURC che segnali un'inadempienza contributiva relativo a uno o più soggetti impiegati nell'esecuzione del contratto, in assenza di regolarizzazione tempestiva, la Stazione appaltante:
 - a. chiede tempestivamente ai predetti istituti e casse la quantificazione, se non risulta dal DURC, dell'ammontare delle somme che hanno determinato l'irregolarità;
 - b. trattiene un importo, corrispondente all'inadempimento, sui certificati di pagamento delle rate di acconto e sulla rata di saldo di cui agli articoli Art. 25 e Art. 26 del presente Capitolato Speciale;
 - c. corrisponde direttamente agli enti previdenziali e assicurativi, compresa, la Cassa edile, quanto dovuto per gli inadempimenti accertati mediante il DURC, in luogo dell'appaltatore e dei subappaltatori;
 - d. provvede alla liquidazione delle rate di acconto e della rata di saldo di cui agli articoli Art. 25 e Art. 26 del presente Capitolato Speciale, limitatamente alla eventuale disponibilità residua.
5. Qualora il DURC sia negativo per due volte consecutive il DURC relativo al subappaltatore, la Stazione appaltante contesta gli addebiti al subappaltatore assegnando un termine non inferiore a 15 (quindici) giorni per la presentazione delle controdeduzioni; in caso di assenza o inidoneità di queste la Stazione appaltante pronuncia la decadenza dell'autorizzazione al subappalto.

Art. 51 - Risoluzione del contratto e recesso

1. Ai sensi dell'articolo 108, comma 1, del codice dei contratti, le stazioni appaltanti possono risolvere un contratto pubblico durante il periodo di validità dello stesso, se una o più delle seguenti condizioni sono soddisfatte:
 - a. il contratto ha subito una modifica sostanziale che avrebbe richiesto una nuova procedura di appalto ai sensi dell'articolo 106 del codice dei contratti;
 - b. con riferimento alle modificazioni di cui all'articolo 106, comma 1, lettere b) e c) del codice dei contratti sono state superate le soglie di cui al comma 7 del predetto articolo; con riferimento alle modificazioni di cui all'articolo 106, comma 1, lettera e) del predetto codice, sono state superate eventuali soglie stabilite dalle amministrazioni aggiudicatrici o dagli enti aggiudicatori; con riferimento alle modificazioni di cui all'articolo 106, comma 3, sono state superate le soglie di cui al medesimo comma 3, lettere a) e b);
 - c. l'aggiudicatario o il concessionario si è trovato, al momento dell'aggiudicazione dell'appalto o della concessione, in una delle situazioni di cui all'articolo 80, comma 1, del codice dei contratti per quanto riguarda i settori ordinari e avrebbe dovuto pertanto essere escluso dalla procedura di appalto, ovvero ancora per quanto riguarda i settori speciali avrebbe dovuto essere escluso a norma dell'articolo 136, comma 1, del codice dei contratti;
 - d. l'appalto non avrebbe dovuto essere aggiudicato in considerazione di una grave violazione degli obblighi derivanti dai trattati, come riconosciuto dalla Corte di giustizia dell'Unione europea in un procedimento ai sensi dell'articolo 258 TFUE, o di una sentenza passata in giudicato per violazione delle norme contenute nel presente codice;
2. Le stazioni appaltanti risolvono il contratto pubblico durante il periodo di efficacia dello stesso qualora:
 - a. qualora nei confronti dell'appaltatore sia intervenuta la decadenza dell'attestazione di qualificazione per aver prodotto falsa documentazione o dichiarazioni mendaci;
 - b. nei confronti dell'appaltatore sia intervenuto un provvedimento definitivo che dispone l'applicazione di una o più misure di prevenzione di cui al codice delle leggi antimafia e delle relative misure di prevenzione, ovvero sia intervenuta sentenza di condanna passata in giudicato per i reati di cui all'articolo 80 del codice dei contratti.
3. Quando il direttore dei lavori o il responsabile dell'esecuzione del contratto, se nominato, accerta un grave inadempimento alle obbligazioni contrattuali da parte dell'appaltatore, tale da comprometterne la buona riuscita delle prestazioni, invia al responsabile del procedimento una relazione particolareggiata, corredata dei documenti necessari, indicando la stima dei lavori eseguiti regolarmente, il cui importo può

essere riconosciuto all'appaltatore. Lo stesso formula, altresì, la contestazione degli addebiti all'appaltatore, assegnando un termine non inferiore a quindici giorni per la presentazione delle proprie controdeduzioni al responsabile del procedimento. Acquisite e valutate negativamente le predette controdeduzioni, ovvero scaduto il termine senza che l'appaltatore abbia risposto, la stazione appaltante su proposta del responsabile del procedimento dichiara risolto il contratto.

4. Il contratto è altresì risolto qualora si verificano le condizioni di cui all'articolo Art. 20, comma 1, del presente Capitolato e in caso violazione delle prescrizioni in materia di tracciabilità dei pagamenti, in applicazione dell'articolo Art. 61 comma 5, del presente Capitolato o nullità assoluta del contratto perché assenti le disposizioni in materia di tracciabilità dei pagamenti, ai sensi dell'articolo 3, comma 8, della legge 136/2010.
5. Sono causa di risoluzione:
 - il mancato rispetto della normativa sulla sicurezza e la salute dei lavoratori di cui al Decreto n. 81 del 2008 o ai piani di sicurezza di cui agli articoli Art. 40 e Art. 42, integranti il contratto, e delle ingiunzioni fattegli al riguardo dal direttore dei lavori, dal RUP o dal coordinatore per la sicurezza;
 - le azioni o omissioni finalizzate ad impedire l'accesso al cantiere al personale ispettivo del Ministero del lavoro e della previdenza sociale o dell'A.S.L., oppure del personale ispettivo degli organismi paritetici, di cui all'articolo 51 del Decreto n. 81 del 2008.
6. Nel caso di risoluzione del contratto l'appaltatore ha diritto soltanto al pagamento delle prestazioni relative ai lavori, servizi o forniture regolarmente eseguiti, decurtato degli oneri aggiuntivi derivanti dallo scioglimento del contratto.
7. Il responsabile unico del procedimento, nel comunicare all'appaltatore la determinazione di risoluzione del contratto, dispone, con preavviso di venti giorni, che il direttore dei lavori curi la redazione dello stato di consistenza dei lavori già eseguiti, l'inventario di materiali, macchine e mezzi d'opera e la relativa presa in consegna.
8. Qualora sia stato nominato l'organo di collaudo, lo stesso procede a redigere, acquisito lo stato di consistenza, un verbale di accertamento tecnico e contabile con le modalità di cui al presente codice. Con il verbale è accertata la corrispondenza tra quanto eseguito fino alla risoluzione del contratto e ammesso in contabilità e quanto previsto nel progetto approvato nonché nelle eventuali perizie di variante; è altresì accertata la presenza di eventuali opere, riportate nello stato di consistenza, ma non previste nel progetto approvato nonché nelle eventuali perizie di variante.
9. Nei casi di cui ai commi 2 e 3, in sede di liquidazione finale dei lavori, servizi o forniture riferita all'appalto risolto, l'onere da porre a carico dell'appaltatore è determinato anche in relazione alla maggiore spesa sostenuta per affidare ad altra impresa i lavori ove la stazione appaltante non si sia avvalsa della facoltà di interpellare i soggetti che hanno partecipato all'originaria procedura di gara, prevista dall'articolo 110, comma 1, del codice dei contratti.
10. Nei casi di risoluzione del contratto di appalto dichiarata dalla stazione appaltante l'appaltatore deve provvedere al ripiegamento dei cantieri già allestiti e allo sgombero delle aree di lavoro e relative pertinenze nel termine a tale fine assegnato dalla stessa stazione appaltante; in caso di mancato rispetto del termine assegnato, la stazione appaltante provvede d'ufficio addebitando all'appaltatore i relativi oneri e spese. La stazione appaltante, in alternativa all'esecuzione di eventuali provvedimenti giurisdizionali cautelari, possessori o d'urgenza comunque denominati che inibiscano o ritardino il ripiegamento dei cantieri o lo sgombero delle aree di lavoro e relative pertinenze, può depositare cauzione in conto vincolato a favore dell'appaltatore o prestare fideiussione bancaria o polizza assicurativa con le modalità di cui all'articolo 93 del codice dei contratti, pari all'uno per cento del valore del contratto. Resta fermo il diritto dell'appaltatore di agire per il risarcimento dei danni.
11. Ai sensi dell'articolo 109 del codice dei contratti, la stazione appaltante può recedere dal contratto in qualunque tempo previo il pagamento dei lavori eseguiti nonché del valore dei materiali utili esistenti in cantiere, oltre al decimo dell'importo delle opere non eseguite.
Il decimo dell'importo delle opere non eseguite è calcolato sulla differenza tra l'importo dei quattro quinti del prezzo posto a base di gara, depurato del ribasso d'asta e l'ammontare netto dei lavori eseguiti.
12. L'esercizio del diritto di recesso di cui al comma 11 è preceduto da formale comunicazione all'appaltatore da darsi con un preavviso non inferiore a venti giorni, decorsi i quali la stazione appaltante

prende in consegna i lavori ed effettua il collaudo definitivo.

13. I materiali, il cui valore è riconosciuto dalla stazione appaltante a norma del comma 11, sono soltanto quelli già accettati dal direttore dei lavori o del direttore dell'esecuzione del contratto, se nominato, o del RUP in sua assenza, prima della comunicazione del preavviso di cui al comma 12.
14. La stazione appaltante può trattenere le opere provvisoriale e gli impianti che non siano in tutto o in parte asportabili ove li ritenga ancora utilizzabili. In tal caso essa corrisponde all'appaltatore, per il valore delle opere e degli impianti non ammortizzato nel corso dei lavori eseguiti, un compenso da determinare nella minor somma fra il costo di costruzione e il valore delle opere e degli impianti al momento dello scioglimento del contratto.
15. L'appaltatore deve rimuovere dai magazzini e dai cantieri i materiali non accettati dal direttore dei lavori e deve mettere i predetti magazzini e cantieri a disposizione della stazione appaltante nel termine stabilito; in caso contrario lo sgombero è effettuato d'ufficio e a sue spese.

CAPO 11 ULTIMAZIONE LAVORI

Art. 52 - Ultimazione dei lavori e gratuita manutenzione

1. L'ultimazione dei lavori, appena avvenuta, è comunicata dall'esecutore per iscritto al direttore dei lavori, il quale procede subito alle necessarie constatazioni in contraddittorio, come stabilito dall'articolo 107, comma 5, del codice dei contratti.
2. Ai sensi dell'articolo 199, comma 2, del DPR 207/2010 il certificato di ultimazione può prevedere l'assegnazione di un termine perentorio, non superiore a sessanta giorni, per il completamento di lavorazioni di piccola entità, accertate da parte del direttore dei lavori come del tutto marginali e non incidenti sull'uso e sulla funzionalità dei lavori. Il mancato rispetto di questo termine comporta l'inefficacia del certificato di ultimazione e la necessità di redazione di nuovo certificato che accerti l'avvenuto completamento delle lavorazioni sopraindicate.
3. Il periodo di gratuita manutenzione decorre dalla data del verbale di ultimazione dei lavori e cessa con l'approvazione finale del certificato di regolare esecuzione da parte della Stazione appaltante, da effettuarsi entro i termini previsti dall'articolo Art. 53.
4. Se l'appaltatore non ha consegnato al direttore dei lavori le certificazioni e i collaudi tecnici specifici, dovuti da esso stesso o dai suoi fornitori o installatori, non è verificata l'ultimazione dei lavori. Il direttore dei lavori non può redigere il certificato di ultimazione che, anche se redatto, non è efficace e non decorrono i termini per il pagamento della rata di saldo di cui all'articolo Art. 26.

Art. 53 - Termini per il collaudo e per l'accertamento della regolare esecuzione

1. Il certificato di regolare esecuzione è emesso entro tre mesi dall'ultimazione dei lavori ed ha carattere provvisorio. Esso assume carattere definitivo trascorsi due anni dalla data dell'emissione. Decorso tale termine, il certificato di regolare esecuzione si intende tacitamente approvato anche se l'atto formale di approvazione non sia intervenuto.
2. Si applica l'articolo 237 del D.P.R. 207/2010.
3. La Stazione appaltante, durante l'esecuzione dei lavori, può effettuare operazioni di verifica o di collaudo parziale, volte ad accertare la piena rispondenza delle caratteristiche dei lavori in corso di realizzazione agli elaborati progettuali, nel presente Capitolato speciale o nel contratto.
4. Secondo l'articolo 234, comma 2, del D.P.R. 207/2010, la stazione appaltante, preso in esame l'operato e le deduzioni del direttore dei lavori e richiesto, quando ne sia il caso, i pareri ritenuti necessari all'esame, effettua la revisione contabile degli atti e si determina con apposito provvedimento, entro 60 (sessanta) giorni dalla data di ricevimento degli atti di regolare esecuzione, sull'ammissibilità del certificato di regolare esecuzione, sulle domande dell'appaltatore e sui risultati degli avvisi ai creditori.
5. Finché non è intervenuta l'approvazione del certificato di cui al comma 1, la stazione appaltante ha facoltà di procedere ad una nuova verifica di regolare esecuzione, ai sensi dell'articolo 234, comma 3, del D.P.R. 207/2010.

Art. 54 - Presa in consegna dei lavori ultimati

1. La Stazione appaltante si riserva di prendere in consegna parzialmente o totalmente le opere appaltate anche subito dopo l'ultimazione dei lavori alle condizioni e con le modalità previste dall'articolo 230 del D.P.R. 207/2010.
2. Qualora la Stazione appaltante si avvalga di tale facoltà, che viene comunicata all'appaltatore per iscritto, l'appaltatore non può opporsi per alcun motivo, né può reclamare compensi.
3. L'appaltatore può chiedere che sia redatto apposito verbale circa lo stato delle opere, onde essere garantito dai possibili danni che potrebbero essere arrecati alle opere stesse.
4. La presa di possesso da parte della Stazione appaltante avviene nel termine perentorio fissato dalla stessa per mezzo del direttore dei lavori o del responsabile del procedimento, in presenza dell'appaltatore o di due testimoni in caso di sua assenza.
5. Se la Stazione appaltante non si trova nella condizione di prendere in consegna le opere dopo l'ultimazione dei lavori, l'appaltatore non può reclamare la consegna ed è altresì tenuto alla gratuita manutenzione nei tempi previsti dall'articolo Art. 52, comma 3.

CAPO 12 NORME FINALI

Art. 55 - Oneri e obblighi a carico dell'appaltatore

1. Oltre agli oneri di cui al capitolato generale d'appalto e al presente Capitolato speciale, nonché a quanto previsto da tutti i piani per le misure di sicurezza fisica dei lavoratori, sono a carico dell'appaltatore gli oneri e gli obblighi che seguono:
 - a. la fedele esecuzione del progetto e degli ordini impartiti per quanto di competenza, dal direttore dei lavori, in conformità alle pattuizioni contrattuali, in modo che le opere eseguite risultino a tutti gli effetti collaudabili, esattamente conformi al progetto e a perfetta regola d'arte, richiedendo alla DL tempestive disposizioni scritte per i particolari che eventualmente non risultassero da disegni, dal capitolato o dalla descrizione delle opere. In ogni caso l'appaltatore non deve dare corso all'esecuzione di aggiunte o varianti non ordinate per iscritto ai sensi dell'articolo 1659 del codice civile;
 - b. i movimenti di terra e ogni altro onere relativo alla formazione del cantiere attrezzato, in relazione alla entità dell'opera, con tutti i più moderni e perfezionati impianti per assicurare una perfetta e rapida esecuzione di tutte le opere prestabilite, ponteggi e palizzate, adeguatamente protetti, in adiacenza di proprietà pubbliche o private, la recinzione con solido steccato, nonché la pulizia, la manutenzione del cantiere stesso, l'inghiaimento e la sistemazione delle sue strade, in modo da rendere sicuri il transito e la circolazione dei veicoli e delle persone addette ai lavori tutti, ivi comprese le eventuali opere scorporate o affidate a terzi dallo stesso ente appaltante;
 - c. l'assunzione in proprio, tenendone indenne la Stazione appaltante, di ogni responsabilità risarcitoria e delle obbligazioni relative comunque connesse all'esecuzione delle prestazioni dell'appaltatore a termini di contratto;
 - d. l'esecuzione, in sito o presso gli Istituti autorizzati, di tutte le prove che verranno ordinate dal direttore dei lavori, sui materiali e manufatti impiegati o da impiegarsi nella costruzione, compresa la confezione dei campioni e l'esecuzione di prove di carico che siano ordinate dalla stessa DL su tutte le opere in calcestruzzo semplice o armato e qualsiasi altra struttura portante, nonché prove di tenuta per le tubazioni; in particolare è fatto obbligo di effettuare almeno un prelievo di calcestruzzo per ogni giorno di getto, datato e conservato;
 - e. le responsabilità sulla non rispondenza degli elementi eseguiti rispetto a quelli progettati o previsti dal capitolato;
 - f. il mantenimento, fino all'emissione del certificato di regolare esecuzione, della continuità degli scoli delle acque e del transito sugli spazi, pubblici e privati, adiacenti le opere da eseguire;
 - g. il ricevimento, lo scarico e il trasporto nei luoghi di deposito o nei punti di impiego secondo le disposizioni della DL, comunque all'interno del cantiere, dei materiali e dei manufatti esclusi dal

- presente appalto e approvvigionati o eseguiti da altre ditte per conto della Stazione appaltante e per i quali competono a termini di contratto all'appaltatore le assistenze alla posa in opera; i danni che per cause dipendenti dall'appaltatore fossero apportati ai materiali e manufatti suddetti devono essere ripristinati a carico dello stesso appaltatore;
- h. la concessione, su richiesta del direttore dei lavori, a qualunque altra impresa alla quale siano affidati lavori non compresi nel presente appalto, l'uso parziale o totale dei ponteggi di servizio, delle impalcature, delle costruzioni provvisorie e degli apparecchi di sollevamento per tutto il tempo necessario all'esecuzione dei lavori che la Stazione appaltante intenderà eseguire direttamente oppure a mezzo di altre ditte dalle quali, come dalla Stazione appaltante, l'appaltatore non potrà pretendere compensi di sorta, tranne che per l'impiego di personale addetto ad impianti di sollevamento; il tutto compatibilmente con le esigenze e le misure di sicurezza;
 - i. la pulizia del cantiere e delle vie di transito e di accesso allo stesso, compreso lo sgombero dei materiali di rifiuto lasciati da altre ditte;
 - l. le spese, i contributi, i diritti, i lavori, le forniture e le prestazioni occorrenti per gli allacciamenti provvisori di acqua, energia elettrica, gas e fognatura, necessari per il funzionamento del cantiere e per l'esecuzione dei lavori, nonché le spese per le utenze e i consumi dipendenti dai predetti servizi; l'appaltatore si obbliga a concedere, con il solo rimborso delle spese vive, l'uso dei predetti servizi alle altre ditte che eseguono forniture o lavori per conto della Stazione appaltante, sempre nel rispetto delle esigenze e delle misure di sicurezza;
 - m. l'esecuzione di un'opera campione delle singole categorie di lavoro ogni volta che questo sia previsto specificatamente dal presente capitolato o sia richiesto dalla DL, per ottenere il relativo nullaosta alla realizzazione delle opere simili, nonché la fornitura alla DL, prima della posa in opera di qualsiasi materiale o l'esecuzione di una qualsiasi tipologia di lavoro, della campionatura dei materiali, dei dettagli costruttivi e delle schede tecniche relativi alla posa in opera;
 - n. la fornitura e manutenzione dei cartelli di avviso, di fanali, di segnalazioni regolamentari diurne e notturne nei punti prescritti e comunque previste dalle disposizioni vigenti;
 - o. la costruzione e la manutenzione entro il recinto del cantiere di spazi idonei ad uso ufficio del personale di direzione lavori e assistenza, arredati e illuminati;
 - p. la messa a disposizione del personale e la predisposizione degli strumenti necessari per tracciamenti, rilievi, misurazioni, prove e controlli relativi alle operazioni di consegna, verifica, contabilità e collaudo dei lavori tenendo a disposizione della DL i disegni e le tavole per gli opportuni raffronti e controlli, con divieto di darne visione a terzi e con formale impegno di astenersi dal riprodurre o contraffare i disegni e i modelli avuti in consegna;
 - q. la consegna, prima della smobilitazione del cantiere, di un certo quantitativo di materiale usato, per le finalità di eventuali successivi ricambi omogenei, previsto dal presente capitolato o precisato da parte della DL con ordine di servizio e che viene liquidato in base al solo costo del materiale;
 - r. l'idonea protezione dei materiali impiegati e messi in opera a prevenzione di danni di qualsiasi natura e causa, nonché la rimozione di dette protezioni a richiesta della DL; nel caso di sospensione dei lavori deve essere adottato ogni provvedimento necessario ad evitare deterioramenti di qualsiasi genere e per qualsiasi causa alle opere eseguite, restando a carico dell'appaltatore l'obbligo di risarcimento degli eventuali danni conseguenti al mancato o insufficiente rispetto della presente norma;
 - s. l'adozione, nel compimento di tutti i lavori, dei procedimenti e delle cautele necessarie a garantire l'incolumità degli operai, delle persone addette ai lavori stessi e dei terzi, nonché ad evitare danni ai beni pubblici e privati, osservando le disposizioni contenute nelle vigenti norme in materia di prevenzione infortuni; con ogni più ampia responsabilità in caso di infortuni a carico dell'appaltatore, restandone sollevata la stazione appaltante, nonché il personale preposto alla direzione e sorveglianza dei lavori;
 - t. il completo sgombero del cantiere entro 15 giorni dal positivo collaudo provvisorio delle opere;
 - u. la richiesta tempestiva dei permessi, sostenendo i relativi oneri, per la chiusura al transito veicolare e pedonale (con l'esclusione dei residenti) delle strade urbane interessate dalle opere oggetto dell'appalto, nonché l'installazione e il mantenimento in funzione per tutta la necessaria durata dei lavori la cartellonista a norma del codice della strada atta ad informare il pubblico in ordine alla variazione della viabilità cittadina connessa con l'esecuzione delle opere appaltate.

2. Al fine di rendere facilmente individuabile la proprietà degli automezzi adibiti al trasporto dei materiali per l'attività dei cantieri, la bolla di consegna del materiale indica il numero di targa e il nominativo del proprietario nonché, se diverso, del locatario, del comodatario, dell'usufruttuario o del soggetto che ne abbia comunque la stabile disponibilità, in accordo all'articolo 4 della legge n. 136 del 2010.
3. L'appaltatore è tenuto a richiedere, prima della realizzazione dei lavori, presso tutti i soggetti diversi dalla Stazione appaltante (ConSORZI, rogge, privati, Provincia, gestori di servizi a rete e altri eventuali soggetti coinvolti o competenti in relazione ai lavori in esecuzione) interessati direttamente o indirettamente ai lavori, tutti i permessi necessari e a seguire tutte le disposizioni emanate dai suddetti per quanto di competenza, in relazione all'esecuzione delle opere e alla conduzione del cantiere, con esclusione dei permessi e degli altri atti di assenso aventi natura definitiva e afferenti il lavoro pubblico in quanto tale.
4. L'appaltatore è anche obbligato:
 - a. ad intervenire alle misure, le quali possono comunque essere eseguite alla presenza di due testimoni se egli, invitato non si presenta;
 - b. a firmare i libretti delle misure, i brogliacci e gli eventuali disegni integrativi, sottopostogli dalla DL, subito dopo la firma di questi;
 - c. a consegnare al direttore dei lavori, con tempestività, le fatture relative alle lavorazioni e somministrazioni previste dal presente Capitolato speciale e ordinate dal direttore dei lavori che per la loro natura si giustificano mediante fattura;
 - d. a consegnare al direttore dei lavori le note relative alle giornate di operai, di noli e di mezzi d'opera, nonché le altre provviste somministrate, per gli eventuali lavori previsti e ordinati in economia nonché a firmare le relative liste settimanali sottopostegli dalla direzione lavori.
5. L'appaltatore deve predisporre ed esporre in sito 1 cartello/i di cantiere con le seguenti caratteristiche:
 - a. Dimensioni minime pari a cm. 100 di base e 200 di altezza;
 - b. Con le descrizioni di cui alla Circolare del Ministero dei LL.PP. dell'1 giugno 1990, n. 1729/UL;
 - c. Secondo le indicazioni di cui all'articolo 12 del d.m. 22 gennaio 2008, n. 37;
 - d. Conformità al modello di cui all'allegato «C»;
 - e. Aggiornamento periodico in base all'eventuale mutamento delle condizioni ivi riportate.
6. L'appaltatore deve custodire e garantire la tutela del cantiere, di tutti i manufatti e dei materiali in esso esistenti, anche se di proprietà della Stazione appaltante; tale disposizione vige anche durante periodi di sospensione dei lavori e fino alla presa in consegna dell'opera da parte della Stazione appaltante.
7. L'appaltatore deve produrre al direttore dei lavori un'adeguata documentazione fotografica relativa alle lavorazioni di particolare complessità, o non più ispezionabili o non più verificabili dopo la loro esecuzione oppure a richiesta del direttore dei lavori. Le foto, a colori e in formati riproducibili agevolmente, recano in modo automatico e non modificabile la data e l'ora dello scatto.

Art. 56 - Conformità agli standard sociali

1. I materiali, le pose e i lavori oggetto dell'appalto devono essere prodotti, forniti, posati ed eseguiti in conformità con gli standard sociali minimi in materia di diritti umani e di condizioni di lavoro lungo la catena di fornitura definiti dalle leggi nazionali dei Paesi ove si svolgono le fasi della catena, e in ogni caso in conformità con le Convenzioni fondamentali stabilite dall'Organizzazione Internazionale del Lavoro e dall'Assemblea Generale delle Nazioni Unite. Gli standard sono riportati nella dichiarazione di conformità utilizzando il modello di cui all'Allegato «I» al decreto del Ministro dell'ambiente 6 giugno 2012 (in G.U. n. 159 del 10 luglio 2012), che deve essere sottoscritta dall'appaltatore prima della stipula del contratto ed è allegata al presente Capitolato.
2. Per consentire alla Stazione appaltante di monitorare la conformità agli standard sociali, l'appaltatore è tenuto a:
 - a. informare fornitori e sub-fornitori, coinvolti nella catena di fornitura dei beni oggetto del presente appalto, della richiesta di conformità agli standard sopra citati avanzata dalla Stazione appaltante nelle condizioni d'esecuzione dell'appalto;
 - b. fornire, su richiesta della Stazione appaltante ed entro il termine stabilito nella stessa richiesta, le informazioni e la documentazione relativa alla gestione delle attività riguardanti la conformità agli standard e i riferimenti dei fornitori e sub-fornitori coinvolti nella catena di fornitura;

- c. accettare e far accettare dai propri fornitori e sub-fornitori eventuali verifiche ispettive relative alla conformità agli standard, condotte dalla Stazione appaltante o da soggetti indicati e specificatamente incaricati allo scopo da parte della stessa Stazione appaltante;
 - d. intraprendere o far intraprendere dai fornitori e sub-fornitori coinvolti nella catena di fornitura, eventuali ed adeguate azioni correttive, comprese eventuali rinegoziazioni contrattuali, entro i termini stabiliti dalla Stazione appaltante, nel caso che emerga, dalle informazioni in possesso della stessa Stazione appaltante, una violazione contrattuale inerente la non conformità agli standard sociali minimi lungo la catena di fornitura;
 - e. dimostrare, tramite appropriata documentazione fornita alla Stazione appaltante, che le clausole sono rispettate, e a documentare l'esito delle eventuali azioni correttive effettuate.
3. La Stazione appaltante, per le finalità di monitoraggio di cui al comma 2, può chiedere all'appaltatore di compilare dei questionari in conformità al modello di cui all'Allegato III al decreto del Ministro dell'ambiente 6 giugno 2012.
 4. La violazione delle clausole in materia di conformità agli standard sociali di cui ai commi 1 comporta l'applicazione della penale nella misura di cui all'articolo Art. 17, comma 1, con riferimento a ciascuna singola violazione accertata in luogo del riferimento ad ogni giorno di ritardo.

Art. 57 - Proprietà dei materiali di scavo

1. In attuazione dell'articolo 14 del capitolato generale d'appalto i materiali provenienti dalle escavazioni devono essere trasportati e regolarmente accatastati in AMBITO DEL CANTIERE E SUCCESSIVAMENTE RINTERRATI, a cura e spese dell'appaltatore, intendendosi quest'ultimo compensato degli oneri di trasporto e di accatastamento con i corrispettivi contrattuali previsti per gli scavi.
2. Al rinvenimento di oggetti di valore, beni o frammenti o ogni altro elemento diverso dai materiali di scavo e di demolizione, o per i beni provenienti da demolizione ma aventi valore scientifico, storico, artistico, archeologico o simili, si applica l'articolo 14 del capitolato generale d'appalto, fermo restando quanto previsto dall'articolo 91, comma 2, del D.Lgs. 42/2004.
3. E' fatta salva la possibilità, se ammessa, di riutilizzare i materiali di cui al comma 1, ai fini di cui all'articolo Art. 58.

Art. 58 - Utilizzo dei materiali recuperati o riciclati

1. In attuazione del decreto del ministero dell'ambiente 8 maggio 2003, n. 203 e dei relativi provvedimenti attuativi di natura non regolamentare, la realizzazione di manufatti e la fornitura di beni di cui al comma 2, purché compatibili con i parametri, le composizioni e le caratteristiche prestazionali stabiliti con i predetti provvedimenti attuativi, deve avvenire mediante l'utilizzo di materiale riciclato utilizzando rifiuti derivanti dal post-consumo, nei limiti in peso imposti dalle tecnologie impiegate per la produzione del materiale medesimo.
2. I manufatti e i beni di cui al comma 1 sono i seguenti:
 - calcestruzzi con classe di resistenza $R_{ck} \leq 15$ Mpa, secondo le indicazioni della norma UNI 8520-2, mediante aggregato riciclato conforme alla norma armonizzata UNI EN 12620:2004.
3. L'appaltatore è obbligato a richiedere le debite iscrizioni al Repertorio del Riciclaggio per i materiali riciclati e i manufatti e beni ottenuti con materiale riciclato, con le relative indicazioni, codici CER, quantità, perizia giurata e ogni altra informazione richiesta dalle vigenti disposizioni.
4. L'appaltatore deve comunque rispettare le disposizioni in materia di materiale di risulta e rifiuti, di cui agli articoli da 181 a 198 e agli articoli 214, 215 e 216 del D.Lgs. 152/2006 ss.mm.ii.

Art. 59 - Terre e rocce da scavo

1. Sono a carico e a cura dell'appaltatore tutti gli adempimenti imposti dalla normativa ambientale, tra cui l'obbligo della tenuta del registro di carico e scarico dei rifiuti, indipendentemente dal numero dei dipendenti e dalla tipologia dei rifiuti prodotti. L'appaltatore è tenuto in ogni caso al rispetto del Regolamento recante la disciplina dell'utilizzazione delle terre e rocce da scavo (D.M. 161/2012).

2. E' altresì a carico e a cura dell'appaltatore il trattamento delle terre e rocce da scavo (TRS) e la relativa movimentazione, comprese:
 - a. terre e rocce di scavo considerate rifiuti speciali oppure sottoprodotti ai sensi rispettivamente dell'articolo 184, comma 3, lettera b), o dell'articolo 184-bis, del D.Lgs. 152/2006;
 - b. terre e rocce di scavo sottratte al regime di trattamento dei rifiuti nel rispetto dell'articolo 185 del D.Lgs.152/2006, ferme restando le disposizioni del comma 4 del medesimo articolo.
3. Sono infine a carico e cura dell'appaltatore eventuali ulteriori adempimenti imposti da norme sopravvenute.
4. L'appaltatore è tenuto al rispetto del criterio ambientale minimo "Scavi e rinterri", specificato nella parte tecnica del presente capitolato.

Art. 60 - Eventuale sopravvenuta inefficacia del contratto

1. Se il contratto è dichiarato inefficace in seguito ad annullamento dell'aggiudicazione definitiva per gravi violazioni, si applica l'articolo 121 dell'allegato 1 al D.Lgs. 104/2010 (Codice del processo amministrativo).
2. Se il contratto è dichiarato inefficace in seguito ad annullamento dell'aggiudicazione definitiva per motivi diversi dalle gravi violazioni di cui al comma 1, trova applicazione l'articolo 122 dell'allegato 1 al decreto D.Lgs. 104/2010.
3. In ogni caso si applicano, ove compatibili e in seguito a provvedimento giurisdizionale, gli articoli 123 e 124 dell'allegato 1 al D.Lgs. 104/2010.

Art. 61 - Tracciabilità dei pagamenti e disciplina antimafia

1. Secondo quanto previsto dall'articolo 3, comma 1, della legge 136/2010, gli operatori economici titolari dell'appalto, nonché i subappaltatori, devono comunicare alla Stazione appaltante gli estremi identificativi dei conti correnti, accessi presso banche o presso Poste italiane S.p.A., dedicati, anche se non in via esclusiva, entro 7 (sette) giorni dalla stipula del contratto oppure entro 7 (sette) giorni dalla loro accensione se successiva, comunicando altresì negli stessi termini le generalità e il codice fiscale delle persone delegate ad operare sui predetti conti. L'obbligo di comunicazione è esteso anche alle modificazioni delle indicazioni fornite in precedenza. In assenza delle predette comunicazioni la Stazione appaltante sospende i pagamenti e non decorrono i termini legali per l'applicazione degli interessi legali, degli interessi di mora e per la richiesta di risoluzione di cui all'articolo Art. 28, comma 4, del presente Capitolato.
2. Tutti i flussi finanziari relativi all'intervento per:
 - a. i pagamenti a favore dell'appaltatore, dei subappaltatori, dei sub-contraenti, dei sub-fornitori o comunque di soggetti che eseguono lavori, forniscono beni o prestano servizi in relazione all'intervento, devono avvenire mediante bonifico bancario o postale, ovvero altro mezzo che sia ammesso dall'ordinamento giuridico in quanto idoneo ai fini della tracciabilità;
 - b. i pagamenti di cui alla precedente lettera a) devono avvenire in ogni caso utilizzando i conti correnti dedicati di cui al comma 1;
 - c. i pagamenti destinati a dipendenti, consulenti e fornitori di beni e servizi rientranti tra le spese generali nonché quelli destinati all'acquisto di immobilizzazioni tecniche devono essere eseguiti tramite i conti correnti dedicati di cui al comma 1, per il totale dovuto, anche se non riferibile in via esclusiva alla realizzazione dell'intervento.
3. I pagamenti in favore di enti previdenziali, assicurativi e istituzionali, nonché quelli in favore di gestori e fornitori di pubblici servizi, ovvero quelli riguardanti tributi, possono essere eseguiti anche con strumenti diversi da quelli ammessi dal comma 2, lettera a), fermo restando l'obbligo di documentazione della spesa. Per le spese giornaliere, di importo inferiore o uguale a 1.500 euro possono essere utilizzati sistemi diversi da quelli ammessi dal comma 2, lettera a), fermi restando il divieto di impiego del contante e l'obbligo di documentazione della spesa, secondo quanto disciplinato dall'articolo 3, comma 3, della legge n. 136 del 2010.
4. Ogni pagamento di cui al comma 2, lettera a), deve riportare, in relazione a ciascuna transazione, il CIG e il CUP di cui all'articolo Art. 1, comma 5.

5. Fatte salve le sanzioni amministrative pecuniarie di cui all'articolo 6 della legge 136/2010:
 - a. la violazione delle prescrizioni di cui al comma 2, lettera a), costituisce causa di risoluzione del contratto ai sensi dell'articolo 3, comma 9-bis, della citata legge n. 136 del 2010;
 - b. la violazione delle prescrizioni di cui al comma 2, lettere b) e c), o ai commi 3 e 4, se reiterata per più di una volta, costituisce causa di risoluzione del contratto.
6. I soggetti di cui al comma 1 che hanno notizia dell'inadempimento della propria controparte agli obblighi di tracciabilità finanziaria di cui al presente articolo, procedono all'immediata risoluzione del rapporto contrattuale, informandone contestualmente la stazione appaltante e la prefettura-ufficio territoriale del Governo territorialmente competente, ai sensi dell'articolo 3, comma 8, della legge n. 136 del 2010.
7. Le clausole di cui al presente articolo devono essere obbligatoriamente riportate nei contratti sottoscritti con i subappaltatori e i subcontraenti della filiera delle imprese a qualsiasi titolo interessate all'intervento ai sensi del comma 2, lettera a); in assenza di tali clausole i predetti contratti sono nulli senza necessità di declaratoria.
8. Per l'appaltatore non devono sussistere gli impedimenti all'assunzione del rapporto contrattuale previsti dagli articoli 6 e 67 del D.Lgs. 159/2011, in materia antimafia; a tale fine devono essere assolti gli adempimenti di cui al comma successivo. In caso di raggruppamento temporaneo o di consorzio ordinario, tali adempimenti devono essere assolti da tutti gli operatori economici raggruppati e consorziati; in caso di consorzio stabile, di consorzio di cooperative o di imprese artigiane, devono essere assolti dal consorzio e dalle consorziate indicate per l'esecuzione.
9. Prima della stipula del contratto deve essere acquisita la comunicazione antimafia mediante la consultazione della Banca dati ai sensi degli articoli 96 e 97 del citato D.Lgs. 159/2011. Deve essere accertata, inoltre, relativamente alle attività di cui all'articolo 1, comma 53, della legge n. 190 del 2012, l'idonea iscrizione nella white list tenuta dalla competente prefettura (Ufficio Territoriale di Governo) nella sezione pertinente. L'eventuale iscrizione nella white list concernente attività differenti da quelle per le quali è stata disposta sostituisce la documentazione antimafia richiesta dal presente comma, ai sensi dell'articolo 1, comma 52-bis, della legge 190/2012.

Art. 62 - Incompatibilità di incarico

1. L'appaltatore, con la partecipazione alla gara, si è impegnato altresì, nel caso di affidamento di incarichi di collaborazione a qualsiasi titolo, a rispettare il seguente divieto imposto dall'articolo 53, comma 16-ter, del D.Lgs. 165/2001: i dipendenti che, negli ultimi tre anni di servizio, hanno esercitato poteri autoritativi o negoziali per conto delle pubbliche amministrazioni non possono svolgere, nei tre anni successivi alla cessazione del rapporto di pubblico impiego, attività lavorativa o professionale presso i soggetti privati destinatari dell'attività della pubblica amministrazione svolta attraverso i medesimi poteri. Alcune precisazioni in merito alla definizione "dipendenti delle pubbliche amministrazioni", per l'applicazione del precedente divieto, sono fornite all'articolo 21 del D.Lgs. 39/2013. L'appaltatore si è impegnato, infine, a rispettare e a far rispettare, per quanto di propria competenza, il codice di comportamento dei dipendenti pubblici, ai sensi dell'articolo 2, comma 3, del D.P.R. 62/2013.

Art. 63 - Spese contrattuali, imposte e tasse

1. Sono a carico dell'appaltatore senza diritto di rivalsa:
 - a. le spese contrattuali;
 - b. le tasse e gli altri oneri per l'ottenimento di tutte le licenze tecniche occorrenti per l'esecuzione dei lavori e la messa in funzione degli impianti;
 - c. le tasse e gli altri oneri dovuti ad enti territoriali (occupazione temporanea di suolo pubblico, passi carrabili, permessi di scarico, canoni di conferimento a discarica ecc.) direttamente o indirettamente connessi alla gestione del cantiere e all'esecuzione dei lavori;
 - d. le spese, le imposte, i diritti di segreteria e le tasse relativi al perfezionamento e alla registrazione del contratto;
 - e. il rimborso, entro il termine di 60 (sessanta) giorni dall'aggiudicazione, alla Stazione appaltante delle spese per le pubblicazioni sulla Gazzetta Ufficiale della Repubblica Italiana degli avvisi o bandi, ai sensi

dell'articolo 73, comma 5, del codice dei contratti.

2. Sono altresì a carico dell'appaltatore tutte le spese di bollo per gli atti occorrenti per la gestione del lavoro, dalla consegna alla data di emissione del certificato di collaudo provvisorio.
3. Se, per atti aggiuntivi o risultanze contabili finali sono necessari aggiornamenti o conguagli delle somme per spese contrattuali, imposte e tasse di cui ai commi 1 e 2, le maggiori somme sono comunque a carico dell'appaltatore e trova applicazione l'articolo 7 del capitolato generale d'appalto.
4. A carico dell'appaltatore restano inoltre le imposte e gli altri oneri, che, direttamente o indirettamente gravano sui lavori e sulle forniture oggetto dell'appalto.
5. Il presente contratto è soggetto all'imposta sul valore aggiunto (I.V.A.); l'I.V.A. è regolata dalla legge; tutti gli importi citati nel presente Capitolato speciale si intendono I.V.A. esclusa.

PARTE SECONDA

PRESCRIZIONI TECNICHE

CAPO 1 PREMESSA

Considerato che l'importo dei lavori è stato ottenuto impiegando il Prezzario dei Lavori Pubblici della Toscana approvato con Delibera n. 291 del 11-04-2016 (a cui si rimanda per la descrizione completa delle voci di elenco prezzi), al quale è allegata la "Guida delle Lavorazioni" per la corretta interpretazione dei prezzi, che qui si richiama integralmente, il presente Capitolato speciale "Parte Tecnica" va applicato ove non in contrasto con la sopracitata "Guida delle Lavorazioni"

CAPO 2 MODALITA' DI ESECUZIONE

Art. 1 - Rilevati e rinterri

1. Per la formazione dei rilevati o per qualunque opera di rinterro ovvero per riempire i vuoti tra le pareti dei cavi e le murature, o da addossare alle murature, e fino alle quote prescritte dalla direzione dei lavori, si impiegheranno in generale e, salvo quanto segue, fino al loro totale esaurimento, tutte le materie provenienti dagli scavi, in quanto a giudizio della direzione dei lavori disponibili ed adatte per la formazione dei rilevati. Resta comunque vietato a questi fini l'uso di terre appartenenti alle classi A5, A6, A7 e A8. Quando venissero a mancare in tutto o in parte i materiali di cui sopra, si provvederanno le materie occorrenti prelevandole ovunque l'appaltatore crederà di sua convenienza, purché i materiali siano riconosciuti idonei dalla direzione dei lavori.
Per quanto riguarda la stabilità dei rilevati si intende qui richiamato il D.M. 14/01/2008.
2. Il suolo costituente la base sulla quale si dovranno piantare i rilevati dovrà essere accuratamente preparato asportandovi la terra vegetale ed espurgandolo da piante, cespugli, erbe, canne, radici e da qualsiasi altra materia eterogenea, e trasportando fuori della sede del lavoro le materie di rifiuto. La terra vegetale dovrà invece essere depositata in attesa di essere usata per la copertura delle scarpate dei rilevati medesimi o per impieghi diversi indicati dalla direzione dei lavori. La base dei suddetti rilevati, se cadente sulla scarpata di altro rilevato esistente o un terreno a declivio trasversale superiore al quindici per cento, dovrà essere preparata a gradoni con inclinazione inversa a quella del rilevato esistente o del terreno. Tali operazioni, se non contrattualmente diversamente disposto, costituiscono oneri già compresi nei prezzi unitari per cui agli effetti contabili essi non saranno presi in considerazione.
La terra da trasportare nei rilevati dovrà essere anche essa previamente espurgata da erbe, canne, radici e da qualsiasi altra materia estranea e dovrà essere disposta in rilevato a cordoli alti da m 0,30 a m 0,50 e compattata fino al raggiungimento almeno della densità 90 % di quella Proctor Standard.
3. Sarà obbligo dell'appaltatore, escluso qualsiasi compenso, di dare ai rilevati, durante la loro costruzione, quelle maggiori dimensioni richieste dall'assestamento delle terre, affinché all'epoca del collaudo i rilevati eseguiti abbiano dimensioni non inferiore a quelle prescritte.
4. Non si potrà sospendere la costruzione di un rilevato, qualunque sia la causa, senza che ad esso sia stata data una configurazione tale da assicurare lo scolo delle acque piovane. Nella ripresa del lavoro, il rilevato già eseguito dovrà essere espurgato dalle erbe e cespugli che vi fossero nati, nonché configurato a gradoni, praticandovi dei solchi per il collegamento delle nuove materie con quelle prima impiegate.
5. Salvo nei casi eccezionali, quando le cave fossero identificate dal contratto, e salvo il caso di particolari circostanze che sorgessero nel corso dei lavori, l'appaltatore sarà libero di coltivare le cave di prestito dove crederà opportuno, a condizioni però che le materie che esse forniranno non siano di cattiva qualità o comunque non adatte, a giudizio della direzione dei lavori, alla formazione dei rilevati nonché a

condizioni che le cave abbiano sempre regolare e completo scolo, in modo da impedire in qualunque tempo ristagni d'acqua od impaludamenti ed inoltre a condizione che siano osservate le disposizioni delle leggi sull'igiene e sulla sanità pubblica.

Le cave stesse non dovranno, a giudizio del direttore dei lavori, pregiudicare la stabilità delle opere da eseguire. I cigli delle cave dovranno trovarsi al piede d'ogni rilevato ad una distanza almeno uguale alla profondità delle cave stesse e non mai minore di metri 2 e le loro scarpe essere disposte con inclinazione di almeno 1,5 di base per 1 di altezza. L'appaltatore non potrà aprire cave di nessuna specie senza avere prima ottenuto il permesso delle autorità competenti e senza avere prima soddisfatte le prescrizioni di legge.

6. Qualora in corso di esecuzione occorra modificare l'inclinazione delle scarpe delle trincee e dei rilevati, l'appaltatore sarà tenuto a riprendere il lavoro e a completarlo senza diritto a speciali compensi, ma alle stesse condizioni e prezzi del contratto per la prima esecuzione.
7. Per garantire il rispetto del criterio ambientale minimo definito al punto 2.5.5 dell'Allegato 2 al D.M. Ambiente 11/01/2017, per i rinterri deve essere riutilizzato materiale di scavo (esclusi i primi 60 cm asportati dalla superficie) proveniente dal cantiere stesso o da altri cantieri, o materiale riciclato conforme ai parametri della norma UNI 11531-1.
L'offerente deve presentare una dichiarazione del legale rappresentante che attesti che tale requisito sarà rispettato e documentato nel corso dell'attività di cantiere.

Art. 2 - Scavi di sbancamento

1. Per scavo di sbancamento si intende quello praticato al di sopra del piano orizzontale passante per il punto più depresso del terreno ed aperto almeno da un lato.
Ancora per scavi di sbancamento o sterri andanti s'intendono quelli occorrenti per lo spianamento o sistemazione del terreno su cui dovranno sorgere le costruzioni, per tagli di terrapieni, per la formazione di cortili, giardini, scantinati, piani di appoggio per platee di fondazione, vespai, rampe incassate o trincee stradali, ecc., e in generale tutti quelli eseguiti a sezione aperta su vasta superficie.
2. Gli scavi in genere per qualsiasi lavoro, a mano o con mezzi meccanici, dovranno essere eseguiti secondo i disegni di progetto e la relazione geologica e geotecnica di cui al D.M. 14/01/2008, nonché secondo le particolari prescrizioni che saranno date all'atto esecutivo dalla direzione dei lavori. Nell'esecuzione degli scavi in genere l'Appaltatore dovrà procedere in modo da impedire scoscendimenti e franamenti, restando esso, oltreché totalmente responsabile di eventuali danni alle persone e alle opere, altresì obbligato a provvedere a suo carico e spese alla rimozione delle materie franate. L'Appaltatore dovrà, altresì, provvedere a sue spese affinché le acque scorrenti alla superficie del terreno siano deviate in modo che non abbiano a riversarsi nei cavi.
3. Le materie provenienti dagli scavi, ove non siano utilizzabili o non ritenute adatte (a giudizio insindacabile della direzione dei lavori), ad altro impiego nei lavori, dovranno essere portate fuori della sede del cantiere, alle pubbliche discariche ovvero su aree che l'Appaltatore dovrà provvedere a rendere disponibili a sua cura e spese.
4. Qualora le materie provenienti dagli scavi debbano essere successivamente utilizzate, esse dovranno essere depositate, previo assenso della direzione dei lavori, per essere poi riprese a tempo opportuno. In ogni caso le materie depositate non dovranno essere di danno ai lavori, alle proprietà pubbliche o private ed al libero deflusso delle acque scorrenti alla superficie.
5. Per garantire il rispetto del criterio ambientale minimo definito al punto 2.5.5 dell'Allegato 2 al D.M. Ambiente 11/01/2017, prima dello scavo, deve essere asportato lo strato superficiale di terreno naturale (ricco di humus) per una profondità di almeno cm 60 e accantonato in cantiere per essere riutilizzato in eventuali opere a verde (se non previste, il terreno naturale dovrà essere trasportato al più vicino cantiere nel quale siano previste tali opere).
L'offerente deve presentare una dichiarazione del legale rappresentante che attesti che tale lavorazione sarà rispettata e documentata nel corso dell'attività di cantiere.

Art. 3 - Scavi di fondazione o in trincea

1. Per scavo di fondazione o a sezione obbligata si intende quello praticato al di sotto del piano orizzontale passante per il punto più depresso del terreno o dello sbancamento o dello splateamento precedentemente eseguiti, chiuso su tutti i lati e sempre che il fondo del cavo non sia accessibile ai mezzi di trasporto e quindi l'allontanamento del materiale scavato avvenga mediante tiro in alto.
Per scavi di fondazione in generale, si intendono, quindi, quelli incassati ed a sezione ristretta necessari per dare luogo ai muri o pilastri di fondazione propriamente detti nonché quelli per dare luogo alle fogne, condutture, fossi e cunette.
2. Gli scavi in genere per qualsiasi lavoro, a mano o con mezzi meccanici, dovranno essere eseguiti secondo i disegni di progetto e la relazione geologica e geotecnica di cui al D.M. 14/01/2008, nonché secondo le particolari prescrizioni che saranno date all'atto esecutivo dalla direzione dei lavori. Nell'esecuzione degli scavi in genere l'Appaltatore dovrà procedere in modo da impedire scoscendimenti e franamenti, restando esso, oltreché totalmente responsabile di eventuali danni alle persone e alle opere, altresì obbligato a provvedere a suo carico e spese alla rimozione delle materie franate. L'Appaltatore dovrà, altresì, provvedere a sue spese affinché le acque scorrenti alla superficie del terreno siano deviate in modo che non abbiano a riversarsi nei cavi.
3. Le materie provenienti dagli scavi, ove non siano utilizzabili o non ritenute adatte (a giudizio insindacabile della direzione dei lavori), ad altro impiego nei lavori, dovranno essere portate fuori della sede del cantiere, alle pubbliche discariche ovvero su aree che l'Appaltatore dovrà provvedere a rendere disponibili a sua cura e spese.
4. Qualora le materie provenienti dagli scavi debbano essere successivamente utilizzate, esse dovranno essere depositate, previo assenso della direzione dei lavori, per essere poi riprese a tempo opportuno. In ogni caso le materie depositate non dovranno essere di danno ai lavori, alle proprietà pubbliche o private ed al libero deflusso delle acque scorrenti alla superficie.
5. Gli scavi di fondazione dovranno essere spinti fino alla profondità che dalla Direzione dei lavori verrà ordinata all'atto della loro esecuzione. Le profondità, che si trovano indicate nei disegni, sono perciò di stima preliminare e l'Amministrazione appaltante si riserva piena facoltà di variarle nella misura che reputerà più conveniente, senza che ciò possa dare all'Appaltatore motivo alcuno di fare eccezioni o domande di speciali compensi, avendo egli soltanto diritto al pagamento del lavoro eseguito, coi prezzi contrattuali stabiliti per le varie profondità da raggiungere.
6. E' vietato all'Appaltatore, sotto pena di demolire il già fatto, di por mano alle murature prima che la Direzione dei lavori abbia verificato ed accettato i piani delle fondazioni.
7. I piani di fondazione dovranno essere generalmente orizzontali, ma per quelle opere che cadono sopra falde inclinate, dovranno, a richiesta della Direzione dei lavori, essere disposti a gradini ed anche con determinate contropendenze.
Compiuta la muratura di fondazione, lo scavo che resta vuoto, dovrà essere diligentemente riempito e costipato, a cura e spese dell'Appaltatore, con le stesse materie scavate, sino al piano del terreno naturale primitivo.
8. Gli scavi per fondazione dovranno, quando occorra, essere solidamente puntellati e sbadacchiati con robuste armature, in modo da proteggere contro ogni pericolo gli operai, ed impedire ogni smottamento di materie durante l'esecuzione tanto degli scavi che delle murature.
9. L'Appaltatore è responsabile dei danni ai lavori, alle persone, alle proprietà pubbliche e private che potessero accadere per la mancanza o insufficienza di tali puntellazioni e sbadacchiature, alle quali egli deve provvedere di propria iniziativa, adottando anche tutte le altre precauzioni riconosciute necessarie, senza rifiutarsi per nessun pretesto di ottemperare alle prescrizioni che al riguardo gli venissero impartite dalla Direzione dei lavori.
10. Con il procedere delle murature l'Appaltatore, potrà recuperare i legnami costituenti le armature, sempreché non si tratti di armature formanti parte integrante dell'opera, da restare quindi in posto in proprietà dell'Amministrazione; i legnami però, che a giudizio della Direzione dei lavori, non potessero essere tolti senza pericolo o danno del lavoro, dovranno essere abbandonati negli scavi.
11. Per garantire il rispetto del criterio ambientale minimo definito al punto 2.5.5 dell'Allegato 2 al D.M. Ambiente 11/01/2017, prima dello scavo, deve essere asportato lo strato superficiale di terreno naturale

(ricco di humus) per una profondità di almeno cm 60 e accantonato in cantiere per essere riutilizzato in eventuali opere a verde (se non previste, il terreno naturale dovrà essere trasportato al più vicino cantiere nel quale siano previste tali opere).

L'offerente deve presentare una dichiarazione del legale rappresentante che attesti che tale lavorazione sarà rispettata e documentata nel corso dell'attività di cantiere.

Art. 4 - Scavi di splateamento

1. Per scavo di splateamento si intende quello praticato al di sotto del piano orizzontale passante per il punto più depresso del terreno o per il punto più depresso dello sbancamento precedentemente eseguito, chiuso su tutti i lati ma purché il fondo del cavo sia accessibile ai mezzi di trasporto e comunque il sollevamento del materiale scavato non sia effettuato mediante tiro in alto. Saranno pertanto considerati scavi di splateamento quelli che si trovino al di sotto del piano di campagna, o del piano stradale di progetto (se inferiore al primo), occorrenti per la formazione di scantinati, piani di appoggio per platee di fondazione, vespai, ecc., e in generale tutti quelli eseguiti a sezione aperta ove sia possibile l'allontanamento delle materie di scavo evitandone il tiro in alto, sia pure con la formazione di rampe provvisorie.
2. Gli scavi in genere per qualsiasi lavoro, a mano o con mezzi meccanici, dovranno essere eseguiti secondo i disegni di progetto e la relazione geologica e geotecnica di cui al D.M. 14/01/2008, nonché secondo le particolari prescrizioni che saranno date all'atto esecutivo dalla direzione dei lavori. Nell'esecuzione degli scavi in genere l'Appaltatore dovrà procedere in modo da impedire scoscendimenti e franamenti, restando esso, oltreché totalmente responsabile di eventuali danni alle persone e alle opere, altresì obbligato a provvedere a suo carico e spese alla rimozione delle materie franate. L'Appaltatore dovrà, altresì, provvedere a sue spese affinché le acque scorrenti alla superficie del terreno siano deviate in modo che non abbiano a riversarsi nei cavi.
3. Le materie provenienti dagli scavi, ove non siano utilizzabili o non ritenute adatte (a giudizio insindacabile della direzione dei lavori), ad altro impiego nei lavori, dovranno essere portate fuori della sede del cantiere, alle pubbliche discariche ovvero su aree che l'Appaltatore dovrà provvedere a rendere disponibili a sua cura e spese.
4. Qualora le materie provenienti dagli scavi debbano essere successivamente utilizzate, esse dovranno essere depositate, previo assenso della direzione dei lavori, per essere poi riprese a tempo opportuno. In ogni caso le materie depositate non dovranno essere di danno ai lavori, alle proprietà pubbliche o private ed al libero deflusso delle acque scorrenti alla superficie.
5. Per garantire il rispetto del criterio ambientale minimo definito al punto 2.5.5 dell'Allegato 2 al D.M. Ambiente 11/01/2017, prima dello scavo, deve essere asportato lo strato superficiale di terreno naturale (ricco di humus) per una profondità di almeno cm 60 e accantonato in cantiere per essere riutilizzato in eventuali opere a verde (se non previste, il terreno naturale dovrà essere trasportato al più vicino cantiere nel quale siano previste tali opere).
L'offerente deve presentare una dichiarazione del legale rappresentante che attesti che tale lavorazione sarà rispettata e documentata nel corso dell'attività di cantiere.

Art. 5 - Murature in mattoni

1. Nelle costruzioni delle murature in genere verrà curata la perfetta esecuzione degli spigoli, delle voltine, sordine, piattabande, archi e verranno lasciati tutti i necessari incavi, sfondi canne e fori:
 - per ricevere le chiavi e i capichiavi delle volte, gli ancoraggi delle catene e travi a doppio T, le testate delle travi in legno ed in ferro, le pietre da taglio e quanto altro non venga messo in opera durante la formazione delle murature;
 - per il passaggio dei tubi pluviali, dell'acqua potabile, canne di stufa e camini, cessi, orinatoi, lavandini, immondizie, ecc.;
 - per condutture elettriche di campanelli, di telefoni e di illuminazione;
 - per le imposte delle volte e degli archi;
 - per gli zoccoli, arpioni di porte e finestre, zanche, soglie, ferriate, ringhiere, davanzali, ecc..

Quanto detto, in modo che non vi sia mai bisogno di scalpellare le murature già eseguite.

2. La costruzione delle murature deve iniziarsi e proseguire uniformemente, assicurando il perfetto collegamento sia con le murature esistenti, sia fra le varie parti di esse, evitando nel corso dei lavori la formazione di strutture eccessivamente emergenti dal resto della costruzione.

La muratura procederà a filari rettilinei, coi piani di posa normali alle superfici viste o come altrimenti venisse prescritto.

3. All'innesto con i muri da costruirsi in tempo successivo dovranno essere lasciate opportune ammorsature in relazione al materiale impiegato.

4. I lavori in muratura, qualunque sia il sistema costruttivo adottato, debbono essere sospesi nei periodi di gelo, durante il quale la temperatura si mantenga per molte ore, al di sotto di zero gradi centigradi.

Quando il gelo si verifichi solo per alcune ore della notte, le opere in muratura ordinaria possono essere eseguite nelle ore meno fredde del giorno, purché, al distacco del lavoro vengono adottati opportuni provvedimenti per difendere le murature dal gelo notturno.

5. Le impostature per le volte, gli archi, ecc. devono essere lasciate nelle murature sia con addentellati d'uso, sia col costruire l'originale delle volte e degli archi a sbalzo mediante le debite sagome, secondo quanto verrà prescritto.

6. La direzione stessa potrà ordinare che sulle aperture di vani di porte e finestre siano collocati architravi in cemento armato delle dimensioni che saranno fissate in relazione alla luce dei vani, allo spessore del muro e al sovraccarico.

7. Per quanto concerne l'uso di mattoni saranno, inoltre, seguite le seguenti disposizioni.

I mattoni, prima del loro impiego, dovranno essere bagnati fino a saturazione per immersione prolungata in appositi bagnaroli e mai per aspersione.

Essi dovranno mettersi in opera con le connessure alternate in corsi ben regolari e normali alla superficie esterna; saranno posati sopra un abbondante strato di malta e premuti sopra di esso in modo che la malta rifluisca all'ingiro e riempia tutte le connessure.

La larghezza delle connessure non dovrà essere maggiore di otto né minore di mm 5 (tali spessori potranno variare in relazione della natura delle malte impiegate).

I giunti non verranno rabboccati durante la costruzione per dare maggiore presa all'intonaco od alla stuccatura col ferro.

Le malte da impiegarsi per la esecuzione di questa muratura dovranno essere passate al setaccio per evitare che i giunti fra mattoni riescano superiori al limite di tolleranza fissato.

Le murature di rivestimento saranno fatte a corsi bene allineati e dovranno essere opportunamente ammorsate con la parte interna.

Se la muratura dovesse eseguirsi a paramento visto (cortina) si dovrà avere cura di scegliere per le facce esterne i mattoni di migliore cottura, meglio formati e di colore più uniforme, disponendoli con perfetta regolarità e ricorrenza nelle connessure orizzontali alternando con precisione i giunti verticali.

In questo genere di paramento le connessure di faccia vista non dovranno avere grossezza maggiore di 5 mm. e previa loro raschiatura e pulitura, dovranno essere profilate con malta idraulica e di cemento, diligentemente compresse e lisce con apposito ferro, senza sbavature.

Le sordine, gli archi, le piattabande e le volte dovranno essere costruite in modo che i mattoni siano sempre disposti in direzione normale alla curva dell'intradosso e le connessure dei giunti non dovranno mai eccedere la larghezza di mm 5 all'intradosso e mm 10 all'estradosso.

8. Per le murature portanti si deve far riferimento a quanto stabilito dal D.M. 14 gennaio 2008.

L'edificio a uno o più piani in muratura portante deve essere concepito come una struttura tridimensionale costituita da singoli sistemi resistenti collegati tra di loro e con le fondazioni e disposti in modo da resistere alle azioni verticali ed orizzontali. Dovranno, pertanto, essere rispettate le prescrizioni di seguito riportate.

A tal fine tutti i muri saranno collegati:

- al livello dei solai mediante cordoli ed opportuni incatenamenti;
- tra di loro, mediante ammorsamenti lungo le intersezioni verticali.

I cordoli di piano devono avere adeguata sezione ed armatura.

Devono inoltre essere previsti opportuni incatenamenti al livello dei solai, aventi lo scopo di collegare tra loro i muri paralleli della scatola muraria. Tali incatenamenti devono essere realizzati per mezzo di

armature metalliche o altro materiale resistente a trazione, le cui estremità devono essere efficacemente ancorate ai cordoli.

Per il collegamento nella direzione di tessitura del solaio possono essere omessi gli incatenamenti quando il collegamento è assicurato dal solaio stesso.

Per il collegamento in direzione normale alla tessitura del solaio, si possono adottare opportuni accorgimenti che sostituiscano efficacemente gli incatenamenti costituiti da tiranti estranei al solaio.

Il collegamento fra la fondazione e la struttura in elevazione è generalmente realizzato mediante cordolo in calcestruzzo armato disposto alla base di tutte le murature verticali resistenti.

È possibile realizzare la prima elevazione con pareti di calcestruzzo armato; in tal caso la disposizione delle fondazioni e delle murature sovrastanti deve essere tale da garantire un adeguato centraggio dei carichi trasmessi alle pareti della prima elevazione ed alla fondazione.

Lo spessore dei muri non potrà essere inferiore ai seguenti valori:

- muratura in elementi resistenti artificiali pieni 15 cm;
- muratura in elementi resistenti artificiali semipieni 20 cm;
- muratura in elementi resistenti artificiali forati 25 cm.

Art. 6 - Solaio misto in c.a. e laterizi

1. I solai devono sopportare, a seconda della destinazione prevista per i relativi locali, i carichi previsti nel D.M. 14/01/2008 - Norme tecniche per le costruzioni.
2. Il solaio in laterocemento o solaio misto è composto mediante accostamento di elementi in calcestruzzo armato, comunemente costituiti da travi (realizzate in opera o prefabbricate) denominate travetti ed elementi di alleggerimento in laterizio. I blocchi in laterizio hanno funzione di alleggerimento e di aumento della rigidezza flessionale del solaio.

Nel solaio "gettato in opera" deve essere costituito idoneo impalcato provvisorio con legname di abete per edilizia debitamente puntellato con elementi metallici a croce, posti in corrispondenza dei rompitratta; l'impalcato deve essere successivamente smontato non appena il conglomerato cementizio ha raggiunto la sufficiente resistenza meccanica (comunque non prima di 28 giorni e previa autorizzazione della Direzione dei Lavori).

Successivamente si deve provvedere:

- alla posa dei blocchi in laterizio, debitamente bagnati, atti a delimitare inferiormente il getto di conglomerato e con funzione di alleggerimento e/o isolamento termico;
 - a predisporre dei fori per passaggio di tubazioni, cavedi o aperture per passaggio a mezzo apposizione di idonei sistemi atti a delimitare gli spazi che non devono essere completati con il calcestruzzo;
 - a formare idonea armatura metallica con barre ad aderenza migliorata, compreso distanziatori, rilegatura e staffe di ripartizione, da posizionarsi all'interno degli spazi liberi tra due file di elementi di laterizio;
 - alla posa della rete elettrosaldata per la ripartizione dei carichi con distanziatori e successivo getto di calcestruzzo preconfezionato consistenza semifluida, opportunamente vibrato per eliminare gli eventuali spazi d'aria. Il calcestruzzo deve essere gettato in un'unica volta, riempiendo prima delle nervature, con le opportune prescrizioni del capitolo specifico. Su disposizione del Direttore dei lavori, nel caso sia assolutamente necessario gettare in più volte, i getti devono essere effettuati, soltanto nelle zone in cui sono previste le minori sollecitazioni. La soletta in calcestruzzo, quando richiesta, deve poi essere protetta dall'irraggiamento solare diretto o comunque deve essere bagnata a sufficienza per i primi giorni dopo il getto in modo da contenere l'entità finale del ritiro.
3. Lo spessore delle pareti orizzontali compresse non deve essere minore di 8 mm, quello delle pareti perimetrali non minore di 8 mm, quello dei setti non minore di 7 mm. Tutte le intersezioni dovranno essere raccordate con raggio di curvatura, al netto delle tolleranze, maggiore di 3 mm. Si devono adottare forme semplici, caratterizzate da setti rettilinei ed allineati, particolarmente in direzione orizzontale, con setti con rapporto spessore/lunghezza il più possibile uniforme. Il rapporto fra l'area complessiva dei fori e l'area lorda delimitata dal perimetro della sezione del blocco non deve risultare superiore a $0,6/0,625 h$, ove h è l'altezza del blocco in metri.
 4. La resistenza caratteristica a compressione, riferita alla sezione netta delle pareti e delle costolature deve risultare non minore di:

- 15 N/mm² nella direzione dei fori;
- 5 N/mm² nella direzione trasversale ai fori.

La resistenza caratteristica a trazione per flessione dovrà essere non minore di:

- 7 N/mm².

5. Lo spessore dei solai a portanza unidirezionale che non siano di semplice copertura non deve essere minore di 1/25 della luce di calcolo ed in nessun caso minore di 12 cm.
6. Lo spessore del calcestruzzo della soletta di conglomerato non deve essere minore di 4 cm.
7. Nei solai, la cui armatura è collocata entro scanalature, qualunque superficie metallica deve risultare conformata in ogni direzione da uno spessore minimo di 5 mm di malta cementizia. Per quanto riguarda l'armatura collocata entro nervatura, le dimensioni di questa devono essere tali da consentire il rispetto dei seguenti limiti:
 - distanza netta tra armatura e blocco: 8 mm;
 - distanza netta tra armatura ed armatura: 10 mm.

Art. 7 - Infissi in ferro

1. Si intendono per infissi gli elementi aventi la funzione principale di regolare il passaggio di persone, animali, oggetti e sostanze liquide o gassose nonché dell'energia tra spazi interni ed esterni dell'organismo edilizio o tra ambienti diversi dello spazio interno. Detta categoria comprende: elementi fissi (cioè luci fisse non apribili) e serramenti (cioè con parti apribili).
Gli stessi si dividono, inoltre, in relazione alla loro funzione, in porte, finestre eschermi. Per la terminologia specifica dei singoli elementi e delle loro parti funzionali in caso di dubbio si fa riferimento alla norma UNI 8369. Il Direttore dei lavori, ai fini della loro accettazione, può procedere ai controlli (anche parziali) su campioni della fornitura, oppure richiedere un attestato di conformità della fornitura alle prescrizioni di seguito indicate.
2. Le luci fisse devono essere realizzate nella forma, con i materiali e nelle dimensioni indicate nel disegno di progetto. In mancanza di prescrizioni (od in presenza di prescrizioni limitate) si intende che comunque devono, nel loro insieme (telai, lastre di vetro, eventuali accessori, ecc.), essere conformi alla norma UNI 7959 ed in particolare resistere alle sollecitazioni meccaniche dovute all'azione del vento od agli urti, garantire la tenuta all'aria, all'acqua e la resistenza al vento.
Quanto richiesto dovrà garantire anche le prestazioni di isolamento termico, isolamento acustico, comportamento al fuoco e resistenza a sollecitazioni gravose.
Le prestazioni predette dovranno essere garantite con limitato decadimento nel tempo.
3. I serramenti esterni (finestre, porte finestre, e similari) devono essere realizzati seguendo le prescrizioni indicate nei disegni costruttivi o comunque nella parte grafica del progetto. In mancanza di prescrizioni (od in presenza di prescrizioni limitate), questi devono comunque essere realizzati in modo tale da resistere, nel loro insieme, alle sollecitazioni meccaniche e degli agenti atmosferici e da contribuire, per la parte di loro spettanza, al mantenimento negli ambienti delle condizioni termiche, acustiche, luminose, di ventilazione, ecc.; le funzioni predette devono essere mantenute nel tempo.
4. In base al D.M. 14 giugno 1989, n. 236, "Regolamento di attuazione dell'art. 1 della legge 9 gennaio 1989, n. 13 - Prescrizioni tecniche necessarie a garantire l'accessibilità, l'adattabilità e la visitabilità degli edifici privati e di edilizia residenziale pubblica sovvenzionata e agevolata", le porte, le finestre e le porte-finestre devono essere facilmente utilizzabili anche da persone con ridotte o impedito capacità motorie o sensoriali; pertanto, devono essere rispettate le prescrizione disposte dallo stesso D.M.
5. Per quanto riguarda la tipologia specifica di infisso, il ferro deve essere lavorato diligentemente con maestria, regolarità di forme e precisione di dimensioni, secondo i disegni che fornirà la Direzione dei lavori, con particolare attenzione nelle saldature e bolliture. I fori saranno tutti eseguiti con il trapano, le chiodature, ribaditure, ecc. dovranno essere perfette, senza sbavature; i tagli essere rifiniti a lima. Saranno rigorosamente rifiutati tutti quei pezzi che presentino imperfezioni od inizio d'imperfezione. Ogni pezzo od opera completa in ferro dovrà essere fornita a piè d'opera colorita a minio. Per ogni opera in ferro, a richiesta della Direzione dei lavori, l'Appaltatore dovrà presentare il relativo modello, per la preventiva approvazione. L'Appaltatore sarà in ogni caso obbligato a controllare gli ordinativi ed a rilevare sul posto le misure esatte delle diverse opere in ferro, essendo egli responsabile degli inconvenienti che

potessero verificarsi per l'omissione di tale controllo.

Art. 8 - Infissi in alluminio

1. Si intendono per infissi gli elementi aventi la funzione principale di regolare il passaggio di persone, animali, oggetti e sostanze liquide o gassose nonché dell'energia tra spazi interni ed esterni dell'organismo edilizio o tra ambienti diversi dello spazio interno. Detta categoria comprende: elementi fissi (cioè luci fisse non apribili) e serramenti (cioè con parti apribili).
Gli stessi si dividono, inoltre, in relazione alla loro funzione, in porte, finestre eschermi. Per la terminologia specifica dei singoli elementi e delle loro parti funzionali in caso di dubbio si fa riferimento alla norma UNI 8369. Il Direttore dei lavori, ai fini della loro accettazione, può procedere ai controlli (anche parziali) su campioni della fornitura, oppure richiedere un attestato di conformità della fornitura alle prescrizioni di seguito indicate.
2. Le luci fisse devono essere realizzate nella forma, con i materiali e nelle dimensioni indicate nel disegno di progetto. In mancanza di prescrizioni (od in presenza di prescrizioni limitate) si intende che comunque devono, nel loro insieme (telai, lastre di vetro, eventuali accessori, ecc.), essere conformi alla norma UNI 7959 ed in particolare resistere alle sollecitazioni meccaniche dovute all'azione del vento od agli urti, garantire la tenuta all'aria, all'acqua e la resistenza al vento.
Quanto richiesto dovrà garantire anche le prestazioni di isolamento termico, isolamento acustico, comportamento al fuoco e resistenza a sollecitazioni gravose.
Le prestazioni predette dovranno essere garantite con limitato decadimento nel tempo.
3. I serramenti esterni (finestre, porte finestre, e similari) devono essere realizzati seguendo le prescrizioni indicate nei disegni costruttivi o comunque nella parte grafica del progetto. In mancanza di prescrizioni (od in presenza di prescrizioni limitate), questi devono comunque essere realizzati in modo tale da resistere, nel loro insieme, alle sollecitazioni meccaniche e degli agenti atmosferici e da contribuire, per la parte di loro spettanza, al mantenimento negli ambienti delle condizioni termiche, acustiche, luminose, di ventilazione, ecc.; le funzioni predette devono essere mantenute nel tempo.
4. In base al D.M. 14 giugno 1989, n. 236, "Regolamento di attuazione dell'art. 1 della legge 9 gennaio 1989, n. 13 - Prescrizioni tecniche necessarie a garantire l'accessibilità, l'adattabilità e la visitabilità degli edifici privati e di edilizia residenziale pubblica sovvenzionata e agevolata", le porte, le finestre e le porte-finestre devono essere facilmente utilizzabili anche da persone con ridotte o impedito capacità motorie o sensoriali; pertanto, devono essere rispettate le prescrizione disposte dallo stesso D.M.
5. Per quanto riguarda la posa in opera, la sigillatura tra i telai fissi metallici ed il contesto edile adiacente sarà eseguita impiegando sigillanti al silicone o al Tiokol, avendo cura di realizzare giunti di larghezza non inferiore a 3 mm e non superiore a 7 mm con profondità minima di 6 mm. Il cordone di sigillatura è supportato da apposito materiale di riempimento inerte, elastico ed a celle chiuse.

Art. 9 - Opere da vetraio

1. La posa in opera deve avvenire previa eliminazione di depositi e materiali dannosi alle lastre, serramenti, ecc. e collocando i tasselli di appoggio in modo da far trasmettere correttamente il peso della lastra al serramento; i tasselli di fissaggio servono a mantenere la lastra nella posizione prefissata. Le lastre che possono essere urtate devono essere rese visibili con opportuni segnali (motivi ornamentali, maniglie, ecc.). La sigillatura dei giunti tra lastra e serramento deve essere continua in modo da eliminare ponti termici ed acustici. Per i sigillanti e gli adesivi si devono rispettare le prescrizioni previste dal fabbricante per la preparazione, le condizioni ambientali di posa e di manutenzione. Comunque la sigillatura deve essere conforme a quella richiesta dal progetto od effettuata sui prodotti utilizzati per qualificare il serramento nel suo insieme.
2. Nel caso di lastre posate senza serramento gli elementi di fissaggio (squadrette, tiranti, ecc.) devono avere adeguata resistenza meccanica, essere preferibilmente di metallo non ferroso o comunque protetto dalla corrosione. Tra gli elementi di fissaggio e la lastra deve essere interposto materiale elastico e durabile alle azioni climatiche.
3. L'esecuzione effettuata secondo la norma UNI 6534 potrà essere considerata conforme alla richiesta del

presente Capitolato nei limiti di validità della norma stessa.

4. Il collocamento in opera delle lastre di vetro, cristallo, ecc. potrà essere richiesto a qualunque altezza ed in qualsiasi posizione, e dovrà essere completato da una perfetta pulitura delle due facce delle lastre stesse, che dovranno risultare perfettamente lucide e trasparenti.
5. L'Impresa ha l'obbligo di controllare gli ordinativi dei vari tipi di vetri passabile dalla Direzione dei Lavori, rilevandone le esatte misure ed i quantitativi, e di segnalare a quest'ultima le eventuali discordanze, restando a suo completo carico gli inconvenienti di qualsiasi genere che potessero derivare dall'omissione di tale tempestivo controllo.
Ogni rottura di vetri o cristalli, avvenuta prima della presa in consegna da parte della Direzione dei Lavori, sarà a carico dell'Impresa.

Art. 10 - Intonaco civile

1. L'intonaco è uno strato di rivestimento protettivo con funzioni estetiche, steso sui muri, pareti e soffitti grezzi e composto da diluente, legante, inerti e additivi.
2. Gli intonaci, sia interni che esterni, non devono essere eseguiti prima che la muratura, o qualsiasi altra superficie su cui si esegue, sia convenientemente asciutta; la superficie da intonacare deve essere ripulita da eventuali residui sporgenti, fino a renderla sufficientemente liscia ed essere bagnata affinché si verifichi la perfetta adesione tra la stessa e l'intonaco da applicare. In corrispondenza di giunti di elementi diversi (ad esempio muratura e calcestruzzo) si deve realizzare un minor spessore al fine di consentire l'applicazione di una rete elastica, per evitare le fessurazioni; intervento da computarsi a parte. Per rispettare la piombatura delle pareti si devono predisporre parapigoli o stagge negli angoli e guide verticali nella pareti.
3. Gli intonaci non devono mai presentare peli, crepature, irregolarità negli allineamenti e negli spigoli, nei piani e nei piombi, distacchi dalle pareti, sfioriture, screpolature, ecc.; è cura dell'Impresa proteggere gli intonaci dalle azioni deterioranti degli agenti atmosferici (raggi solari, pioggia, gelo, ecc.). Quando il gelo si verifichi solo per alcune ore della notte, le opere possono essere eseguite nelle ore meno fredde del giorno, purché al distacco del lavoro vengano adottati opportuni provvedimenti per difendere le lavorazioni dal gelo notturno.
4. Per gli intonaci a base di legante cementizio o idraulico, la stesura dell'intonaco dovrà essere eseguita per specchiature di superfici predeterminate mediante la creazione di punti fissi (poste); l'intonaco potrà essere eseguito a mano o mediante mezzi meccanici. La malta del rinzaffo sarà gettata con forza in modo che penetri in tutti gli interstizi e li riempia; si provvederà poi alla regolarizzazione con il regolo; quando questo primo strato avrà ottenuto una leggera presa si applicherà lo strato della corrispondente malta fina (arricciatura) che si conguaglierà con la cazzuola ed il fratazzo. Su questo strato di intonaco grezzo, non appena abbia preso consistenza, verrà steso lo strato di stabilitura detto anche intonaco civile, formato con la corrispondente colla di malta fine (40 mm). La superficie intonacata, risulterà piana, priva di impurità e regolare. Planarità e verticalità dovranno presentare rispettivamente scarto sotto regolo di 2 ml minore o uguale a 8 mm e scarto per piano minore o uguale a 5 mm. Alla fine sarà applicato uno strato di rasante che permette di rendere liscia la superficie.
5. Normativa riferimento:
UNI EN 13914-1 Progettazione, preparazione e applicazione di intonaci esterni e interni - Parte 1: Intonaci Esterni;
UNI EN 13914-2 Progettazione, preparazione e applicazione di intonaci esterni e interni - Parte 2: Considerazioni sulla progettazione e principi essenziali per intonaci interni.

Art. 11 - Coperture continue (piane)

1. Si intendono per coperture continue quelle in cui la tenuta all'acqua è assicurata indipendentemente dalla pendenza della superficie di copertura.
Esse si intendono convenzionalmente suddivise nelle seguenti categorie:
- coperture senza elemento termoisolante, con strato di ventilazione oppure senza;

- coperture con elemento termoisolante, con strato di ventilazione oppure senza.
2. Quando non è diversamente descritto negli altri documenti progettuali (o quando questi non sono sufficientemente dettagliati) si intende che ciascuna delle categorie sopracitate sarà composta dai seguenti strati funzionali (definite secondo UNI 8178). Nelle soluzioni costruttive uno strato può assolvere ad una o più funzioni.
3. La copertura non termoisolata non ventilata avrà quali strati di elementi fondamentali:
- l'elemento portante con funzioni strutturali;
 - lo strato di pendenza con funzione di portare la pendenza della copertura al valore richiesto;
 - l'elemento di tenuta all'acqua con funzione di realizzare la prefissata impermeabilità all'acqua meteorica e di resistere alle sollecitazioni dovute all'ambiente esterno;
 - lo strato di protezione con funzione di limitare le alterazioni dovute ad azioni meccaniche, fisiche, chimiche e/o con funzione decorativa.
- La copertura ventilata ma non termoisolata avrà quali strati ed elementi fondamentali:
- l'elemento portante;
 - lo strato di ventilazione con funzione di contribuire al controllo del comportamento igrotermico delle coperture attraverso ricambi d'aria naturali o forzati;
 - strato di pendenza (se necessario);
 - elemento di tenuta all'acqua;
 - strato di protezione.
- La copertura termoisolata non ventilata avrà quali strati ed elementi fondamentali:
- l'elemento portante;
 - strato di pendenza;
 - strato di schermo o barriera al vapore con funzione di impedire (schermo), o di ridurre (barriera) il passaggio del vapore d'acqua e per controllare il fenomeno della condensa;
 - elemento di tenuta all'acqua;
 - elemento termoisolante con funzione di portare al valore richiesto la resistenza termica globale della copertura;
 - strato filtrante;
 - strato di protezione.
- La copertura termoisolata e ventilata avrà quali strati ed elementi fondamentali:
- l'elemento portante con funzioni strutturali;
 - l'elemento termoisolante;
 - lo strato di irrigidimento o supporto con funzione di permettere allo strato sottostante di sopportare i carichi previsti;
 - lo strato di ventilazione;
 - l'elemento di tenuta all'acqua;
 - lo strato filtrante con funzione di trattenere il materiale trasportato dalle acque meteoriche;
 - lo strato di protezione.
- La presenza di altri strati funzionali (complementari) eventualmente necessari perché dovuti alla soluzione costruttiva scelta, dovrà essere coerente con le indicazioni della UNI 8178 sia per quanto riguarda i materiali utilizzati sia per quanto riguarda la collocazione rispetto agli altri strati nel sistema di copertura.
4. Per la realizzazione degli strati si utilizzeranno i materiali indicati nel progetto, ove non sia specificato in dettaglio nel progetto od a suo complemento si rispetteranno le prescrizioni seguenti.
- Per l'elemento portante, a seconda della tecnologia costruttiva adottata, si farà riferimento alle prescrizioni già date nel presente capitolato sui calcestruzzi, strutture metalliche, sulle strutture miste acciaio calcestruzzo, sulle strutture o prodotti di legno, ecc.
- Per l'elemento termoisolante si farà riferimento all'articolo sui materiali per isolamento termico ed inoltre si curerà che nella posa in opera siano realizzate correttamente le giunzioni, siano curati i punti particolari, siano assicurati adeguati punti di fissaggio e/o garantita una mobilità termoigrometrica rispetto allo strato contiguo.
- Per lo strato di irrigidimento (o supporto), a seconda della soluzione costruttiva impiegata e del materiale, si verificherà la sua capacità di ripartire i carichi, la sua resistenza alle sollecitazioni meccaniche che deve

trasmettere e la durabilità nel tempo.

Lo strato di ventilazione sarà costituito da una intercapedine d'aria avente aperture di collegamento con l'ambiente esterno, munite di griglie, aeratori, ecc. capaci di garantire adeguato ricambio di aria, ma limitare il passaggio di piccoli animali e/o grossi insetti.

Lo strato di tenuta all'acqua sarà realizzato a seconda della soluzione costruttiva prescelta con membrane in fogli o prodotti fluidi da stendere in sito fino a realizzare uno strato continuo. In fase di posa si dovrà curare: la corretta realizzazione dei giunti utilizzando eventualmente i materiali ausiliari (adesivi, ecc.), le modalità di realizzazione previste dal progetto e/o consigliate dal produttore nella sua documentazione tecnica ivi incluse le prescrizioni sulle condizioni ambientali (umidità, temperature, ecc.) e di sicurezza. Attenzione particolare sarà data all'esecuzione dei bordi, punti particolari, risvolti, ecc. ove possono verificarsi infiltrazioni sotto lo strato. curato inoltre che le condizioni ambientali (temperatura, umidità, ecc.) od altre situazioni (presenza di polvere, tempi di maturazione, ecc.) siano rispettate per favorire una esatta rispondenza del risultato finale alle ipotesi di progetto.

Lo strato filtrante, quando previsto, sarà realizzato a seconda della soluzione costruttiva prescelta con fogli di nontessuto sintetico od altro prodotto adatto accettato dalla Direzione dei lavori. Sarà curata la sua corretta collocazione nel sistema di copertura e la sua congruenza rispetto all'ipotesi di funzionamento con particolare attenzione rispetto a possibili punti difficili.

Lo strato di protezione, sarà realizzato secondo la soluzione costruttiva indicata dal progetto. Nel caso di protezione costituita da pavimentazione quest'ultima sarà eseguita secondo le indicazioni del progetto e/o secondo le prescrizioni previste per le pavimentazioni curando che non si formino incompatibilità meccaniche, chimiche, ecc. tra la copertura e la pavimentazione sovrastante.

Lo strato di pendenza è solitamente integrato in altri strati, pertanto si rinvia i materiali allo strato funzionale che lo ingloba. Per quanto riguarda la realizzazione si curerà che il piano (od i piani) inclinato che lo concretizza abbia corretto orientamento verso eventuali punti di confluenza e che nel piano non si formino avvallamenti più o meno estesi che ostacolano il deflusso dell'acqua. Si cureranno inoltre le zone raccordate all'incontro con camini, aeratori, ecc.

Per lo strato di barriera o schermo al vapore, nella fase di posa sarà curata la continuità dello strato fino alle zone di sfogo (bordi, aeratori, ecc.), inoltre saranno seguiti gli accorgimenti già descritti per lo strato di tenuta all'acqua.

Per gli altri strati complementari riportati nella norma UNI 8178 si dovranno adottare soluzioni costruttive che impieghino uno dei materiali ammessi dalla norma stessa. Il materiale prescelto dovrà rispondere alle prescrizioni previste nell'articolo di questo capitolato ad esso applicabile. Per la realizzazione in opera si seguiranno le indicazioni del progetto e/o le indicazioni fornite dal produttore, ed accettate dalla Direzione dei lavori, ivi comprese quelle relative alle condizioni ambientali e/o le precauzioni da seguire nelle fasi di cantiere.

Art. 12 - Impianto scarico acque meteoriche

1. In conformità del DM 37/2008 gli impianti idrici ed i loro componenti devono rispondere alle regole di buona tecnica: le norme sono considerate di buona tecnica.

Per impianto di scarico acque meteoriche si intende l'insieme degli elementi di raccolta, convogliamento, eventuale stoccaggio e sollevamento e recapito (a collettori fognari, corsi d'acqua, sistemi di dispersione nel terreno); detto impianto. L'acqua può essere raccolta da coperture o pavimentazioni all'aperto.

2. I sistemi di scarico delle acque meteoriche sono suddivisi in:
 - canali di gronda: lamiera zincata, rame, PVC, acciaio inossidabile;
 - punti di raccolta per lo scarico (bocchettoni, pozzetti, caditoie, ecc...);
 - pluviali (tubazioni verticali): lamiera zincata, rame, PVC, acciaio inossidabile, polietilene ad alta densità (PEad), alluminio, ghisa e acciaio smaltato;
 - collettori di scarico (o orizzontali): ghisa, PVC, polietilene ad alta densità (PEad), cemento e fibrocemento;
 - punti di smaltimento nei corpi ricettori (fognature, bacini, corsi d'acqua, ecc...).

Le tubazioni di scarico per le acque piovane non dovranno essere usate come reti di esalazione naturale delle fogne cittadine e delle reti di scarico delle acque di rifiuto.

3. Per la realizzazione dell'impianto si utilizzeranno i materiali, i componenti e le modalità indicate nei documenti progettuali esecutivi e qualora non siano specificati in dettaglio nel progetto o a suo completamento, si rispetteranno le prescrizioni seguenti. Vale inoltre, quale prescrizione ulteriore cui fare riferimento, la norma UNI EN 12056-3.
4. Il bordo esterno dei canali di gronda deve essere leggermente più alto di quello interno, per consentire l'arresto dell'acqua piovana di raccolta proveniente dalle falde o dalle converse di convogliamento. La pendenza verso i tubi pluviali deve essere superiore all'1%. I canali di gronda devono essere fissati alla struttura del tetto con zanche sagomate o con tiranti; eventuali altri sistemi devono essere autorizzati dalla direzione dei lavori.
5. I pluviali possono essere sistemati all'interno o all'esterno della muratura perimetrale. Il fissaggio dei pluviali alle strutture deve essere realizzato con cravatte collocate sotto i giunti a bicchiere. Inoltre, per consentire eventuali dilatazioni non devono risultare troppo strette; a tal fine, tra cravatta e tubo deve essere inserito del materiale elastico o della carta ondulata.
L'unione dei pluviali deve essere eseguita mediante giunti a bicchiere con l'ausilio di giunti di gomma.
L'imboccatura dei pluviali deve essere protetta da griglie metalliche per impedirne l'ostruzione (foglie, stracci, nidi, ecc.).
Il collegamento tra pluviali e canali di gronda deve avvenire mediante bocchettoni di sezione e forma adeguata che si innestano ai pluviali.
I pluviali incassati devono essere alloggiati in un vano opportunamente impermeabilizzato, che deve essere facilmente ispezionabile per il controllo dei giunti o la sostituzione dei tubi; in tal caso, il vano può essere chiuso con tavelline intonacate, facilmente sostituibili.
I pluviali devono avere un diametro non inferiore a 80 mm.
I pluviali esterni devono essere protetti per un'altezza inferiore a 2 m da terra con elementi in acciaio o ghisa resistenti agli urti e devono essere installati in modo da lasciare libero uno spazio tra parete e tubo di 5 cm e i passaggi devono essere almeno uno in prossimità di ogni giunto, di materiale compatibile con quello del tubo.
6. Per le pluviali e i collettori installati in parti interne all'edificio (intercapedini di pareti, ecc.) devono essere prese tutte le precauzioni di installazione (fissaggi elastici, materiali coibenti acusticamente, ecc.), per limitare entro valori ammissibili i rumori trasmessi.
7. I bocchettoni e i sifoni devono essere sempre del diametro delle tubazioni che immediatamente li seguono. Quando l'impianto delle acque meteoriche è collegato all'impianto di scarico acque usate, deve essere interposto un sifone. Tutte le caditoie a pavimento devono essere sifonate. Ogni inserimento su un collettore orizzontale deve avvenire ad almeno 1,5 m dal punto di innesto di un pluviale.
8. I pluviali che si allacciano alla rete fognante devono essere dotati di pozzetti a chiusura idraulica o sifoni, entrambi ispezionabili secondo il progetto esecutivo e/o secondo le indicazioni della direzione dei lavori.
I pozzetti possono essere prefabbricati in conglomerato cementizio armato e vibrato oppure realizzati in opera.
9. In conformità al D.M. n. 37/2008, l'appaltatore dovrà consegnare al direttore dei lavori la dichiarazione di conformità delle opere di scarico realizzate alle prescrizioni del progetto.

Art. 13 - Impermeabilizzazioni

1. Si definiscono opere di impermeabilizzazione quelle che servono a limitare (o ridurre entro valori prefissati) il passaggio di acqua (sotto forma liquida o vapore) attraverso una parte dell'edificio (pareti, fondazioni, pavimenti contro terra, ecc.) o comunque lo scambio igrometrico tra ambienti.
2. Le opere di impermeabilizzazione si dividono in:
 - impermeabilizzazioni costituite da strati continui (o discontinui) di prodotti;
 - impermeabilizzazioni realizzate mediante la formazione di intercapedini ventilate.Le impermeabilizzazioni si intendono suddivise nelle seguenti categorie:
 - impermeabilizzazioni di coperture continue o discontinue;
 - impermeabilizzazioni di pavimentazioni;
 - impermeabilizzazioni di opere interrato;
 - impermeabilizzazioni di elementi verticali (non risalita d'acqua).

3. Per le impermeabilizzazioni di coperture si veda il relativo articolo di questo capitolato.
4. Per le impermeabilizzazioni di pavimentazioni si veda l'articolo sulla pavimentazione.
5. Per l'impermeabilizzazione di opere interrato valgono le prescrizioni di seguito indicate.

Per le soluzioni che adottino membrane in foglio o rotolo si sceglieranno i prodotti che per resistenza meccanica a trazione, agli urti e alla lacerazione, meglio si prestano a sopportare l'azione del materiale di rinterro (che comunque dovrà essere ricollocato con le dovute cautele). Le resistenze predette potranno essere raggiunte mediante strati complementari e/o di protezione ed essere completate da soluzioni adeguate per ridurre entro limiti accettabili le azioni di insetti, muffe, radici e sostanze chimiche presenti del terreno. Inoltre durante la realizzazione, si curerà che i risvolti, i punti di passaggio di tubazioni, ecc. siano accuratamente eseguiti, onde evitare sollecitazioni localizzate o provocare distacchi e punti di infiltrazione.

Per le soluzioni che adottano prodotti rigidi in lastre, fogli sagomati e similari (con la formazione di interspazi per la circolazione di aria) si opererà come indicato sopra a proposito della resistenza meccanica. Per le soluzioni ai bordi e nei punti di attraversamento di tubi, ecc., si eseguirà con cura la soluzione adottata in modo da non costituire punti di infiltrazione e di debole resistenza meccanica.

Per le soluzioni che adottano intercapedini di aria si curerà la realizzazione della parete più esterna (a contatto con il terreno), in modo da avere continuità e adeguata resistenza meccanica. Al fondo dell'intercapedine si formeranno opportuni drenaggi dell'acqua che limitino il fenomeno di risalita capillare nella parete protetta.

Per le soluzioni che adottano prodotti applicati fluidi o in pasta, si sceglieranno prodotti che possiedano caratteristiche di impermeabilità e anche di resistenza meccanica (urti, abrasioni, lacerazioni). Le resistenze

predette potranno essere raggiunte mediante strati complementari e/o di protezione ed essere completate da soluzioni adeguate per ottenere valori accettabili di resistenza ad agenti biologici quali radici, insetti, muffe, ecc., nonché di resistenza alle possibili sostanze chimiche presenti nel terreno. Durante l'esecuzione, si curerà la corretta esecuzione di risvolti e dei bordi, nonché dei punti particolari quali passaggi di tubazioni, ecc. in modo

da evitare possibili zone di infiltrazione e/o distacco. La preparazione del fondo, l'eventuale preparazione del prodotto (miscelazioni, ecc.), le modalità di applicazione - ivi comprese le condizioni ambientali (temperatura ed umidità) e quelle di sicurezza - saranno quelle indicate dal produttore nella sua documentazione.

6. Per le impermeabilizzazioni di elementi verticali (con risalita d'acqua) si eseguiranno strati impermeabili (o drenanti) che impediscano o riducano al minimo il passaggio di acqua per capillarità, ecc.
Gli strati dovranno essere realizzati con fogli, prodotti spalmati, malte speciali, ecc. curandone la continuità e la collocazione corretta nell'elemento. L'utilizzo di estrattori di umidità per murature, malte speciali e altri prodotti similari sarà ammesso solo con prodotti di provata efficacia e osservando scrupolosamente le indicazioni del progetto e del produttore per la loro realizzazione.

Art. 14 - Drenaggi

1. Dovranno essere formati con pietrame da collocarsi in opera a mano su terreno ben costipato, al fine di evitare cedimenti per effetto dei carichi superiori. Per i drenaggi si dovranno scegliere le pietre più grosse e regolari e possibilmente a forma di lastroni quelle da impiegare nella copertura dei sottostanti pozzetti o cunicoli; oppure infine negli strati inferiori il pietrame di maggiore dimensione, impiegando nell'ultimo strato superiore pietrame minuto, ghiaia o anche pietrisco per impedire alle terre sovrastanti di penetrare e scendere otturando così gli interstizi tra le pietre. Sull'ultimo strato di pietrisco si dovranno pigiare convenientemente le terre, con le quali dovrà completarsi il riempimento dei cavi aperti per la costruzione di fognature e drenaggi.

Art. 15 - Confezionamento ed esecuzione getto calcestruzzo

1. Prima dell'inizio del lavoro, l'impresa dovrà sottoporre alla direzione dei lavori l'elenco e la descrizione dettagliata delle attrezzature che intende impiegare per il confezionamento del calcestruzzo; queste

dovranno essere di potenzialità proporzionata all'entità e alla durata del lavoro e dovranno essere armonicamente proporzionate in tutti i loro componenti in modo da assicurare la continuità del ciclo lavorativo.

L'impianto di confezionamento del calcestruzzo dovrà essere fisso e di tipo approvato dalla direzione dei lavori.

L'organizzazione preposta a detti impianti dovrà comprendere tutte le persone e le professionalità necessarie per assicurare la costanza di qualità dei prodotti confezionati.

I predosatori dovranno essere in numero sufficiente a permettere le selezioni di pezzature necessarie.

Il mescolatore dovrà essere di tipo e capacità approvate dalla direzione dei lavori e dovrà essere atto a produrre calcestruzzo uniforme e a scaricarlo senza che avvenga segregazione apprezzabile. In particolare, dovrà essere controllata l'usura delle lame, che verranno sostituite allorquando quest'ultima superi il valore di 2 cm. All'interno del mescolatore si dovrà anche controllare giornalmente, prima dell'inizio del lavoro, che non siano presenti incrostazioni di calcestruzzo indurito.

La dosatura dei materiali per il confezionamento del calcestruzzo nei rapporti definiti con lo studio di progetto e la sua accettazione da parte della direzione dei lavori, dovrà essere fatta con impianti interamente automatici, esclusivamente a massa, con bilance del tipo a quadrante, di agevole lettura e con registrazione delle masse di ogni bilancia. A spese dell'impresa andrà effettuata la verifica della taratura prima dell'inizio dei lavori e con cadenza settimanale, nonché ogni qualvolta risulti necessario, fornendo alla direzione dei lavori la documentazione relativa.

La direzione dei lavori, allo scopo di controllare la potenza assorbita dai mescolatori, si riserverà il diritto di fare installare nell'impianto di confezionamento dei registratori di assorbimento elettrico, alla cui installazione e spesa dovrà provvedere l'impresa appaltatrice. La direzione dei lavori potrà richiedere all'impresa l'installazione sulle attrezzature di dispositivi e metodi di controllo per verificarne in permanenza il buon funzionamento. In particolare, la dosatura degli aggregati lapidei, del cemento, dell'acqua e degli additivi dovrà soddisfare alle condizioni seguenti:

- degli aggregati potrà essere determinata la massa cumulativa sulla medesima bilancia, purché le diverse frazioni granulometriche (o pezzature) vengano misurate con determinazioni distinte;
- la massa del cemento dovrà essere determinata su una bilancia separata;
- l'acqua dovrà essere misurata in apposito recipiente tarato, provvisto di dispositivo che consenta automaticamente l'erogazione effettiva con la sensibilità del 2%;
- gli additivi dovranno essere aggiunti agli impasti direttamente nel miscelatore a mezzo di dispositivi di distribuzione dotati di misuratori.

Il ciclo di dosaggio dovrà essere automaticamente interrotto qualora non siano realizzati i ritorni a zero delle bilance, qualora la massa di ogni componente scarti dal valore prescritto oltre le tolleranze fissate di seguito e infine qualora la sequenza del ciclo di dosaggio non si svolga correttamente.

L'interruzione del sistema automatico di dosaggio e la sua sostituzione con regolazione a mano potrà essere effettuata solo previa autorizzazione della direzione dei lavori.

Nella composizione del calcestruzzo, a dosatura eseguita e immediatamente prima dell'introduzione nel mescolatore, saranno ammesse le seguenti tolleranze:

- 2% sulla massa di ogni pezzatura dell'aggregato;
- 3% sulla massa totale dei materiali granulari;
- 2% sulla massa del cemento.

Vanno rispettate le tolleranze ammesse sulla composizione granulometrica di progetto. Tali tolleranze devono essere verificate giornalmente tramite lettura delle determinazioni della massa per almeno dieci impasti consecutivi.

2. Il tempo di mescolamento deve essere quello raccomandato dalla ditta costruttrice l'impianto di confezionamento del calcestruzzo e, in ogni caso, non potrà essere inferiore a un minuto. L'uniformità della miscela deve essere controllata dalla direzione dei lavori prelevando campioni di calcestruzzo all'inizio, alla metà e alla fine dello scarico di un impasto e controllando che i tre prelievi non presentino abbassamenti al cono che differiscono tra di loro di più di 20 mm né composizione sensibilmente diversa. La direzione dei lavori potrà rifiutare gli impasti non conformi a questa prescrizione. Inoltre, qualora le differenze in questione riguardino più del 5% delle misure effettuate nel corso di una medesima giornata di produzione, le attrezzature di confezionamento saranno completamente verificate e il cantiere non

potrà riprendere che su ordine esplicito della direzione dei lavori e dopo che l'impresa abbia prodotto la prova di una modifica o di una messa a punto degli impianti tale da migliorare la regolarità della produzione del calcestruzzo.

3. Il trasporto del calcestruzzo dall'impianto di confezionamento al cantiere di posa in opera e tutte le operazioni di posa in opera dovranno comunque essere eseguite in modo da non alterare gli impasti, evitando in particolare ogni forma di segregazione, la formazione di grumi e altri fenomeni connessi all'inizio della presa.

Se durante il trasporto si manifesterà una segregazione, dovrà essere modificata in accordo con la direzione dei lavori la composizione dell'impasto, soprattutto se persiste dopo variazione del rapporto acqua/cemento. Se ciò malgrado la segregazione non dovesse essere eliminata, dovrà essere studiato nuovamente il sistema di produzione e trasporto del calcestruzzo.

4. L'appaltatore dovrà fornire alla direzione dei lavori, prima o durante l'esecuzione del getto, il documento di consegna del produttore del calcestruzzo, contenente almeno i seguenti dati:

- impianto di produzione;
- quantità in metri cubi del calcestruzzo trasportato;
- dichiarazione di conformità alle disposizioni della norma UNI EN 206;
- denominazione o marchio dell'ente di certificazione;
- ora di carico;
- ore di inizio e fine scarico;
- dati dell'appaltatore;
- cantiere di destinazione.

Per il calcestruzzo a prestazione garantita, la direzione dei lavori potrà chiedere le seguenti informazioni:

- tipo e classe di resistenza del cemento;
- tipo di aggregato;
- tipo di additivi eventualmente aggiunti;
- rapporto acqua/cemento;
- prove di controllo di produzione del calcestruzzo;
- sviluppo della resistenza;
- provenienza dei materiali componenti.

Per i calcestruzzi di particolare composizione dovranno essere fornite informazioni circa la composizione, il rapporto acqua/cemento e la dimensione massima dell'aggregato.

Il direttore dei lavori potrà rifiutare il calcestruzzo qualora non rispetti le prescrizioni di legge e contrattuali, espresse almeno in termini di resistenza contrattistica e classe di consistenza.

Le considerazioni su esposte valgono anche per il calcestruzzo confezionato in cantiere.

5. L'impresa esecutrice è tenuta a comunicare con dovuto anticipo al direttore dei lavori il programma dei getti del calcestruzzo indicando:

- il luogo di getto;
- la struttura interessata dal getto;
- la classe di resistenza e di consistenza del calcestruzzo.

I getti dovrebbero avere inizio solo dopo che il direttore dei lavori ha verificato:

- la preparazione e rettifica dei piani di posa;
- la pulizia delle casseforme;
- la posizione e corrispondenza al progetto delle armature e del copriferro;
- la posizione delle eventuali guaine dei cavi di precompressione;
- la posizione degli inserti (giunti, water stop, ecc.);
- l'umidificazione a rifiuto delle superfici assorbenti o la stesura del disarmante.

Nel caso di getti contro terra è bene controllare che siano eseguite, in conformità alle disposizioni di progetto, le seguenti operazioni:

- la pulizia del sottofondo;
- la posizione di eventuali drenaggi;
- la stesa di materiale isolante e/o di collegamento.

6. Prima dell'esecuzione del getto, saranno disposte le casseforme e le armature di progetto, secondo le modalità disposte dagli articoli ad esse relativi.

In fase di montaggio delle armature e dei casseri vengono predisposti i distanziali, appositi elementi che allontanano le armature dalle pareti delle casseforme tenendole in posizione durante il getto e garantendo la corretta esecuzione del copriferro.

L'appaltatore dovrà adottare tutti gli accorgimenti necessari affinché le gabbie mantengano la posizione di progetto all'interno delle casseforme durante il getto.

I getti devono essere eseguiti a strati di spessore limitato per consentirne la vibrazione completa ed evitare il fenomeno della segregazione dei materiali, spostamenti e danni alle armature, guaine, ancoraggi, ecc.

Il calcestruzzo pompabile deve avere una consistenza semifluida, con uno slump non inferiore a 10-15 cm.

Inoltre, l'aggregato deve avere diametro massimo non superiore ad 1/3 del diametro interno del tubo della pompa.

Le pompe a rotore o a pistone devono essere impiegate per calcestruzzo avente diametro massimo dell'aggregato non inferiore a 15 mm. In caso di uso di pompe a pistone devono adoperarsi le necessarie riduzioni del diametro del tubo in relazione al diametro massimo dell'inerte che non deve essere superiore a 1/3 del diametro interno del tubo di distribuzione.

Le pompe pneumatiche devono adoperarsi per i betoncini e le malte o pasta di cemento.

La direzione dei lavori, durante l'esecuzione del getto del calcestruzzo, dovrà verificare la profondità degli strati e la distribuzione uniforme entro le casseforme, l'uniformità della compattazione senza fenomeni di segregazione e gli accorgimenti per evitare danni dovuti alle vibrazioni o urti alle strutture già gettate.

L'appaltatore ha l'onere di approntare i necessari accorgimenti per proteggere le strutture appena gettate dalle condizioni atmosferiche negative o estreme, quali pioggia, freddo, caldo. La superficie dei getti deve essere mantenuta umida per almeno 15 giorni e comunque fino a 28 giorni dall'esecuzione, in climi caldi e secchi.

Non si deve mettere in opera calcestruzzo a temperature minori di 0 °C, salvo il ricorso a opportune cautele autorizzate dalla direzione dei lavori.

7. Lo scarico del calcestruzzo dal mezzo di trasporto nelle casseforme si deve effettuare applicando tutti gli accorgimenti atti a evitare la segregazione.

È opportuno che l'altezza di caduta libera del calcestruzzo fresco, indipendentemente dal sistema di movimentazione e getto, non ecceda 50-80 cm e che lo spessore degli strati orizzontali di calcestruzzo, misurato dopo la vibrazione, non sia maggiore di 30 cm.

Si deve evitare di scaricare il calcestruzzo in cumuli da stendere poi successivamente con l'impiego dei vibratorii, in quanto questo procedimento può provocare l'affioramento della pasta cementizia e la segregazione. Per limitare l'altezza di caduta libera del calcestruzzo, è opportuno utilizzare un tubo di getto che consenta al calcestruzzo di fluire all'interno di quello precedentemente messo in opera.

Nei getti in pendenza è opportuno predisporre dei cordolini d'arresto atti a evitare la formazione di lingue di calcestruzzo tanto sottili da non poter essere compattate in modo efficace.

Nel caso di getti in presenza d'acqua è opportuno:

- adottare gli accorgimenti atti a impedire che l'acqua dilavi il calcestruzzo e ne pregiudichi la regolare presa e maturazione;
- provvedere, con i mezzi più adeguati, alla deviazione dell'acqua e adottare miscele di calcestruzzo, coesive, con caratteristiche antidilavamento, preventivamente provate e autorizzate dal direttore dei lavori;
- utilizzare una tecnica di messa in opera che permetta di gettare il calcestruzzo fresco dentro il calcestruzzo fresco precedentemente gettato, in modo da far rifluire il calcestruzzo verso l'alto, limitando così il contatto diretto tra l'acqua e il calcestruzzo fresco in movimento.

8. Se si adopera calcestruzzo autocompattante, esso deve essere versato nelle casseforme in modo da evitare la segregazione e favorire il flusso attraverso le armature e le parti più difficili da raggiungere nelle casseforme. L'immissione per mezzo di una tubazione flessibile può facilitare la distribuzione del calcestruzzo. Se si usa una pompa, una tramoggia o se si fa uso della benna, il terminale di gomma deve essere predisposto in modo che il calcestruzzo possa distribuirsi omogeneamente entro la cassaforma. Per limitare il tenore d'aria occlusa è opportuno che il tubo di scarico rimanga sempre immerso nel calcestruzzo.

Nel caso di getti verticali e impiego di pompa, qualora le condizioni operative lo permettano, si suggerisce di immettere il calcestruzzo dal fondo. Questo accorgimento favorisce la fuoriuscita dell'aria e limita la presenza di bolle d'aria sulla superficie. L'obiettivo è raggiunto fissando al fondo della cassaforma un raccordo di tubazione per pompa, munito di saracinesca, collegato al terminale della tubazione della pompa. Indicativamente un calcestruzzo autocompattante ben formulato ha una distanza di scorrimento orizzontale di circa 10 m. Tale distanza dipende comunque anche dalla densità delle armature.

9. Per i getti in climi freddi, si dovranno rispettare le prescrizioni di cui al presente comma.

Si definisce clima freddo una condizione climatica in cui, per tre giorni consecutivi, si verifica almeno una delle seguenti condizioni:

- la temperatura media dell'aria è inferiore a 5 °C;
- la temperatura dell'aria non supera 10 °C per più di 12 ore.

Prima del getto si deve verificare che tutte le superfici a contatto con il calcestruzzo siano a temperatura $\geq +5$ °C. La neve e il ghiaccio, se presenti, devono essere rimossi immediatamente prima del getto dalle casseforme, dalle armature e dal fondo. I getti all'esterno devono essere sospesi se la temperatura dell'aria è ≤ 0 °C. Tale limitazione non si applica nel caso di getti in ambiente protetto o qualora siano predisposti opportuni accorgimenti approvati dalla direzione dei lavori (per esempio, riscaldamento dei costituenti il calcestruzzo, riscaldamento dell'ambiente, ecc.).

Il calcestruzzo deve essere protetto dagli effetti del clima freddo durante tutte le fasi di preparazione, movimentazione, messa in opera, maturazione.

L'appaltatore deve eventualmente coibentare la cassaforma fino al raggiungimento della resistenza prescritta. In fase di stagionatura, si consiglia di ricorrere all'uso di agenti anti-evaporanti nel caso di superfici piane, o alla copertura negli altri casi, e di evitare ogni apporto d'acqua sulla superficie.

Gli elementi a sezione sottile messi in opera in casseforme non coibentate, esposti sin dall'inizio a basse temperature ambientali, richiedono un'attenta e sorvegliata stagionatura.

Nel caso in cui le condizioni climatiche portino al congelamento dell'acqua prima che il calcestruzzo abbia raggiunto una sufficiente resistenza alla compressione (5 N/mm²), il conglomerato può danneggiarsi in modo irreversibile.

Il valore limite (5 N/mm²) corrisponde ad un grado d'idratazione sufficiente a ridurre il contenuto in acqua libera e a formare un volume d'idrati in grado di ridurre gli effetti negativi dovuti al gelo.

Durante le stagioni intermedie e/o in condizioni climatiche particolari (alta montagna) nel corso delle quali c'è comunque possibilità di gelo, tutte le superfici del calcestruzzo vanno protette, dopo la messa in opera, per almeno 24 ore. La protezione nei riguardi del gelo durante le prime 24 ore non impedisce comunque un ritardo, anche sensibile, nell'acquisizione delle resistenze nel tempo.

Nella tabella seguente sono riportate le temperature consigliate per il calcestruzzo in relazione alle condizioni climatiche ed alle dimensioni del getto.

Dimensione minima della sezione (mm ²)			
< 300	300 ÷ 900	900 ÷ 1800	> 1800
Temperatura minima del calcestruzzo al momento della messa in opera			
13°C	10°C	7°C	5°C

Durante il periodo freddo la temperatura del calcestruzzo fresco messo in opera nelle casseforme non dovrebbe essere inferiore ai valori riportati nel prospetto precedente. In relazione alla temperatura ambiente e ai tempi di attesa e di trasporto, si deve prevedere un raffreddamento di 2-5 °C tra il termine della miscelazione e la messa in opera. Durante il periodo freddo è rilevante l'effetto protettivo delle casseforme. Quelle metalliche, per esempio, offrono una protezione efficace solo se sono opportunamente coibentate.

Al termine del periodo di protezione, necessario alla maturazione, il calcestruzzo deve essere raffreddato gradatamente per evitare il rischio di fessure provocate dalla differenza di temperatura tra parte interna ed esterna. Si consiglia di allontanare gradatamente le protezioni, facendo in modo che il calcestruzzo raggiunga gradatamente l'equilibrio termico con l'ambiente.

10. Per i getti in climi caldi, si dovranno rispettare le prescrizioni di cui al presente comma.

Il clima caldo influenza la qualità sia del calcestruzzo fresco che di quello indurito. Infatti, provoca una troppo rapida evaporazione dell'acqua di impasto e una velocità di idratazione del cemento eccessivamente elevata. Le condizioni che caratterizzano il clima caldo sono:

- temperatura ambiente elevata;
- bassa umidità relativa;
- forte ventilazione (non necessariamente nella sola stagione calda);
- forte irraggiamento solare;
- temperatura elevata del calcestruzzo.

I potenziali problemi per il calcestruzzo fresco riguardano:

- aumento del fabbisogno d'acqua;
- veloce perdita di lavorabilità e conseguente tendenza a rapprendere nel corso della messa in opera;
- riduzione del tempo di presa con connessi problemi di messa in opera, di compattazione, di finitura e rischio di formazione di giunti freddi;
- tendenza alla formazione di fessure per ritiro plastico;
- difficoltà nel controllo dell'aria inglobata.

I potenziali problemi per il calcestruzzo indurito riguardano:

- riduzione della resistenza a 28 giorni e penalizzazione nello sviluppo delle resistenze a scadenze più lunghe, sia per la maggior richiesta di acqua sia per effetto del prematuro indurimento del calcestruzzo;
- maggior ritiro per perdita di acqua;
- probabili fessure per effetto dei gradienti termici (picco di temperatura interno e gradiente termico verso l'esterno);
- ridotta durabilità per effetto della diffusa micro-fessurazione;
- forte variabilità nella qualità della superficie dovuta alle differenti velocità di idratazione;
- maggior permeabilità.

Durante le operazioni di getto la temperatura dell'impasto non deve superare 35 °C; tale limite dovrà essere convenientemente ridotto nel caso di getti di grandi dimensioni. Esistono diversi metodi per raffreddare il calcestruzzo; il più semplice consiste nell'utilizzo d'acqua molto fredda o di ghiaccio in sostituzione di parte dell'acqua d'impasto. Per ritardare la presa del cemento e facilitare la posa e la finitura del calcestruzzo, si possono aggiungere additivi ritardanti o fluidificanti ritardanti di presa, preventivamente autorizzati dalla direzione dei lavori.

I getti di calcestruzzo in climi caldi devono essere eseguiti di mattina, di sera o di notte, ovvero quando la temperatura risulta più bassa.

I calcestruzzi da impiegare nei climi caldi dovranno essere confezionati preferibilmente con cementi a basso calore di idratazione oppure aggiungendo all'impasto additivi ritardanti.

Il getto successivamente deve essere trattato con acqua nebulizzata e con barriere frangivento per ridurre l'evaporazione dell'acqua di impasto.

Nei casi estremi il calcestruzzo potrà essere confezionato raffreddando i componenti, per esempio tenendo all'ombra gli inerti e aggiungendo ghiaccio all'acqua. In tal caso, prima dell'esecuzione del getto entro le casseforme, la direzione dei lavori dovrà accertarsi che il ghiaccio risulti completamente disciolto.

11. Le interruzioni del getto devono essere autorizzate dalla direzione dei lavori. Per quanto possibile, i getti devono essere eseguiti senza soluzione di continuità, in modo da evitare le riprese e conseguire la necessaria continuità strutturale. Per ottenere ciò, è opportuno ridurre al minimo il tempo di ricopertura tra gli strati successivi, in modo che mediante vibrazione si ottenga la monoliticità del calcestruzzo.

Qualora siano inevitabili le riprese di getto, è necessario che la superficie del getto su cui si prevede la ripresa sia lasciata quanto più possibile corrugata. Alternativamente, la superficie deve essere scalfita e pulita dai detriti, in modo da migliorare l'adesione con il getto successivo. L'adesione può essere migliorata con specifici adesivi per ripresa di getto (resine) o con tecniche diverse che prevedono l'utilizzo di additivi ritardanti o ritardanti superficiali da aggiungere al calcestruzzo o da applicare sulla superficie.

In sintesi:

- le riprese del getto su calcestruzzo fresco possono essere eseguite mediante l'impiego di additivi

ritardanti nel dosaggio necessario in relazione alla composizione del calcestruzzo;

- le riprese dei getti su calcestruzzo indurito devono prevedere superfici di ripresa del getto precedente molto rugose, che devono essere accuratamente pulite e superficialmente trattate per assicurare la massima adesione tra i due getti di calcestruzzo.

La superficie di ripresa del getto di calcestruzzo può essere ottenuta con:

- scarificazione della superficie del calcestruzzo già gettato;
- spruzzando sulla superficie del getto una dose di additivo ritardante la presa;
- collegando i due getti con malta di collegamento a ritiro compensato.

Quando sono presenti armature metalliche (barre) attraversanti le superfici di ripresa, occorre fare sì che tali barre, in grado per la loro natura di resistere al taglio, possano funzionare più efficacemente come elementi tesi in tralicci resistenti agli scorrimenti, essendo gli elementi compressi costituiti da aste virtuali di calcestruzzo che, come si è detto in precedenza, abbiano a trovare una buona imposta ortogonale rispetto al loro asse (questo è, per esempio, il caso delle travi gettate in più riprese sulla loro altezza).

Tra le riprese di getto sono da evitare i distacchi, le discontinuità o le differenze d'aspetto e colore.

Nel caso di ripresa di getti di calcestruzzo a vista devono eseguirsi le ulteriori disposizioni del direttore dei lavori.

12. Quando il calcestruzzo fresco è versato nella cassaforma, contiene molti vuoti e tasche d'aria racchiusi tra gli aggregati grossolani rivestiti parzialmente da malta. Sarà effettuata pertanto la compattazione mediante vibrazione, centrifugazione, battitura e assestamento.

Nel predisporre il sistema di compattazione, si deve prendere in considerazione la consistenza effettiva del calcestruzzo al momento della messa in opera che, per effetto della temperatura e della durata di trasporto, può essere inferiore a quella rilevata al termine dell'impasto.

La compattazione del calcestruzzo deve evitare la formazione di vuoti, soprattutto nelle zone di copriferro.

13. Per una corretta stagionatura del calcestruzzo è necessario seguire le seguenti disposizioni:

- prima della messa in opera:

- saturare a rifiuto il sottofondo e le casseforme di legno, oppure isolare il sottofondo con fogli di plastica e impermeabilizzare le casseforme con disarmante;

- la temperatura del calcestruzzo al momento della messa in opera deve essere ≤ 0 °C, raffreddando, se necessario, gli aggregati e l'acqua di miscela.

- durante la messa in opera:

- erigere temporanee barriere frangivento per ridurre la velocità sulla superficie del calcestruzzo;

- erigere protezioni temporanee contro l'irraggiamento diretto del sole;

- proteggere il calcestruzzo con coperture temporanee, quali fogli di polietilene, nell'intervallo fra la messa in opera e la finitura;

- ridurre il tempo fra la messa in opera e l'inizio della stagionatura protetta.

- dopo la messa in opera:

- minimizzare l'evaporazione proteggendo il calcestruzzo immediatamente dopo la finitura con membrane impermeabili, umidificazione a nebbia o copertura;

- la massima temperatura ammissibile all'interno delle sezioni è di 70 °C;

- la differenza massima di temperatura fra l'interno e l'esterno è di 20 °C;

- la massima differenza di temperatura fra il calcestruzzo messo in opera e le parti già indurite o altri elementi della struttura è di 15 °C.

14. I metodi di stagionatura proposti dall'appaltatore dovranno essere preventivamente sottoposti all'esame del direttore dei lavori, che potrà richiedere le opportune verifiche sperimentali.

Durante il periodo di stagionatura protetta, si dovrà evitare che i getti di calcestruzzo subiscano urti, vibrazioni e sollecitazioni di ogni genere.

Il metodo di stagionatura prescelto dovrà assicurare che le variazioni termiche differenziali nella sezione trasversale delle strutture, da misurare con serie di termocoppie, non provochino fessure o cavillature tali da compromettere le caratteristiche del calcestruzzo indurito.

Per determinare lo sviluppo della resistenza e la durata della stagionatura del calcestruzzo si farà riferimento alla norma UNI EN 206.

L'indicazione circa la durata di stagionatura, necessaria a ottenere la durabilità e impermeabilità dello strato superficiale, non deve essere confusa con il tempo necessario al raggiungimento della resistenza prescritta per la rimozione delle casseforme e i conseguenti aspetti di sicurezza strutturale. Per limitare la perdita d'acqua per evaporazione si adottano i seguenti metodi:

- mantenere il getto nelle casseforme per un tempo adeguato (3-7 giorni);
- coprire la superficie del calcestruzzo con fogli di plastica, a tenuta di vapore, assicurati ai bordi e nei punti di giunzione;
- mettere in opera coperture umide sulla superficie in grado di proteggere dall'essiccazione;
- mantenere umida la superficie del calcestruzzo con l'apporto di acqua;
- applicare prodotti specifici (filmogeni antievaporanti) per la protezione delle superfici.

I prodotti filmogeni non possono essere applicati lungo i giunti di costruzione, sulle riprese di getto o sulle superfici che devono essere trattate con altri materiali, a meno che il prodotto non venga completamente rimosso prima delle operazioni o che si sia verificato che non ci siano effetti negativi nei riguardi dei trattamenti successivi, salvo specifica deroga da parte della direzione dei lavori. Per eliminare il film dello strato protettivo dalla superficie del calcestruzzo, si può utilizzare la sabbiatura o l'idropulitura con acqua in pressione. La colorazione del prodotto di curing serve a rendere visibili le superfici trattate. Si devono evitare, nel corso della stagionatura, i ristagni d'acqua sulle superfici che rimarranno a vista.

Nel caso in cui siano richieste particolari caratteristiche per la superficie del calcestruzzo, quali la resistenza all'abrasione o durabilità, è opportuno aumentare il tempo di protezione e maturazione.

15. Per le strutture in cemento armato in cui non sono ammesse fessurazioni dovranno essere predisposti i necessari accorgimenti previsti dal progetto esecutivo o impartite dalla direzione dei lavori.

Le fessurazioni superficiali dovute al calore che si genera nel calcestruzzo devono essere controllate mantenendo la differenza di temperatura tra il centro e la superficie del getto intorno ai 20 °C.

16. In cantiere la maturazione accelerata a vapore del calcestruzzo gettato può ottenersi con vapore alla temperatura di 55-80 °C alla pressione atmosferica. La temperatura massima raggiunta dal calcestruzzo non deve superare i 60 °C e il successivo raffreddamento deve avvenire con gradienti non superiori a 10 °C/h. A titolo orientativo potranno essere eseguite le raccomandazioni del documento ACI 517.2R-80 (Accelerated Curing of Concrete at Atmospheric Pressure).

17. Verrà effettuato, infine, il disarmo secondo le modalità riportate nell'articolo relativo alle casseforme.

18. Per il calcestruzzo a faccia vista devono essere, inoltre, rispettate le indicazioni di cui al presente comma. Affinché il colore superficiale del calcestruzzo, determinato dalla sottile pellicola di malta che si forma nel getto a contatto con la cassaforma, risulti il più possibile uniforme, il cemento utilizzato in ciascuna opera dovrà provenire dallo stesso cementificio ed essere sempre dello stesso tipo e classe. La sabbia invece dovrà provenire dalla stessa cava e avere granulometria e composizione costante.

Le opere o i costituenti delle opere a faccia a vista, che dovranno avere lo stesso aspetto esteriore, dovranno ricevere lo stesso trattamento di stagionatura. In particolare, si dovrà curare che l'essiccamento della massa del calcestruzzo sia lento e uniforme.

Si dovranno evitare condizioni per le quali si possano formare efflorescenze sul calcestruzzo. Qualora queste apparissero, sarà onere dell'appaltatore eliminarle tempestivamente mediante spazzolatura, senza impiego di acidi.

Le superfici finite e curate - come indicato ai punti precedenti - dovranno essere adeguatamente protette, se le condizioni ambientali e di lavoro saranno tali da poter essere causa di danno in qualsiasi modo alle superfici stesse.

Si dovrà evitare che vengano prodotte sulla superficie finita scalfitture, macchie o altri elementi che ne pregiudichino la durabilità o l'estetica.

Si dovranno evitare inoltre macchie di ruggine dovute alla presenza temporanea dei ferri di ripresa. In tali casi, occorrerà prendere i dovuti provvedimenti, evitando che l'acqua piovana scorra sui ferri e successivamente sulle superfici finite del getto.

Qualsiasi danno o difetto della superficie finita del calcestruzzo dovrà essere eliminato a cura dell'appaltatore, con i provvedimenti preventivamente autorizzati dal direttore dei lavori.

Art. 16 - Armatura per cemento armato

1. Le gabbie di armatura dovranno essere, per quanto possibile, composte fuori opera. In ogni caso, in corrispondenza di tutti i nodi dovranno essere eseguite legature doppie incrociate in filo di ferro ricotto di diametro non inferiore a 0,6 mm, in modo da garantire l'invariabilità della geometria della gabbia durante il getto.
2. Nel caso di gabbie assemblate con parziale saldatura l'acciaio dovrà essere del tipo saldabile.
3. La posizione delle armature metalliche entro i casseri dovrà essere garantita utilizzando esclusivamente opportuni distanziatori in materiale plastico non deformabile oppure di malta o pasta cementizia, in modo da rispettare il copriferro prescritto.
4. Per quanto concerne ancoraggi e giunzioni, le armature longitudinali devono essere interrotte ovvero sovrapposte preferibilmente nelle zone compresse o di minore sollecitazione.
La continuità fra le barre può effettuarsi mediante:
 - sovrapposizione, calcolata in modo da assicurare l'ancoraggio di ciascuna barra. In ogni caso, la lunghezza di sovrapposizione nel tratto rettilineo deve essere non minore di venti volte il diametro della barra. La distanza mutua (interferro) nella sovrapposizione non deve superare quattro volte il diametro;
 - saldature, eseguite in conformità alle norme in vigore sulle saldature. Devono essere accertate la saldabilità degli acciai che vengono impiegati, nonché la compatibilità fra metallo e metallo di apporto, nelle posizioni o condizioni operative previste nel progetto esecutivo;
 - giunzioni meccaniche per barre di armatura. Tali tipi di giunzioni devono essere preventivamente validati mediante prove sperimentali.Per le barre di diametro $\phi > 32$ mm occorrerà adottare particolari cautele negli ancoraggi e nelle sovrapposizioni.
L'appaltatore dovrà consegnare preventivamente al direttore dei lavori le schede tecniche dei prodotti da utilizzare per le giunzioni.

Art. 17 - Casseforme

1. Le casseforme e le relative strutture di supporto devono essere realizzate in modo da sopportare le azioni alle quali sono sottoposte nel corso della messa in opera del calcestruzzo e in modo da essere abbastanza rigide per garantire il rispetto delle dimensioni geometriche e delle tolleranze previste.
In base alla loro configurazione le casseforme possono essere classificate in:
 - casseforme smontabili;
 - casseforme a tunnel, idonee a realizzare contemporaneamente elementi edilizi orizzontali e verticali;
 - casseforme rampanti, atte a realizzare strutture verticali mediante il loro progressivo innalzamento, ancorate al calcestruzzo precedentemente messo in opera;
 - casseforme scorrevoli, predisposte per realizzare in modo continuo opere che si sviluppano in altezza o lunghezza.
2. Per rispettare le quote e le tolleranze geometriche progettuali, le casseforme devono essere praticamente indeformabili quando, nel corso della messa in opera, sono assoggettate alla pressione del calcestruzzo e alla vibrazione.
3. I casseri devono essere puliti e privi di elementi che possano in ogni modo pregiudicare l'aspetto della superficie del conglomerato cementizio indurito.
Tutti i tipi di casseforme (con la sola esclusione di quelle che rimangono inglobate nell'opera finita), prima della messa in opera del calcestruzzo, richiedono il trattamento con un agente (prodotto) disarmante.
I prodotti disarmanti sono applicati ai manti delle casseforme per agevolare il distacco del calcestruzzo, ma svolgono anche altre funzioni, quali la protezione della superficie delle casseforme metalliche dall'ossidazione e della corrosione, l'impermeabilizzazione dei pannelli di legno e il miglioramento della qualità della superficie del calcestruzzo. La scelta del prodotto e la sua corretta applicazione influenzano la qualità delle superfici del calcestruzzo, in particolare l'omogeneità di colore e l'assenza di bolle.
Le casseforme assorbenti, costituite da tavole o pannelli di legno non trattato o altri materiali assorbenti, calcestruzzo compreso prima della messa in opera del calcestruzzo richiedono la saturazione con acqua. Si deve aver cura di eliminare ogni significativa traccia di ruggine nelle casseforme metalliche.
4. Nel caso in cui i ferri d'armatura non siano vincolati alle casseforme, per rispettare le tolleranze dello

spessore del copriferro si dovranno predisporre opportune guide o riscontri che contrastano l'effetto della pressione esercitata dal calcestruzzo.

5. I giunti tra gli elementi di cassaforma saranno realizzati con ogni cura, al fine di evitare fuoriuscite di boiaccia e creare irregolarità o sbavature. Potrà essere prescritto che tali giunti debbano essere evidenziati in modo da divenire elementi architettonici.
6. Il disarmo comprende le fasi che riguardano la rimozione delle casseforme e delle strutture di supporto. Queste non possono essere rimosse prima che il calcestruzzo abbia raggiunto la resistenza sufficiente a:
 - sopportare le azioni applicate;
 - evitare che le deformazioni superino le tolleranze specificate;
 - resistere ai deterioramenti di superficie dovuti al disarmo.

Durante il disarmo è necessario evitare che la struttura subisca colpi, sovraccarichi e deterioramenti.

I carichi sopportati da ogni centina devono essere rilasciati gradatamente, in modo tale che gli elementi di supporto contigui non siano sottoposti a sollecitazioni brusche ed eccessive.

La stabilità degli elementi di supporto e delle casseforme deve essere assicurata e mantenuta durante l'annullamento delle reazioni in gioco e lo smontaggio.

Il disarmo deve avvenire gradatamente adottando i provvedimenti necessari a evitare brusche sollecitazioni e azioni dinamiche. Infatti, l'eliminazione di un supporto dà luogo, nel punto di applicazione, a una repentina forza uguale e contraria a quella esercitata dal supporto (per carichi verticali, si tratta di forze orientate verso il basso, che danno luogo a impropri aumenti di sollecitazione delle strutture).

In ogni caso, il disarmo deve essere autorizzato e concordato con la direzione dei lavori.

Si deve porre attenzione ai periodi freddi, quando le condizioni climatiche rallentano lo sviluppo delle resistenze del calcestruzzo, come pure al disarmo e alla rimozione delle strutture di sostegno delle solette e delle travi. In caso di dubbio, è opportuno verificare la resistenza meccanica reale del calcestruzzo.

Le operazioni di disarmo delle strutture devono essere eseguite da personale specializzato dopo l'autorizzazione del direttore dei lavori. Si dovrà tenere conto e prestare attenzione che sulle strutture da disarmare non vi siano carichi accidentali e temporanei e verificare i tempi di maturazione dei getti in calcestruzzo.

È vietato disarmare le armature di sostegno se sulle strutture insistono carichi accidentali e temporanei.

Nella seguente tabella sono riportati i tempi minimi per il disarmo delle strutture in cemento armato dalla data del getto.

Struttura	Calcestruzzo normale (giorni)	Calcestruzzo ad alta resistenza (giorni)
Sponde dei casseri di travi e pilastri	3	2
Solette di luce modesta	10	4
Puntelli e centine di travi, archi e volte	24	12
Strutture a sbalzo	28	14

Art. 18 - Carpenteria metallica

1. Durante il carico, il trasporto, lo scarico, il deposito ed il montaggio, si deve porre la massima cura per evitare che le strutture vengano deformate o sovrasollecitate. Le parti a contatto con funi, catene od altri organi di sollevamento devono essere opportunamente protette.
2. Il montaggio in opera di tutte le strutture è effettuato in conformità a quanto previsto nella relazione di calcolo ed in modo che la struttura raggiunga la configurazione geometrica di progetto, nel rispetto dello stato di sollecitazione previsto nel progetto medesimo. In particolare, per quanto riguarda le strutture a travata, si dovrà controllare che la controfreccia ed il posizionamento sugli apparecchi di appoggio siano conformi alle indicazioni di progetto, rispettando le tolleranze previste.

La stabilità delle strutture deve essere assicurata durante tutte le fasi costruttive e la rimozione dei collegamenti provvisori e di altri dispositivi ausiliari dovrà essere fatta solo quando essi risulteranno staticamente superflui.
3. L'assemblaggio ed il montaggio in opera delle strutture dovrà essere effettuato senza che venga interrotto il traffico di cantiere sulla eventuale sottostante sede stradale salvo brevi interruzioni durante le operazioni di sollevamento, da concordare con la Direzione dei lavori.
4. Nella progettazione e nell'impiego delle attrezzature di montaggio, l'Impresa è tenuta a rispettare le

norme, le prescrizioni ed i vincoli che eventualmente venissero imposti da Enti, Uffici e persone responsabili riguardo alla zona interessata.

5. Gli elementi delle strutture in acciaio, a meno che siano di comprovata resistenza alla corrosione, devono essere adeguatamente protetti mediante verniciatura o zincatura, tenendo conto del tipo di acciaio, della sua posizione nella struttura e dell'ambiente nel quale è collocato. Devono essere particolarmente protetti i collegamenti bullonati (precaricati e non precaricati), in modo da impedire qualsiasi infiltrazione all'interno del collegamento. Anche per gli acciai con resistenza alla corrosione migliorata devono prevedersi, ove necessario, protezioni mediante verniciatura.

Nel caso di parti inaccessibili o profili a sezione chiusa non ermeticamente chiusi alle estremità, dovranno prevedersi adeguati sovrassessori.

Art. 19 - Massetti e sottofondi

1. Il sottofondo è lo strato di materiali con funzione di costipazione del terreno e sostegno della struttura sovrastante. Il sottofondo può essere monostrato (solo massetto di finitura) o bistrato (massetto di finitura e strato di isolamento).

Il massetto è lo strato di materiali con funzioni di livellamento, ricezione della pavimentazione finale o direttamente manto di usura.

2. Il sottofondo e/o massetto deve essere eseguito a perfetta regola d'arte, steso, battuto, spianato e lisciato fino a renderlo perfettamente planare, strutturalmente omogeneo e solido, nello spessore opportuno, ed essere reso in opera finito e funzionante, pronto per ricevere la posa della pavimentazione. La realizzazione deve essere particolarmente curata al fine di eliminare le camere d'aria, sacche o bolle che potrebbero venirsi a creare; deve inoltre ricoprire tubazioni e canali correnti sugli orizzontamenti.
3. Il sottofondo e/o massetto deve avere una stagionatura minima di 28 giorni, eventualmente riducibile o aumentabile se, a giudizio della D.L. il conglomerato si presenterà completamente asciutto e privo di umidità (riscontrabile anche con specifiche prove tecniche).
4. Nella realizzazione di massetti di superficie superiore ai 50 mq devono essere previsti dei giunti di dilatazione che dovranno essere realizzati mediante la posa di guarnizioni di resina poliuretanic.
5. Qualora si dovesse interrompere il getto dei suddetti massetti da un giorno all'altro, il taglio di giunzione dovrà essere verticale, netto e non inclinato, con rete metallica passante, per evitare sollevamenti sul giunto in caso di espansione del massetto.
5. Le normative di riferimento sono:
UNI 10329 Posa dei rivestimenti di pavimentazione. Misurazione del contenuto di umidità negli strati di supporto cementizi o simili;
UNI EN 13318 Massetti e materiali per massetti - Definizioni;
UNI EN 13813 Massetti e materiali per massetti - Materiali per massetti - Proprietà e requisiti.

Art. 20 - Pavimenti

1. Le pavimentazioni si intendono convenzionalmente suddivise nelle seguenti categorie:
 - pavimentazioni su strato portante;
 - pavimentazioni su terreno (dove, cioè, la funzione di strato portante del sistema di pavimentazione è svolta dal terreno).Quando non è diversamente descritto negli altri documenti progettuali (o quando questi non sono sufficientemente dettagliati), si intende che ciascuna delle categorie sopracitate sarà composta dagli strati funzionali di seguito descritti.
2. La pavimentazione su strato portante avrà come elementi o strati fondamentali:
 - lo strato portante, con la funzione di resistenza alle sollecitazioni meccaniche dovute ai carichi permanenti o di esercizio;
 - lo strato di scorrimento, con la funzione di compensare e rendere compatibili gli eventuali scorrimenti differenziali tra strati contigui;
 - lo strato ripartitore, con la funzione di trasmettere allo strato portante le sollecitazioni meccaniche impresse dai carichi esterni, qualora gli strati costituenti la pavimentazione abbiano comportamenti

meccanici sensibilmente differenziati;

- lo strato di collegamento, con la funzione di ancorare il rivestimento allo strato ripartitore (o portante);
- lo strato di rivestimento con compiti estetici e di resistenza alle sollecitazioni meccaniche, chimiche, ecc..

A seconda delle condizioni di utilizzo e delle sollecitazioni previste, i seguenti strati possono diventare fondamentali:

- strato di impermeabilizzante, con la funzione di dare alla pavimentazione una prefissata impermeabilità ai liquidi e ai vapori;
- strato di isolamento termico, con la funzione di portare la pavimentazione ad un prefissato isolamento termico;
- strato di isolamento acustico, con la funzione di portare la pavimentazione ad un prefissato isolamento acustico;
- strato di compensazione con funzione di compensare quote, le pendenze, gli errori di planarità ed eventualmente incorporare impianti (spesso questo strato ha anche funzione di strato di collegamento).

3. La pavimentazione su terreno avrà come elementi o strati funzionali:

- il terreno (suolo), con funzione di resistere alle sollecitazioni meccaniche trasmesse dalla pavimentazione;
- lo strato impermeabilizzante (o drenante);
- lo strato ripartitore;
- gli strati di compensazione e/o pendenza;
- il rivestimento.

A seconda delle condizioni di utilizzo e delle sollecitazioni, possono essere previsti altri strati complementari.

4. Le operazioni di posa in opera di pavimentazioni interne o esterne con strato collante si articolano nelle seguenti fasi, di seguito descritte nel dettaglio:

- preparazione della superficie di appoggio;
- preparazione del collante;
- stesa del collante e collocazione delle piastrelle;
- stuccatura dei giunti e pulizia.

La superficie di fissaggio deve essere ben pulita e perfettamente piana, senza fessurazioni e screpolature. In caso contrario, devono essere eliminate le eventuali deformazioni utilizzando specifici materiali rasanti. Le parti non bene attaccate devono essere rimosse con molta cura.

Le caratteristiche del collante devono rispettare le prescrizioni progettuali ed essere compatibili con il tipo di piastrella da fissare, ferme restando le eventuali indicazioni del direttore dei lavori.

L'impasto del collante deve essere perfettamente omogeneo, sufficientemente fluido e di facile applicazione. Nella stesa e nella preparazione devono essere rispettate le istruzioni dei fornitori, per quanto concerne non solo il dosaggio, ma anche il tempo di riposo (normalmente 10-15 minuti).

Si evidenzia che, dal momento dell'impasto, la colla è utilizzabile per almeno tre ore. Anche per questo dato, che può dipendere dalle condizioni ambientali, in particolare dalla temperatura, conviene, comunque, fare riferimento alle specifiche tecniche dei fornitori.

Il collante deve essere applicato con un'apposita spatola dentellata che consente di regolare lo spessore dello strato legante e di realizzare una superficie con solchi di profondità appropriata a delimitare le zone di primo contatto fra lo strato legante e le piastrelle.

Quando la piastrella viene appoggiata e pressata sulla superficie del collante, tale zona si allarga, fino ad interessare, aderendovi, gran parte della faccia della piastrella. Occorre, quindi, applicare il collante, volta per volta, in superfici limitate, controllando ogni tanto che l'adesivo non abbia ridotto il proprio potere bagnante. Questo controllo si può effettuare staccando una piastrella subito dopo l'applicazione e verificando l'adesione del collante alla superficie d'attacco, oppure appoggiando i polpastrelli della mano al collante. Se tale controllo non è soddisfacente, è necessario rinnovare la superficie dell'adesivo mediante applicazione di uno strato fresco.

L'operazione di stuccatura dei giunti, con cemento bianco specifico per fughe, deve essere effettuata mediante una spatola di gomma o di materiale plastico, in modo da ottenere un riempimento completo dei giunti.

Una prima pulizia della pavimentazione deve essere effettuata mediante spugna umida. Successivamente

si può procedere ad una pulizia più accurata usando prodotti per la pulizia dei pavimenti.

Art. 21 - Rivestimenti di pareti

1. I rivestimenti in materiale di qualsiasi genere dovranno essere eseguiti a perfetta regola d'arte, con il materiale prescelto dall'Amministrazione appaltante, e conformemente ai campioni che verranno volta a volta eseguiti, a richiesta della Direzione dei Lavori.

Particolare cura dovrà porsi nella posizione in sito degli elementi, in modo che questi a lavoro ultimato risultino perfettamente aderenti al retrostante intonaco.

Pertanto, i materiali porosi prima del loro impiego dovranno essere immersi nell'acqua fino a saturazione, e dopo aver abbondantemente inaffiato l'intonaco delle pareti, alle quali deve applicarsi il rivestimento, saranno allettati con malta cementizia normale, nelle qualità necessarie e sufficienti.

Gli elementi del rivestimento dovranno perfettamente combaciare fra loro e le linee dei giunti, debitamente stuccate con cemento bianco o diversamente colorato, dovranno risultare, a lavoro ultimato, perfettamente allineate. I rivestimenti dovranno essere convenientemente lavati e puliti.

Art. 22 - Pavimenti in ceramica

1. Le pavimentazioni si intendono convenzionalmente suddivise nelle seguenti categorie:

- pavimentazioni su strato portante;
- pavimentazioni su terreno (dove, cioè, la funzione di strato portante del sistema di pavimentazione è svolta dal terreno).

Quando non è diversamente descritto negli altri documenti progettuali (o quando questi non sono sufficientemente dettagliati), si intende che ciascuna delle categorie sopracitate sarà composta dagli strati funzionali di seguito descritti.

2. La pavimentazione su strato portante avrà come elementi o strati fondamentali:

- lo strato portante, con la funzione di resistenza alle sollecitazioni meccaniche dovute ai carichi permanenti o di esercizio;
 - lo strato di scorrimento, con la funzione di compensare e rendere compatibili gli eventuali scorrimenti differenziali tra strati contigui;
 - lo strato ripartitore, con la funzione di trasmettere allo strato portante le sollecitazioni meccaniche impresse dai carichi esterni, qualora gli strati costituenti la pavimentazione abbiano comportamenti meccanici sensibilmente differenziati;
 - lo strato di collegamento, con la funzione di ancorare il rivestimento allo strato ripartitore (o portante);
 - lo strato di rivestimento con compiti estetici e di resistenza alle sollecitazioni meccaniche, chimiche, ecc..
- A seconda delle condizioni di utilizzo e delle sollecitazioni previste, i seguenti strati possono diventare fondamentali:

- strato di impermeabilizzante, con la funzione di dare alla pavimentazione una prefissata impermeabilità ai liquidi e ai vapori;
- strato di isolamento termico, con la funzione di portare la pavimentazione ad un prefissato isolamento termico;
- strato di isolamento acustico, con la funzione di portare la pavimentazione ad un prefissato isolamento acustico;
- strato di compensazione con funzione di compensare quote, le pendenze, gli errori di planarità ed eventualmente incorporare impianti (spesso questo strato ha anche funzione di strato di collegamento).

3. La pavimentazione su terreno avrà come elementi o strati funzionali:

- il terreno (suolo), con funzione di resistere alle sollecitazioni meccaniche trasmesse dalla pavimentazione;
- lo strato impermeabilizzante (o drenante);
- lo strato ripartitore;
- gli strati di compensazione e/o pendenza;
- il rivestimento.

A seconda delle condizioni di utilizzo e delle sollecitazioni, possono essere previsti altri strati

complementari.

4. Le operazioni di posa in opera di pavimentazioni interne o esterne con strato collante si articolano nelle seguenti fasi, di seguito descritte nel dettaglio:
 - preparazione della superficie di appoggio;
 - preparazione del collante;
 - stesa del collante e collocazione delle piastrelle;
 - stuccatura dei giunti e pulizia.

La superficie di fissaggio deve essere ben pulita e perfettamente piana, senza fessurazioni e screpolature. In caso contrario, devono essere eliminate le eventuali deformazioni utilizzando specifici materiali rasanti. Le parti non bene attaccate devono essere rimosse con molta cura.

Le caratteristiche del collante devono rispettare le prescrizioni progettuali ed essere compatibili con il tipo di piastrella da fissare, ferme restando le eventuali indicazioni del direttore dei lavori.

L'impasto del collante deve essere perfettamente omogeneo, sufficientemente fluido e di facile applicazione. Nella stesa e nella preparazione devono essere rispettate le istruzioni dei fornitori, per quanto concerne non solo il dosaggio, ma anche il tempo di riposo (normalmente 10-15 minuti).

Si evidenzia che, dal momento dell'impasto, la colla è utilizzabile per almeno tre ore. Anche per questo dato, che può dipendere dalle condizioni ambientali, in particolare dalla temperatura, conviene, comunque, fare riferimento alle specifiche tecniche dei fornitori.

Il collante deve essere applicato con un'apposita spatola dentellata che consente di regolare lo spessore dello strato legante e di realizzare una superficie con solchi di profondità appropriata a delimitare le zone di primo contatto fra lo strato legante e le piastrelle.

Quando la piastrella viene appoggiata e pressata sulla superficie del collante, tale zona si allarga, fino ad interessare, aderendovi, gran parte della faccia della piastrella. Occorre, quindi, applicare il collante, volta per volta, in superfici limitate, controllando ogni tanto che l'adesivo non abbia ridotto il proprio potere bagnante. Questo controllo si può effettuare staccando una piastrella subito dopo l'applicazione e verificando l'adesione del collante alla superficie d'attacco, oppure appoggiando i polpastrelli della mano al collante. Se tale controllo non è soddisfacente, è necessario rinnovare la superficie dell'adesivo mediante applicazione di uno strato fresco.

L'operazione di stuccatura dei giunti, con cemento bianco specifico per fughe, deve essere effettuata mediante una spatola di gomma o di materiale plastico, in modo da ottenere un riempimento completo dei giunti.

Una prima pulizia della pavimentazione deve essere effettuata mediante spugna umida. Successivamente si può procedere ad una pulizia più accurata usando prodotti per la pulizia dei pavimenti.

Art. 23 - Pavimenti in mattonelle di cemento

1. Tali pavimenti saranno posati sopra un letto di malta cementizia normale, distesa sopra il massetto; le mattonelle saranno premute finché la malta rifluisca dalle connessioni. Le connessioni debbono essere stuccate con cemento e la loro larghezza non deve superare 1 mm.
Avvenuta la presa della malta i pavimenti saranno arrotondati con pietra pomice ed acqua o con mole carborundum o arenaria, a seconda del tipo, e quelli in graniglia saranno spalmati in un secondo tempo con una mano di cera, se richiesta.

Art. 24 - Zoccolino battiscopa

1. Gli zoccolini battiscopa, nella forma e nel materiale (legno, plastica, marmo, gres, ceramica, ecc.) dipendente dal tipo di pavimentazione, possono essere fissati alle pareti con:
 - malta cementizia;
 - colla utilizzata per l'esecuzione delle pavimentazioni;
 - viti ad espansione.Gli zoccolini dovranno avere le seguenti caratteristiche dimensionali:
 - altezza 8-10 cm per il marmo e 10-15 per gli elementi in plastica;
 - spessore 1-2 cm.

La posa in opera degli zoccolini battiscopa in gres, ceramica, marmo con malta cementizia (o colla) deve essere completata con la stuccatura, la stilatura e la suggellatura dei giunti con cemento bianco specifico per fughe.

Art. 25 - Pavimenti in masselli cls

1. Per la realizzazione di una pavimentazione in masselli di calcestruzzo, è opportuno procedere alla verifica del piano di finitura della massiciata, accertando la rispondenza delle caratteristiche del terreno e la sua compattazione in base ai carichi cui la pavimentazione sarà sottoposta.
Inoltre per evitare ristagni d'acqua e precoce ammaloramento della pavimentazione è buona norma realizzare pavimentazioni la cui pendenza non deve mai essere inferiore all'1%. Si raccomanda pertanto una pendenza minima dell'1,5%. Le tolleranze dimensionali massime ammissibili per il piano di finitura del sottofondo sono di +/- 15 mm.
2. Prima della posa in opera della pavimentazione, va effettuata la posa in opera dei cordoli, su fascia di allettamento in calcestruzzo, e la posa eventuale dei geotessuti.
In seguito sarà realizzato un letto di sabbia con sabbia di origine alluvionale o proveniente dalla frantumazione di rocce ad elevata resistenza meccanica e non alterabili. Da evitare assolutamente i granulati di rocce calcaree o comunque tenere. La posa in opera su malta cementizia è sempre sconsigliata ed è assolutamente da evitare in caso di traffico veicolare. La sabbia di allettamento compattata dovrà risultare di spessore compreso tra 2,5 e 4,5 cm.
3. La pavimentazione viene eseguita mediante la semplice posa per accostamento a secco dei masselli su allettamento di sabbia. La posa dei masselli può essere eseguita manualmente o a mezzo di macchine avente lo scopo di collocare ed assiemare i masselli sul piano di allettamento secondo procedure o schemi di posa prestabiliti. E' buona norma ricordare che per carichi veicolari sono da evitare schemi di posa a giunti non sfalsati, ma preferire uno schema a spina di pesce che risulti in diagonale a 45° rispetto alla direzione principale di marcia. La posa in opera deve essere condotta in modo tale da mantenere sempre un "fronte aperto" per la posa dei masselli successivi, onde evitare l'inserimento forzato. Si consiglia, infine, di prelevare gli elementi in fase di posa, da almeno tre bancali di confezionamento diversi al fine di esaltarne correttamente ed uniformemente la naturale variabilità cromatica.
4. La sigillatura dei giunti è fondamentale per la buona riuscita della pavimentazione. Infatti l'attrito determinato dalla sabbia nei giunti provoca il fondamentale effetto dell'autobloccanza, cioè della capacità di distribuzione del carico da un massello ai masselli vicini. Questa operazione consiste nel procedere al pre-intasamento dei giunti con sabbia naturale fine ed asciutta. La sabbia va stesa e distribuita in modo omogeneo su tutta la superficie da vibrocompattare.
La vibrocompattazione della pavimentazione verrà eseguita sul rivestimento (masselli) con idonea macchina e ha lo scopo di allettare i masselli nello strato di sabbia, garantendo inoltre un primo assestamento della sabbia nei giunti. E' buona norma effettuare almeno 3 passaggi in senso trasversale, dal basso verso l'alto, per garantire uniformità di compattazione.
Al termine della vibrocompattazione si procederà all'intasamento finale dei giunti con ulteriore stesura di sabbia. Tale operazione viene eseguita manualmente o con macchine. Per consentire un migliore e più efficace intasamento dei giunti sotto carico di traffico, la sabbia di intasamento deve essere lasciata sulla pavimentazione il più a lungo possibile.

Art. 26 - Opere in ferro

1. Per realizzare le opere in ferro, l'Appaltatore dovrà senza compenso esibire i disegni particolareggiati ed i relativi campioni da sottoporre alla approvazione della Direzione Lavori.
2. La lavorazione dovrà essere accurata ed eseguita a perfetta regola d'arte specie per quanto concerne le saldature, i giunti, le forgiature, ecc.
Saranno rifiutate tutte quelle opere, o parte di esse, che presentassero il più leggero indizio di imperfezione.
3. Ogni opera in ferro dovrà essere fornita previ procedimenti di verniciatura a due mani di antiruggine a seconda delle caratteristiche dell'opera stessa.

4. Le opere in ferro saranno munite di tutte le guarnizioni chiudenti e congegni necessari per il loro funzionamento come cariglioni, cricchetti a molla, catenelle e leve, catenaccioli di ferro ecc. nonché serrature a chiave ed a cricca, ove occorrono, e di tutti gli accessori, con zanche, mazzette o simili occorrenti per la posa.
5. A posa ultimata si dovrà provvedere alla revisione e piccole riparazioni che dovessero rendersi necessarie.

Art. 27 - Verniciature

1. Tutta l'attrezzatura che si prevede di usare per le operazioni di verniciatura o di tinteggiatura deve essere sottoposta all'approvazione della direzione dei lavori.
I pennelli e i rulli devono essere del tipo, della superficie e delle dimensioni adatte alle vernici che si impiegheranno e al tipo di lavoro che si sta eseguendo e non dovranno lasciare impronte.
L'attrezzatura per la verniciatura a spruzzo (air-less) deve essere corredata da pistole di tipo idoneo ad ogni singolo impiego.
Tutta l'attrezzatura, infine, deve essere mantenuta sempre in ottime condizioni di funzionamento. Si raccomanda, perciò, la pulizia più accurata per il successivo riutilizzo.
2. L'appaltatore dovrà predisporre dei campioni dei supporti, possibilmente dello stesso materiale, sul quale saranno applicati i prodotti vernicianti o pitture con i trattamenti secondo i cicli previsti in più tonalità di tinte, per consentire alla direzione dei lavori di operare una scelta.
Secondo le disposizioni impartite, si dovrà completare un pannello, un tratto di muratura o un locale completo. La totalità del lavoro potrà procedere solo dopo l'approvazione della direzione dei lavori.
L'elemento scelto come campione servirà come riferimento al quale si dovrà uniformare l'intera opera da eseguire.
3. Le operazioni di tinteggiatura o di verniciatura devono essere precedute da un'accurata preparazione delle superfici interessate (asportazione di carta da parati, asportazione di tempere, carteggiatura, lavaggio sgrassante, lavatura, neutralizzazione, rasatura, raschiature, maschiatura, sabbatura e/ scrostatura, spolveratura, spazzolatura, stuccature, levigature, ecc.), con sistemi idonei ad assicurare la perfetta riuscita del lavoro.
4. Le superfici murarie nuove devono essere prive di qualsiasi residuo di lavorazione precedente a quello del rivestimento protettivo o decorativo.
Le superfici metalliche nuove devono essere prive di calamina, ruggine, incrostazioni di malta, grassi, residui oleosi o untuosi e non essere trattati con pitture di fondo antiruggine o wash primer.
Le superfici dei manufatti lignei devono essere prive di tracce di residui untuosi o di pitture di fondo, nonché prive di fessurazioni e irregolarità trattate con mastici o stucchi non idonei.
5. La miscelazione e la posa in opera di prodotti monocomponenti e bicomponenti deve avvenire nei rapporti, nei modi e nei tempi indicati dalle schede tecniche rilasciate dal produttore onde evitare alterazioni del prodotto.
6. L'applicazione dei prodotti vernicianti non deve essere effettuata su superfici umide. L'intervallo di tempo fra una mano e la successiva deve essere - salvo diverse prescrizioni - di 24 ore, la temperatura ambiente non deve superare i 40 °C e la temperatura delle superfici dovrà essere compresa fra i 5 e 50 °C, con un massimo di 80% di umidità relativa. In generale, ogni strato di pittura deve essere applicato dopo l'essiccazione dello stato precedente e comunque secondo le esigenze richieste dagli specifici prodotti vernicianti impiegati. La verniciatura, soprattutto per le parti visibili, non deve presentare colature, festonature e sovrapposizioni anormali. Le modalità di applicazione possono essere a pennello e a spruzzo.
7. Nell'applicazione a pennello ciascuna mano deve essere applicata pennellando in modo che aderisca completamente alla superficie. La vernice deve essere tirata in maniera liscia e uniforme, senza colature, interruzioni, bordi sfuocati o altri difetti e in modo da risultare compatta e asciutta prima che venga applicata la seconda mano. Bisognerà osservare il tempo minimo indicato dal produttore per l'applicazione fra una mano e l'altra.
L'applicazione a spruzzo deve essere effettuata prima in un senso e quindi nel senso opposto, fino a coprire tutta la superficie. La vernice che deve essere impiegata dovrà essere solo del tipo a spruzzo. Si

dovranno ricoprire opportunamente le superfici circostanti, perché non si abbiano a sporcare altri manufatti.

8. Le opere di verniciatura su manufatti metallici devono essere precedute da accurate operazioni di pulizia (nel caso di elementi esistenti) e rimozione delle parti ossidate. Deve quindi essere applicata almeno una mano di vernice protettiva e un numero non inferiore a due mani di vernice del tipo e del colore previsti fino al raggiungimento della completa uniformità della superficie.
9. Nelle opere di verniciatura eseguite su intonaco, oltre alle verifiche della consistenza del supporto e alle successive fasi di preparazione, si deve attendere un adeguato periodo, fissato dalla direzione dei lavori, di stagionatura degli intonaci, trascorso il quale si può procedere all'applicazione di una mano di imprimitura (eseguita con prodotti speciali) o di una mano di fondo più diluita alla quale seguiranno altre due mani di vernice del colore e delle caratteristiche fissate.
10. Le opere verniciate devono essere protette, fino al completo essiccamento, dalla polvere, dall'acqua e da ogni altra fonte di degradazione. La pitturazione deve essere eseguita sempre in ambiente protetto dagli agenti atmosferici che possono pregiudicare l'essiccamento della vernice e nelle condizioni di umidità e di temperatura dell'ambiente indicate dal produttore della vernice o della pittura.
11. L'appaltatore ha l'obbligo di non scaricare in fognatura e di non disperdere nell'ambiente il prodotto e/o il contenitore.

In caso di spargimenti occorre assorbire con sabbia. I rifiuti derivanti, classificabili come speciali, devono essere smaltiti in apposite discariche autorizzate rispettando le normative locali e nazionali in vigore e ottenendo preventivamente l'autorizzazione degli enti preposti.

Art. 28 - Verniciature a smalto

1. Tutta l'attrezzatura che si prevede di usare per le operazioni di verniciatura o di tinteggiatura deve essere sottoposta all'approvazione della direzione dei lavori.
I pennelli e i rulli devono essere del tipo, della superficie e delle dimensioni adatte alle vernici che si impiegheranno e al tipo di lavoro che si sta eseguendo e non dovranno lasciare impronte.
L'attrezzatura per la verniciatura a spruzzo (air-less) deve essere corredata da pistole di tipo idoneo ad ogni singolo impiego.
Tutta l'attrezzatura, infine, deve essere mantenuta sempre in ottime condizioni di funzionamento. Si raccomanda, perciò, la pulizia più accurata per il successivo riutilizzo.
2. L'appaltatore dovrà predisporre dei campioni dei supporti, possibilmente dello stesso materiale, sul quale saranno applicati i prodotti vernicianti o pitture con i trattamenti secondo i cicli previsti in più tonalità di tinte, per consentire alla direzione dei lavori di operare una scelta.
Secondo le disposizioni impartite, si dovrà completare un pannello, un tratto di muratura o un locale completo. La totalità del lavoro potrà procedere solo dopo l'approvazione della direzione dei lavori.
L'elemento scelto come campione servirà come riferimento al quale si dovrà uniformare l'intera opera da eseguire.
3. Le operazioni di tinteggiatura o di verniciatura devono essere precedute da un'accurata preparazione delle superfici interessate (asportazione di carta da parati, asportazione di tempere, carteggiatura, lavaggio sgrassante, lavatura, neutralizzazione, rasatura, raschiature, maschiettatura, sabbatura e/ scrostatura, spolveratura, spazzolatura, stuccature, levigature, ecc.), con sistemi idonei ad assicurare la perfetta riuscita del lavoro.
4. Le superfici murarie nuove devono essere prive di qualsiasi residuo di lavorazione precedente a quello del rivestimento protettivo o decorativo.
Le superfici metalliche nuove devono essere prive di calamina, ruggine, incrostazioni di malta, grassi, residui oleosi o untuosi e non essere trattati con pitture di fondo antiruggine o wash primer.
Le superfici dei manufatti lignei devono essere prive di tracce di residui untuosi o di pitture di fondo, nonché prive di fessurazioni e irregolarità trattate con mastici o stucchi non idonei.
5. La miscelazione e la posa in opera di prodotti monocomponenti e bicomponenti deve avvenire nei rapporti, nei modi e nei tempi indicati dalle schede tecniche rilasciate dal produttore onde evitare alterazioni del prodotto.
6. L'applicazione dei prodotti vernicianti non deve essere effettuata su superfici umide. L'intervallo di tempo

fra una mano e la successiva deve essere - salvo diverse prescrizioni - di 24 ore, la temperatura ambiente non deve superare i 40 °C e la temperatura delle superfici dovrà essere compresa fra i 5 e 50 °C, con un massimo di 80% di umidità relativa. In generale, ogni strato di pittura deve essere applicato dopo l'essiccazione dello stato precedente e comunque secondo le esigenze richieste dagli specifici prodotti vernicianti impiegati. La verniciatura, soprattutto per le parti visibili, non deve presentare colature, festonature e sovrapposizioni anormali. Le modalità di applicazione possono essere a pennello e a spruzzo.

7. Nell'applicazione a pennello ciascuna mano deve essere applicata pennellando in modo che aderisca completamente alla superficie. La vernice deve essere tirata in maniera liscia e uniforme, senza colature, interruzioni, bordi sfuocati o altri difetti e in modo da risultare compatta e asciutta prima che venga applicata la seconda mano. Bisognerà osservare il tempo minimo indicato dal produttore per l'applicazione fra una mano e l'altra.

L'applicazione a spruzzo deve essere effettuata prima in un senso e quindi nel senso opposto, fino a coprire tutta la superficie. La vernice che deve essere impiegata dovrà essere solo del tipo a spruzzo. Si dovranno ricoprire opportunamente le superfici circostanti, perché non si abbiano a sporcare altri manufatti.

8. Le opere di verniciatura su manufatti metallici devono essere precedute da accurate operazioni di pulizia (nel caso di elementi esistenti) e rimozione delle parti ossidate. Deve quindi essere applicata almeno una mano di vernice protettiva e un numero non inferiore a due mani di vernice del tipo e del colore previsti fino al raggiungimento della completa uniformità della superficie.
9. Nelle opere di verniciatura eseguite su intonaco, oltre alle verifiche della consistenza del supporto e alle successive fasi di preparazione, si deve attendere un adeguato periodo, fissato dalla direzione dei lavori, di stagionatura degli intonaci, trascorso il quale si può procedere all'applicazione di una mano di imprimitura (eseguita con prodotti speciali) o di una mano di fondo più diluita alla quale seguiranno altre due mani di vernice del colore e delle caratteristiche fissate.

10. Nella verniciatura a smalto tradizionale, prima di applicare lo smalto, si deve procedere alla stuccatura, per eliminare eventuali difetti che, pur essendo di limitatissima entità e rientranti nelle tolleranze, possono essere presenti sulle superfici dei manufatti.

Le parti stuccate, dopo accurata scartavetratura, devono essere ritoccate con lo smalto.

Si applica successivamente la prima mano di smalto e, dopo la completa essiccazione di questa, la seconda mano.

La tonalità di colore di ciascuna mano deve essere differente, in modo da permettere l'agevole accertamento del numero delle passate applicate.

Lo spessore dello strato secco di ciascuna mano non deve essere inferiore a 25 micron.

Deve essere evitato ogni danneggiamento alle superfici verniciate dipendente da distacchi di lembi dello strato di vernice, in conseguenza di aderenza delle varie superfici fra loro, come, ad esempio, fra i battenti mobili e i telai fissi di serramenti.

11. Le opere verniciate devono essere protette, fino al completo essiccamento, dalla polvere, dall'acqua e da ogni altra fonte di degradazione. La pitturazione deve essere eseguita sempre in ambiente protetto dagli agenti atmosferici che possono pregiudicare l'essiccamento della vernice e nelle condizioni di umidità e di temperatura dell'ambiente indicate dal produttore della vernice o della pittura.

12. L'appaltatore ha l'obbligo di non scaricare in fognatura e di non disperdere nell'ambiente il prodotto e/o il contenitore.

In caso di spargimenti occorre assorbire con sabbia. I rifiuti derivanti, classificabili come speciali, devono essere smaltiti in apposite discariche autorizzate rispettando le normative locali e nazionali in vigore e ottenendo preventivamente l'autorizzazione degli enti preposti.

Art. 29 - Tinteggiature con pittura a tempera

1. Tutta l'attrezzatura che si prevede di usare per le operazioni di verniciatura o di tinteggiatura deve essere sottoposta all'approvazione della direzione dei lavori.

I pennelli e i rulli devono essere del tipo, della superficie e delle dimensioni adatte alle vernici che si impiegheranno e al tipo di lavoro che si sta eseguendo e non dovranno lasciare impronte.

L'attrezzatura per la verniciatura a spruzzo (air-less) deve essere corredata da pistole di tipo idoneo ad ogni singolo impiego.

Tutta l'attrezzatura, infine, deve essere mantenuta sempre in ottime condizioni di funzionamento. Si raccomanda, perciò, la pulizia più accurata per il successivo riutilizzo.

2. L'appaltatore dovrà predisporre dei campioni dei supporti, possibilmente dello stesso materiale, sul quale saranno applicati i prodotti vernicianti o pitture con i trattamenti secondo i cicli previsti in più tonalità di tinte, per consentire alla direzione dei lavori di operare una scelta.

Secondo le disposizioni impartite, si dovrà completare un pannello, un tratto di muratura o un locale completo. La totalità del lavoro potrà procedere solo dopo l'approvazione della direzione dei lavori.

L'elemento scelto come campione servirà come riferimento al quale si dovrà uniformare l'intera opera da eseguire.

3. Le operazioni di tinteggiatura o di verniciatura devono essere precedute da un'accurata preparazione delle superfici interessate (asportazione di carta da parati, asportazione di tempere, carteggiatura, lavaggio sgrassante, lavatura, neutralizzazione, rasatura, raschiature, maschiatura, sabbiatura e/ scrostatura, spolveratura, spazzolatura, stuccature, levigature, ecc.), con sistemi idonei ad assicurare la perfetta riuscita del lavoro.
4. Le superfici murarie nuove devono essere prive di qualsiasi residuo di lavorazione precedente a quello del rivestimento protettivo o decorativo.
Le superfici metalliche nuove devono essere prive di calamina, ruggine, incrostazioni di malta, grassi, residui oleosi o untuosi e non essere trattati con pitture di fondo antiruggine o wash primer.
Le superfici dei manufatti lignei devono essere prive di tracce di residui untuosi o di pitture di fondo, nonché prive di fessurazioni e irregolarità trattate con mastici o stucchi non idonei.
5. La miscelazione e la posa in opera di prodotti monocomponenti e bicomponenti deve avvenire nei rapporti, nei modi e nei tempi indicati dalle schede tecniche rilasciate dal produttore onde evitare alterazioni del prodotto.
6. La tinteggiatura deve essere eseguita, salvo altre prescrizioni, a pennello, a rullo, a spruzzo, ecc., in conformità con i modi fissati per ciascun tipo di lavorazione e nei modi indicati dal produttore.
7. La tinteggiatura a tempera, in tinta unica chiara, su intonaco civile, a calce o a gesso, richiede:
 - la preparazione accurata del supporto mediante spazzolatura con raschietto e spazzola di saggina, per eliminare corpi estranei quali grumi, scabrosità, bolle, alveoli, difetti di vibrazione;
 - la preparazione accurata del supporto mediante spazzolatura con stuccatura di crepe e cavillature, per ottenere omogeneità e continuità delle superfici da imbiancare e tinteggiare;
 - l'imprimatura a uno strato di isolante a base di resine acriliche all'acqua data a pennello;
 - il ciclo di pittura costituito da strato di fondo e strato di finitura con pittura a tempera, dati a pennello o a rullo.
8. Le opere verniciate devono essere protette, fino al completo essiccamento, dalla polvere, dall'acqua e da ogni altra fonte di degradazione. La pitturazione deve essere eseguita sempre in ambiente protetto dagli agenti atmosferici che possono pregiudicare l'essiccamento della vernice e nelle condizioni di umidità e di temperatura dell'ambiente indicate dal produttore della vernice o della pittura.
9. L'appaltatore ha l'obbligo di non scaricare in fognatura e di non disperdere nell'ambiente il prodotto e/o il contenitore.

In caso di spargimenti occorre assorbire con sabbia. I rifiuti derivanti, classificabili come speciali, devono essere smaltiti in apposite discariche autorizzate rispettando le normative locali e nazionali in vigore e ottenendo preventivamente l'autorizzazione degli enti preposti.

Art. 30 - Tinteggiature con idropittura

1. Tutta l'attrezzatura che si prevede di usare per le operazioni di verniciatura o di tinteggiatura deve essere sottoposta all'approvazione della direzione dei lavori.

I pennelli e i rulli devono essere del tipo, della superficie e delle dimensioni adatte alle vernici che si impiegheranno e al tipo di lavoro che si sta eseguendo e non dovranno lasciare impronte.

L'attrezzatura per la verniciatura a spruzzo (air-less) deve essere corredata da pistole di tipo idoneo ad ogni singolo impiego.

Tutta l'attrezzatura, infine, deve essere mantenuta sempre in ottime condizioni di funzionamento. Si raccomanda, perciò, la pulizia più accurata per il successivo riutilizzo.

2. L'appaltatore dovrà predisporre dei campioni dei supporti, possibilmente dello stesso materiale, sul quale saranno applicati i prodotti vernicianti o pitture con i trattamenti secondo i cicli previsti in più tonalità di tinte, per consentire alla direzione dei lavori di operare una scelta.
Secondo le disposizioni impartite, si dovrà completare un pannello, un tratto di muratura o un locale completo. La totalità del lavoro potrà procedere solo dopo l'approvazione della direzione dei lavori.
L'elemento scelto come campione servirà come riferimento al quale si dovrà uniformare l'intera opera da eseguire.
3. Le operazioni di tinteggiatura o di verniciatura devono essere precedute da un'accurata preparazione delle superfici interessate (asportazione di carta da parati, asportazione di tempere, carteggiatura, lavaggio sgrassante, lavatura, neutralizzazione, rasatura, raschiature, maschiettatura, sabbatura e/ scrostatura, spolveratura, spazzolatura, stuccature, levigature, ecc.), con sistemi idonei ad assicurare la perfetta riuscita del lavoro.
4. Le superfici murarie nuove devono essere prive di qualsiasi residuo di lavorazione precedente a quello del rivestimento protettivo o decorativo.
Le superfici metalliche nuove devono essere prive di calamina, ruggine, incrostazioni di malta, grassi, residui oleosi o untuosi e non essere trattati con pitture di fondo antiruggine o wash primer.
Le superfici dei manufatti lignei devono essere prive di tracce di residui untuosi o di pitture di fondo, nonché prive di fessurazioni e irregolarità trattate con mastici o stucchi non idonei.
5. La miscelazione e la posa in opera di prodotti monocomponenti e bicomponenti deve avvenire nei rapporti, nei modi e nei tempi indicati dalle schede tecniche rilasciate dal produttore onde evitare alterazioni del prodotto.
6. La tinteggiatura deve essere eseguita, salvo altre prescrizioni, a pennello, a rullo, a spruzzo, ecc., in conformità con i modi fissati per ciascun tipo di lavorazione e nei modi indicati dal produttore.
7. Se la tinteggiatura con idropittura è a base di cemento, deve essere eseguita direttamente sull'intonaco o su calcestruzzo, previa accurata pulizia delle superfici.
La tinteggiatura deve essere eseguita a due mani.
L'applicazione non può essere eseguita su superfici già tinteggiate a calce se non previa rimozione di questa.
8. Se l'idropittura è a base di resine sintetiche, deve essere anzitutto applicata, sulle superfici da trattare, una mano di fondo isolante, impiegando il prodotto consigliato dal produttore.
Dopo la completa essiccazione della mano di preparazione, si deve procedere all'applicazione delle due mani di tinta, intervallate l'una dall'altra di almeno 12 ore. L'applicazione può essere eseguita sia a pennello che a rullo.
Lo spessore minimo dello strato secco per ciascuna mano deve essere di 20 microns per gli interni e di 35 microns per gli esterni.
9. La tinteggiatura con idropittura opaca coprente naturale per interni, altamente traspirante, adatta per tutte le superfici murali, vecchie e nuove, composta da albume, latte, carbonati di calcio e altre polveri naturali, deve essere effettuata mediante preparazione del supporto con spazzolatura e pulizia della superficie. Prima dell'applicazione, se l'intonaco è asciutto, è necessario inumidire la superficie con acqua. Infine, occorre applicare minimo due mani a pennello, diluendo con circa il 15-25% di acqua.
10. Le opere verniciate devono essere protette, fino al completo essiccamento, dalla polvere, dall'acqua e da ogni altra fonte di degradazione. La pitturazione deve essere eseguita sempre in ambiente protetto dagli agenti atmosferici che possono pregiudicare l'essiccamento della vernice e nelle condizioni di umidità e di temperatura dell'ambiente indicate dal produttore della vernice o della pittura.
11. L'appaltatore ha l'obbligo di non scaricare in fognatura e di non disperdere nell'ambiente il prodotto e/o il contenitore.
In caso di spargimenti occorre assorbire con sabbia. I rifiuti derivanti, classificabili come speciali, devono essere smaltiti in apposite discariche autorizzate rispettando le normative locali e nazionali in vigore e ottenendo preventivamente l'autorizzazione degli enti preposti.

Art. 31 - Applicazione idropellente

1. Tutta l'attrezzatura che si prevede di usare per le operazioni di verniciatura o di tinteggiatura deve essere sottoposta all'approvazione della direzione dei lavori.
I pennelli e i rulli devono essere del tipo, della superficie e delle dimensioni adatte alle vernici che si impiegheranno e al tipo di lavoro che si sta eseguendo e non dovranno lasciare impronte.
L'attrezzatura per la verniciatura a spruzzo (air-less) deve essere corredata da pistole di tipo idoneo ad ogni singolo impiego.
Tutta l'attrezzatura, infine, deve essere mantenuta sempre in ottime condizioni di funzionamento. Si raccomanda, perciò, la pulizia più accurata per il successivo riutilizzo.
2. L'appaltatore dovrà predisporre dei campioni dei supporti, possibilmente dello stesso materiale, sul quale saranno applicati i prodotti vernicianti o pitture con i trattamenti secondo i cicli previsti in più tonalità di tinte, per consentire alla direzione dei lavori di operare una scelta.
Secondo le disposizioni impartite, si dovrà completare un pannello, un tratto di muratura o un locale completo. La totalità del lavoro potrà procedere solo dopo l'approvazione della direzione dei lavori.
L'elemento scelto come campione servirà come riferimento al quale si dovrà uniformare l'intera opera da eseguire.
3. Le operazioni di tinteggiatura o di verniciatura devono essere precedute da un'accurata preparazione delle superfici interessate (asportazione di carta da parati, asportazione di tempere, carteggiatura, lavaggio sgrassante, lavatura, neutralizzazione, rasatura, raschiature, maschiatura, sabbatura e/ scrostatura, spolveratura, spazzolatura, stuccature, levigature, ecc.), con sistemi idonei ad assicurare la perfetta riuscita del lavoro.
4. Le superfici murarie nuove devono essere prive di qualsiasi residuo di lavorazione precedente a quello del rivestimento protettivo o decorativo.
Le superfici metalliche nuove devono essere prive di calamina, ruggine, incrostazioni di malta, grassi, residui oleosi o untuosi e non essere trattati con pitture di fondo antiruggine o wash primer.
Le superfici dei manufatti lignei devono essere prive di tracce di residui untuosi o di pitture di fondo, nonché prive di fessurazioni e irregolarità trattate con mastici o stucchi non idonei.
5. La miscelazione e la posa in opera di prodotti monocomponenti e bicomponenti deve avvenire nei rapporti, nei modi e nei tempi indicati dalle schede tecniche rilasciate dal produttore onde evitare alterazioni del prodotto.
6. La tinteggiatura deve essere eseguita, salvo altre prescrizioni, a pennello, a rullo, a spruzzo, ecc., in conformità con i modi fissati per ciascun tipo di lavorazione e nei modi indicati dal produttore.
7. L'applicazione di idrorepellente protettivo - a uno strato dato a pennello - del tipo vernice siliconica in solvente o soluzione di strato di alluminio in solvente - data su intonaco civile esterno, su rivestimento in laterizio e simili e su calcestruzzo a vista, per renderli inattaccabili agli agenti atmosferici e stabilizzarne sia il colore che la resistenza superficiale allo sbriciolamento, richiede:
 - la preparazione del supporto con spazzolatura, per eliminare i corpi estranei e la polvere.
 - il ciclo di pittura idrorepellente, costituito da uno o più strati dati a pennello.
8. Le opere verniciate devono essere protette, fino al completo essiccamento, dalla polvere, dall'acqua e da ogni altra fonte di degradazione. La pitturazione deve essere eseguita sempre in ambiente protetto dagli agenti atmosferici che possono pregiudicare l'essiccamento della vernice e nelle condizioni di umidità e di temperatura dell'ambiente indicate dal produttore della vernice o della pittura.
9. L'appaltatore ha l'obbligo di non scaricare in fognatura e di non disperdere nell'ambiente il prodotto e/o il contenitore.
In caso di spargimenti occorre assorbire con sabbia. I rifiuti derivanti, classificabili come speciali, devono essere smaltiti in apposite discariche autorizzate rispettando le normative locali e nazionali in vigore e ottenendo preventivamente l'autorizzazione degli enti preposti.

Art. 32 - Trasporti

1. La movimentazione del materiale nell'ambito di cantiere deve avvenire a mano o con l'ausilio di mezzi meccanici.

Se la movimentazione avviene a mano o con l'ausilio di piccoli attrezzature da lavoro (pala, carriola, carderella, secchi etc.), si deve procedere dall'alto verso il basso, attuando le opportune cautele al fine di evitare cadute incontrollate di materiale, caricandolo sugli idonei mezzi di trasporto, quali per esempio, secchi, carrette, moto carrette, benne di mezzi d'opera o altro. Se l'operazione viene effettuata con la pala, il materiale da sollevare deve essere di dimensione e peso idonei rispetto alla dimensione della pala stessa. Per il superamento dei dislivelli, si devono utilizzare degli elevatori (piattaforme, carrelli elevatori, montacarichi, gru a torre etc.) e qualora si movimentino carichi con la carriola si devono realizzare idonee passerelle o andatoie con pannelli di legno o similari.

La movimentazione con mezzi meccanici deve essere effettuata da personale qualificato e formato, che utilizzi attrezzature e mezzi d'opera certificati e collaudati.

2. La gestione e l'utilizzo dei materiali di scavo avverrà secondo quanto previsto dal progetto e nel rispetto del D.Lgs. 152/2006 ss.mm.ii e D.M. 161/2012 in materia di rifiuti e terre rocce da scavo.

Il trasporto del materiale scavato deve essere accompagnato dalla documentazione dovuta ai sensi dell'allegato 6 del D.M. 161/2012.

Art. 33 - Puntellature

1. Nel caso di demolizioni, rimozioni, consolidamenti in opera, nonché per evitare crolli improvvisi ed assicurare l'integrità fisica degli addetti, devono essere eseguiti puntellamenti, rafforzamenti ed opere simili. Gli organi strutturali provvisori vengono di solito realizzati in legname o in tubi di ferro e più raramente in muratura o c.a. Essi constano di una estremità che deve essere vincolata alla struttura da presidiare, denominata testa, e di un'altra, detta piede, ancorata ad una base d'appoggio interna o esterna alla struttura. I vincoli della testa dipendono dall'azione localizzata che hanno sulla struttura: una superficie poco compatta ed affidabile o la presenza di parti pregiate costringono a trovare artifici o soluzioni alternative. La base su cui poggia il piede può essere costituita da elementi dello stesso materiale dei puntelli o, se collocata sul terreno, da plinti fondali, o pali di fondazione.
2. Le strutture di presidio, se devono svolgere un'azione di sostegno (strutture orizzontali), sono costituite da ritti verticali posti a contrasto con la struttura singolarmente, in coppia o in gruppo e da traversi che contrastano l'eventuale slittamento dei ritti. Se invece devono presidiare la struttura contro movimenti di rotazione o traslazione (strutture verticali), sono costituiti da assi inclinati. In questo caso si può operare una distinzione fra:
 - puntellatura di contenimento: si tratta di puntelli (di solito lignei) incassati nella muratura, messi in opera con cunei e poggianti a terra su una platea di tavolati normali fra loro;
 - puntellatura di contenimento e sostegno: si tratta di coppie di travi lignee e collegate fra loro ad intervalli per eliminare tensioni da carico di punta.I sistemi di puntellamento delle volte e degli archi variano secondo il tipo di struttura e di dissesto; il sistema generalmente utilizzato è quello delle centine.

Art. 34 - Intonaco rustico

1. L'intonaco è uno strato di rivestimento protettivo con funzioni estetiche, steso sui muri, pareti e soffitti grezzi e composto da diluente, legante, inerti e additivi.
2. Gli intonaci, sia interni che esterni, non devono essere eseguiti prima che la muratura, o qualsiasi altra superficie su cui si esegue, sia convenientemente asciutta; la superficie da intonacare deve essere ripulita da eventuali residui sporgenti, fino a renderla sufficientemente liscia ed essere bagnata affinché si verifichi la perfetta adesione tra la stessa e l'intonaco da applicare. In corrispondenza di giunti di elementi diversi (ad esempio muratura e calcestruzzo) si deve realizzare un minor spessore al fine di consentire l'applicazione di una rete elastica, per evitare le fessurazioni; intervento da computarsi a parte. Per rispettare la piombatura delle pareti si devono predisporre paraspigoli o stagge negli angoli e guide verticali nella pareti.
3. Gli intonaci non devono mai presentare peli, crepature, irregolarità negli allineamenti e negli spigoli, nei piani e nei piombi, distacchi dalle pareti, sfioriture, screpolature, ecc.; è cura dell'Impresa proteggere gli intonaci dalle azioni deterioranti degli agenti atmosferici (raggi solari, pioggia, gelo, ecc.). Quando il gelo si

verifichi solo per alcune ore della notte, le opere possono essere eseguite nelle ore meno fredde del giorno, purché al distacco del lavoro vengano adottati opportuni provvedimenti per difendere le lavorazioni dal gelo notturno.

4. L'intonaco rustico viene realizzato con l'applicazione di un primo strato di malta con predisposte poste e guide, detto rinzaffo. Ad applicazione conclusa non dovranno notarsi parti mancanti anche di piccole dimensioni e la superficie dovrà essere sufficientemente ruvida da garantire l'ancoraggio dello strato successivo. Dopo che questo strato sarà alquanto asciutto, si applicherà su di esso un secondo strato della medesima malta che si estenderà con la cazzuola o col frattone stuccando ogni fessura e togliendo ogni asprezza, sicché le pareti riescano per quanto possibile regolari.

L'applicazione può essere eseguita senza l'uso di guide, a mano con cazzuola o con macchina intonacatrice con successiva regolarizzazione dello strato di malta mediante staggiatura.

Art. 35 - Intonaco premiscelato

1. L'intonaco è uno strato di rivestimento protettivo con funzioni estetiche, steso sui muri, pareti e soffitti grezzi e composto da diluente, legante, inerti e additivi.
2. Gli intonaci, sia interni che esterni, non devono essere eseguiti prima che la muratura, o qualsiasi altra superficie su cui si esegue, sia convenientemente asciutta; la superficie da intonacare deve essere ripulita da eventuali residui sporgenti, fino a renderla sufficientemente liscia ed essere bagnata affinché si verifichi la perfetta adesione tra la stessa e l'intonaco da applicare. In corrispondenza di giunti di elementi diversi (ad esempio muratura e calcestruzzo) si deve realizzare un minor spessore al fine di consentire l'applicazione di una rete elastica, per evitare le fessurazioni; intervento da computarsi a parte. Per rispettare la piombatura delle pareti si devono predisporre paraspigoli o stagge negli angoli e guide verticali nella pareti.
3. Gli intonaci non devono mai presentare peli, crepature, irregolarità negli allineamenti e negli spigoli, nei piani e nei piombi, distacchi dalle pareti, sfioriture, screpolature, ecc.; è cura dell'Impresa proteggere gli intonaci dalle azioni deterioranti degli agenti atmosferici (raggi solari, pioggia, gelo, ecc.). Quando il gelo si verifici solo per alcune ore della notte, le opere possono essere eseguite nelle ore meno fredde del giorno, purché al distacco del lavoro vengano adottati opportuni provvedimenti per difendere le lavorazioni dal gelo notturno.
4. Per la posa degli intonaci premiscelati si dovranno seguire le indicazioni fornite dal produttore sull'eventualità di usare preventivamente dei primer, sugli spessori massimi applicabili, sui tempi di sovrapplicazione, sulle modalità di impasto con acqua in funzione del sistema di applicazione e sulle temperature di applicazione.

Art. 36 - Intonaco di cemento liscio

1. L'intonaco è uno strato di rivestimento protettivo con funzioni estetiche, steso sui muri, pareti e soffitti grezzi e composto da diluente, legante, inerti e additivi.
2. Gli intonaci, sia interni che esterni, non devono essere eseguiti prima che la muratura, o qualsiasi altra superficie su cui si esegue, sia convenientemente asciutta; la superficie da intonacare deve essere ripulita da eventuali residui sporgenti, fino a renderla sufficientemente liscia ed essere bagnata affinché si verifichi la perfetta adesione tra la stessa e l'intonaco da applicare. In corrispondenza di giunti di elementi diversi (ad esempio muratura e calcestruzzo) si deve realizzare un minor spessore al fine di consentire l'applicazione di una rete elastica, per evitare le fessurazioni; intervento da computarsi a parte. Per rispettare la piombatura delle pareti si devono predisporre paraspigoli o stagge negli angoli e guide verticali nella pareti.
3. Gli intonaci non devono mai presentare peli, crepature, irregolarità negli allineamenti e negli spigoli, nei piani e nei piombi, distacchi dalle pareti, sfioriture, screpolature, ecc.; è cura dell'Impresa proteggere gli intonaci dalle azioni deterioranti degli agenti atmosferici (raggi solari, pioggia, gelo, ecc.). Quando il gelo si verifici solo per alcune ore della notte, le opere possono essere eseguite nelle ore meno fredde del giorno, purché al distacco del lavoro vengano adottati opportuni provvedimenti per difendere le lavorazioni dal gelo notturno.

4. Per l'esecuzione di intonaco di cemento liscio, predisposte le fasce verticali, sotto regolo di guida, in numero sufficiente, verrà applicato alle murature un primo strato di malta cementizia, detto rinzaffo, gettato con forza in modo che possa penetrare nei giunti e riempirli. Dopo che questo strato sarà alquanto asciutto, si applicherà su di esso un secondo strato della medesima malta che si estenderà con la cazzuola o col frattone stuccando ogni fessura e togliendo ogni asprezza, sicché le pareti riescano per quanto possibile regolari.
5. Normativa riferimento:
UNI EN 13914-1 Progettazione, preparazione e applicazione di intonaci esterni e interni - Parte 1: Intonaci Esterni;
UNI EN 13914-2 Progettazione, preparazione e applicazione di intonaci esterni e interni - Parte 2: Considerazioni sulla progettazione e principi essenziali per intonaci interni.

Art. 37 - Intonaco esterno

1. L'intonaco è uno strato di rivestimento protettivo con funzioni estetiche, steso sui muri, pareti e soffitti grezzi e composto da diluente, legante, inerti e additivi.
2. Gli intonaci, sia interni che esterni, non devono essere eseguiti prima che la muratura, o qualsiasi altra superficie su cui si esegue, sia convenientemente asciutta; la superficie da intonacare deve essere ripulita da eventuali residui sporgenti, fino a renderla sufficientemente liscia ed essere bagnata affinché si verifichi la perfetta adesione tra la stessa e l'intonaco da applicare. In corrispondenza di giunti di elementi diversi (ad esempio muratura e calcestruzzo) si deve realizzare un minor spessore al fine di consentire l'applicazione di una rete elastica, per evitare le fessurazioni; intervento da computarsi a parte. Per rispettare la piombatura delle pareti si devono predisporre paraspigoli o stagge negli angoli e guide verticali nella pareti.
3. Gli intonaci non devono mai presentare peli, crepature, irregolarità negli allineamenti e negli spigoli, nei piani e nei piombi, distacchi dalle pareti, sfioriture, screpolature, ecc.; è cura dell'Impresa proteggere gli intonaci dalle azioni deterioranti degli agenti atmosferici (raggi solari, pioggia, gelo, ecc.). Quando il gelo si verifichi solo per alcune ore della notte, le opere possono essere eseguite nelle ore meno fredde del giorno, purché al distacco del lavoro vengano adottati opportuni provvedimenti per difendere le lavorazioni dal gelo notturno.
4. L'intonaco esterno deve essere idropellente ma non impermeabile e deve permettere la diffusione del vapore per consentire l'asciugatura. Esso è realizzato mediante due strati, il rinzaffo e l'arriccio. La superficie dovrà essere regolarizzata e lisciata con frattazzo. Il tempo di stagionatura dell'intonaco sarà definito in accordo con la D.L. in base all'andamento stagionale e alle condizioni meteorologiche. Potrà essere ordinato inoltre che alla malta da adoperarsi sopra l'intonaco grezzo siano mischiati i colori indicati per ciascuna parte delle facciate. L'intonaco colorato dovrà avere spessore di almeno mm 2.
5. Normativa riferimento:
UNI EN 13914-1 Progettazione, preparazione e applicazione di intonaci esterni e interni - Parte 1: Intonaci Esterni;
UNI EN 13914-2 Progettazione, preparazione e applicazione di intonaci esterni e interni - Parte 2: Considerazioni sulla progettazione e principi essenziali per intonaci interni.

Art. 38 - Impianto adduzione acqua

1. In conformità del DM 37/2008 gli impianti idrici ed i loro componenti devono rispondere alle regole di buona tecnica: le norme UNI sono considerate di buona tecnica.
2. Per impianto di adduzione dell'acqua si intende l'insieme di apparecchiature, condotte, apparecchi erogatori che trasferiscono l'acqua potabile (o quando consentito non potabile) da una fonte (acquedotto pubblico, pozzo o altro) agli apparecchi erogatori. Gli impianti, quando non diversamente descritto negli altri documenti progettuali (o quando questi non sono sufficientemente dettagliati), si intendono suddivisi come segue:
 - a. impianti di adduzione dell'acqua potabile;
 - b. impianti di adduzione dell'acqua non potabile.

Le modalità per erogare l'acqua potabile e non potabile sono quelle stabilite dalle competenti autorità, alle quali compete il controllo sulla qualità dell'acqua.

Gli impianti di cui sopra si intendono funzionalmente suddivisi come segue:

- a. fonti di alimentazione;
- b. reti di distribuzione acqua fredda;
- c. sistemi di preparazione e distribuzione dell'acqua calda.

Per la realizzazione delle diverse parti funzionali si utilizzano i materiali indicati nei documenti progettuali. Qualora questi non siano specificati in dettaglio nel progetto si rispetteranno le prescrizioni riportate e quelle già fornite per i componenti, nonché quanto previsto dalla norma UNI 9182.

3. Le fonti di alimentazione dell'acqua potabile potranno essere costituite da:

- acquedotti pubblici gestiti o controllati dalla pubblica autorità;
- sistema di captazione (pozzi, ecc.) fornenti acqua riconosciuta potabile dalla competente autorità;
- altre fonti quali grandi accumuli, stazioni di potabilizzazione.

Gli accumuli devono essere preventivamente autorizzati dall'autorità competente e comunque possedere le seguenti caratteristiche:

- essere a tenuta in modo da impedire inquinamenti dall'esterno;
- essere costituiti con materiali non inquinanti, non tossici e che mantengano le loro caratteristiche nel tempo;
- avere le prese d'aria ed il troppopieno protetti con dispositivi filtranti conformi alle prescrizioni delle autorità competenti;
- essere dotati di dispositivo che assicuri il ricambio totale dell'acqua contenuta ogni due giorni per serbatoi con capacità fino a 30 m³ ed un ricambio di non meno di 15 m³ giornalieri per serbatoi con capacità maggiore;
- essere sottoposti a disinfezione prima della messa in esercizio (e periodicamente puliti e disinfettati).

4. Le reti di distribuzione dell'acqua devono rispondere alle seguenti caratteristiche:

- le colonne montanti devono possedere alla base un organo di intercettazione (valvola, ecc.), con organo di taratura della pressione e rubinetto di scarico (con diametro minimo 1/2 pollice); le stesse colonne alla sommità devono possedere un ammortizzatore di colpo d'ariete. Nelle reti di piccola estensione le prescrizioni predette si applicano con gli opportuni adattamenti;
- le tubazioni devono essere posate a una distanza dalle pareti sufficiente a permettere lo smontaggio e la corretta esecuzione dei rivestimenti protettivi e/o isolanti. La conformazione deve permettere il completo svuotamento e l'eliminazione dell'aria. Quando sono incluse reti di circolazione dell'acqua calda per uso sanitario, queste devono essere dotate di compensatori di dilatazione e di punti di fissaggio in modo tale da far mantenere la conformazione voluta;
- la collocazione dei tubi dell'acqua non deve avvenire all'interno di cabine elettriche, al di sopra di quadri apparecchiature elettriche o, in genere, di materiali che possono divenire pericolosi se bagnati dall'acqua, all'interno di immondezze e di locali dove sono presenti sostanze inquinanti. Inoltre i tubi dell'acqua fredda devono correre in posizione sottostante i tubi dell'acqua calda. La posa entro parti murarie è da evitare. Quando ciò non è possibile i tubi devono essere rivestiti con materiale isolante e comprimibile, dello spessore minimo di 1 cm;
- la posa interrata dei tubi deve essere effettuata a distanza di almeno un metro (misurato tra le superfici esterne) dalle tubazioni di scarico. La generatrice inferiore deve essere sempre al di sopra del punto più alto dei tubi di scarico. I tubi metallici devono essere protetti dall'azione corrosiva del terreno con adeguati rivestimenti (o guaine) e contro il pericolo di venire percorsi da correnti vaganti;
- nell'attraversamento di strutture verticali ed orizzontali i tubi devono scorrere all'interno di controtubi di acciaio, plastica, ecc..., preventivamente installati, aventi diametro capace di contenere anche l'eventuale rivestimento isolante. Il controtubo deve resistere ad eventuali azioni aggressive; l'interspazio restante tra tubo e controtubo deve essere riempito con materiale incombustibile per tutta la lunghezza. In generale si devono prevedere adeguati supporti sia per le tubazioni sia per gli apparecchi quali valvole, etc., ed inoltre, in funzione dell'estensione ed andamento delle tubazioni, compensatori di dilatazione termica;
- le coibentazioni devono essere previste sia per i fenomeni di condensa delle parti non in vista dei tubi di acqua fredda, sia per i tubi dell'acqua calda per uso sanitario. Quando necessario deve essere considerata la protezione dai fenomeni di gelo.

5. Ai fini della limitazione della trasmissione del rumore e delle vibrazioni, oltre a scegliere componenti con bassi livelli di rumorosità (e scelte progettuali adeguate), si avrà cura in fase di esecuzione di adottare corrette sezioni interne delle tubazioni in modo da: non superare le velocità di scorrimento dell'acqua previste, limitare le pressioni dei fluidi soprattutto per quanto riguarda gli organi di intercettazione e controllo, ridurre la velocità di rotazione dei motori di pompe, ecc... (in linea di principio non maggiori di 1.500 giri/minuto).

In fase di posa si curerà l'esecuzione dei dispositivi di dilatazione, si inseriranno supporti antivibranti ed ammortizzatori per evitare la propagazione di vibrazioni, si useranno isolanti acustici in corrispondenza delle parti da murare.

Art. 39 - Fognatura

1. Gli scavi per la posa in opera, dovranno essere costituiti da livellette raccordate da curve e, laddove la natura dei terreni lo rendesse opportuno, occorrerà preparare il piano di posa con un letto di sabbia; qualora fosse più indicata la realizzazione di un massetto, lo stesso sarà realizzato con un conglomerato cementizio magro.
2. Lo scarico dei tubi, di qualunque materiale, dai mezzi di trasporto, sarà da effettuarsi prendendo tutte le precauzioni necessarie ad evitare danni sia ai tubi che ai rivestimenti: prima di essere messi a posto, i singoli elementi saranno accuratamente puliti.
3. Le tubazioni saranno montate da personale specializzato. Eseguite le giunzioni, con la migliore tecnica relativa a ciascun tipo di materiale, si procederà al controllo della posizione altimetrica e planimetrica della condotta ed alle conseguenti eventuali rettifiche che saranno a totale carico dell'impresa. Nell'interno ed in corrispondenza dei giunti i tubi dovranno essere perfettamente puliti; sarà evitata la loro posa in opera in presenza d'acqua o di fango e nel tubo non dovranno rimanere corpi estranei, terra, sassi, sabbia od impurità di sorta.
4. Ogni tratta compresa fra un pozzetto e l'altro dovrà essere perfettamente rettilinea e di pendenza costante in accordo ai profili approvati dalla Direzione Lavori. Tutti i cambiamenti di direzione e di pendenza della condotta dovranno essere eseguiti tramite un pozzetto di ispezione. Mediante una livella dovrà essere costantemente controllata la pendenza di ogni tubo in modo da mantenere una livelletta regolare e costante e secondo i profili di posa esecutivi.

Art. 40 - Rinfianchi

1. Eseguite tutte le giunzioni relative a ciascun tratto di condotta e gettate le murature di ancoraggio, si procederà al rinfianco dei tubi fino all'asse della condotta, lasciando scoperto un tratto di un metro circa in corrispondenza di ciascun giunto. Tale operazione dovrà essere eseguita con la massima cura, in aderenza alle condizioni di costipamento previste nei calcoli di stabilità della tubazione.
2. Il rinfianco sarà eseguito ponendo sotto i tubi e poi battendo con molta cura della pozzolana vagliata; successivamente va posta e poi battuta con cura dell'altra pozzolana tra il tubo e le pareti del cavo, fino a ricoprire metà sezione dei tubi in modo da evitare cedimenti o spostamenti laterali della condotta. La pozzolana sarà compattata fino al grado di costipamento richiesto dalla Direzione dei Lavori mediante l'impiego di pestelli pneumatici o di pestelli a mano, nei punti dove i primi non saranno impiegabili; potrà essere ordinato anche l'impiego di idonei vibratorii ad immersione o di superficie. Il costipamento sarà agevolato da opportune bagnature.
3. La pozzolana potrà essere sostituita da sabbia fine vagliata.

Art. 41 - Impianto scarico acque usate

1. In conformità del DM 37/2008 gli impianti idrici ed i loro componenti devono rispondere alle regole di buona tecnica: le norme UNI sono considerate di buona tecnica. L'impianto di scarico delle acque usate deve, altresì, essere conforme alle prescrizioni di cui al D.Lgs. 152/2006 ss.mm.ii.
2. Per impianto di scarico delle acque usate si intende l'insieme di condotte, apparecchi, etc... che

trasferiscono l'acqua dal punto di utilizzo alla fogna pubblica. Il sistema di scarico deve essere indipendente dal sistema di smaltimento delle acque meteoriche almeno fino al punto di immissione nella fogna pubblica.

Il sistema di scarico può essere suddiviso in casi di necessità in più impianti convoglianti separatamente acque fecali, acque saponose, acque grasse. La modalità di recapito delle acque usate sarà comunque conforme alle prescrizioni delle competenti autorità.

3. L'impianto di cui al comma 2 si intende funzionalmente suddiviso come segue:
 - parte destinata al convogliamento delle acque (raccordi, diramazioni, colonne, collettori);
 - parte destinata alla ventilazione primaria;
 - parte destinata alla ventilazione secondaria;
 - raccolta e sollevamento sotto quota;
 - trattamento delle acque.
4. Per la realizzazione delle diverse parti funzionali si utilizzeranno i materiali ed i componenti indicati nei documenti progettuali ed a loro completamento si rispetteranno le prescrizioni di seguito riportate, nonché quanto previsto dalla norma UNI EN 12056-1 e UNI EN 12056-2.
 - a. L'impianto deve essere installato nel suo insieme in modo da consentire la facile e rapida manutenzione e pulizia; deve permettere la sostituzione, anche a distanza di tempo, di ogni sua parte senza gravosi o non previsti interventi distruttivi di altri elementi della costruzione; deve permettere l'estensione del sistema, quando previsto, ed il suo facile collegamento ad altri sistemi analoghi.

Le tubazioni orizzontali e verticali devono essere installate in allineamento secondo il proprio asse, parallele alle pareti e con la pendenza di progetto. Esse non devono passare sopra apparecchi elettrici o simili o dove le eventuali fuoriuscite possono provocare inquinamenti.

Quando ciò è inevitabile, devono essere previste adeguate protezioni che convogliano i liquidi in un punto di raccolta. Quando applicabile vale il DM 12 dicembre 1985 per le tubazioni interrato e la relativa Circolare del MLLPP16 marzo 1989, n. 31104.
 - b. I raccordi con curve e pezzi speciali devono rispettare le indicazioni predette per gli allineamenti, le discontinuità, le pendenze, ecc... Le curve ad angolo retto non devono essere usate nelle connessioni orizzontali (sono ammesse tra tubi verticali ed orizzontali), sono da evitare le connessioni doppie e tra loro frontali ed i raccordi a T. I collegamenti devono avvenire con opportuna inclinazione rispetto all'asse della tubazione ricevente ed in modo da mantenere allineate le generatrici superiori dei tubi. I cambiamenti di direzione devono essere fatti con raccordi che non producono apprezzabili variazioni di velocità od altri effetti di rallentamento. Le connessioni in corrispondenza di spostamento dell'asse delle colonne della verticale devono avvenire ad opportuna distanza dallo spostamento e comunque a non meno di 10 volte il diametro del tubo ed al di fuori del tratto di possibile formazione delle schiume.
 - c. Le colonne di ventilazione secondaria, quando non hanno una fuoriuscita diretta all'esterno, possono:
 - essere raccordate alle colonne di scarico ad una quota di almeno 15 cm più elevata dal bordo superiore del troppopieno dell'apparecchio collocato alla quota più alta nell'edificio;
 - essere raccordate al di sotto del più basso raccordo di scarico;
 - devono essere previste connessioni intermedie tra colonna di scarico e ventilazione almeno ogni 10 connessioni nella colonna di scarico.
 - d. I terminali delle colonne fuoriuscenti verticalmente dalle coperture devono essere a non meno di 0,15 m dall'estradosso per coperture non praticabili ed a non meno di 2 m per coperture praticabili. Questi terminali devono distare almeno 3 m da ogni finestra oppure essere ad almeno 0,60 m dal bordo più alto della finestra.
 - e. I punti di ispezione devono essere previsti con diametro uguale a quello del tubo fino a 100 mm, e con diametro minimo di 100 mm negli altri casi. Devono essere posizionati:
 - al termine della rete interna di scarico insieme al sifone e ad una derivazione;
 - ad ogni cambio di direzione con angolo maggiore di 45°;
 - ogni 15 m di percorso lineare per tubi con diametro sino a 100 mm ed ogni 30 m per tubi con diametro maggiore;
 - ad ogni confluenza di due o più provenienze;
 - alla base di ogni colonna.

Le ispezioni devono essere accessibili ed avere spazi sufficienti per operare con gli utensili di pulizia. Apparecchi facilmente rimovibili possono fungere da ispezioni.

Nel caso di tubi interrati con diametro uguale o superiore a 300 mm bisogna prevedere pozzetti di ispezione ad ogni cambio di direzione e comunque ogni 40/50 m.

- f. I supporti di tubi ed apparecchi devono essere staticamente affidabili, durabili nel tempo e tali da non trasmettere rumori e vibrazioni. Le tubazioni vanno supportate ad ogni giunzione e, in particolare, quelle verticali almeno ogni 2,5 m e quelle orizzontali ogni 0,5 m per diametri fino a 50 mm, ogni 0,8 m per diametri fino a 100 mm, ogni 1,00 m per diametri oltre 100 mm. Il materiale dei supporti deve essere compatibile chimicamente ed in quanto a durezza con il materiale costituente il tubo.
 - g. Si devono prevedere giunti di dilatazione, per i tratti lunghi di tubazioni, in relazione al materiale costituente ed alla presenza di punti fissi quali parti murate o vincolate rigidamente. Gli attraversamenti delle pareti a seconda della loro collocazione possono essere per incasso diretto, con utilizzazione di manicotti di passaggio (controtubi) opportunamente riempiti tra tubo e manicotto, con foro predisposto per il passaggio in modo da evitare punti di vincolo.
 - h. Gli scarichi a pavimento all'interno degli ambienti devono sempre essere sifonati con possibilità di un secondo attacco.
5. Gli impianti di trattamento delle acque devono essere progettati, installati e collaudati in modo che le acque da essi effluenti prima di essere consegnate al recapito finale rispondano alle caratteristiche indicate nel D.Lgs. 152/2006 ss.mm.ii, che variano in relazione alle dimensioni dell'insediamento dal quale provengono ed alla natura del corpo ricettore.

Art. 42 - Pozzetti

1. I pozzetti d'ispezione, d'incrocio, di salto, di cacciata, di manovra, di sfiato di scarico e simili, saranno eseguiti secondo i disegni di progetto, sia che si tratti di manufatti realizzati in opera che prefabbricati.
2. Nel caso dei manufatti realizzati in opera, i gradini della scaletta dovranno essere ben fissati, posizionati in perfetta verticale, allineati fra loro ed in asse col foro del sovrastante passo d'uomo della copertura. Dovrà essere posta particolare cura per non danneggiare la protezione anticorrosiva dei gradini stessi e delle pareti del pozzetto, eventualmente prescritte.
3. I pozzetti prefabbricati di ispezione o di raccordo componibili in calcestruzzo vibrocompresso, realizzato con l'impiego di cemento ad alta resistenza ai solfati, dovranno sopportare le spinte del terreno e del sovraccarico stradale in ogni componente. Le giunzioni degli innesti, degli allacciamenti e delle canne di prolunga dovranno essere a tenuta ermetica affidata, se non diversamente prescritto, a guarnizioni di tenuta in gomma sintetica con sezione area non inferiore a 10 cmq, con durezza di $40 \pm 5^\circ$ IHRD conforme alle norme UNI EN 681-1, DIN 4060, ISO 4633, incorporate nel giunto in fase di prefabbricazione. I gradini per scala di accesso saranno prescritti per pozzetti di altezza libera interna > a 1000 mm, saranno posti negli appositi fori ad interasse verticale di 250 mm. I gradini dovranno essere conformi alla norma DIN 19555.
4. Le tolleranze dimensionali, controllate in stabilimento e riferite alla circolarità delle giunzioni, degli innesti e degli allacciamenti, dovranno essere comprese tra l'1 e il 2% delle dimensioni nominali: I pozzetti dovranno essere a perfetta tenuta idraulica e tali da garantire il rispetto delle prescrizioni al decreto legislativo 3 aprile 2006, n. 152 e s.m.i.
5. Le solette di copertura verranno di norma realizzate fuori opera e saranno dimensionate, armate e realizzate in conformità alle prescrizioni progettuali ed ai carichi previsti in funzione della loro ubicazione.

Art. 43 - Semina

1. La concimazione dovrà essere effettuata in due fasi. All'atto della semina dovranno essere somministrati i concimi fosfatici e potassici. I concimi azotati, invece, dovranno essere somministrati a germinazione avvenuta.
Si procederà, quindi, alla semina di un miscuglio di erbe da prato perenni con l'impiego di 200 kg di seme per ettaro di superficie.
2. L'impresa dovrà comunicare alla direzione dei lavori la data della semina, affinché possano essere eseguiti

i prelievi dei campioni di seme da sottoporre a prova e per il controllo delle lavorazioni.

L'impresa è libera di effettuare le operazioni di semina in qualsiasi stagione, restando a suo carico le eventuali operazioni di risemina nel caso che la germinazione non avvenisse in modo regolare e uniforme

3. La semina dovrà essere effettuata a spaglio a più passate per gruppi di semi di volumi e peso quasi uguali, mescolati fra loro, e ciascun miscuglio dovrà risultare il più possibile omogeneo.

Lo spandimento del seme dovrà effettuarsi sempre in giornate senza vento.

La ricopertura del seme dovrà essere eseguita mediante rastrelli a mano con erpice a sacco.

4. Dopo la semina il terreno dovrà essere rullato e l'operazione dovrà essere ripetuta a germinazione avvenuta.

Art. 44 - Fondazione stradale in misto granulare

1. La sovrastruttura stradale è costituita da:

- strato superficiale;
- strato di base;
- strato di fondazione.

Lo strato di fondazione, dunque, è lo strato della parte inferiore della sovrastruttura a contatto con il terreno di appoggio (sottofondo).

2. Prima di eseguire lo strato di fondazione, occorre accertarsi delle condizioni del sottofondo.

Sottofondo con portanza insufficiente e/o con notevole sensibilità all'azione dell'acqua e del gelo deve essere, infatti, migliorato o stabilizzato con appositi interventi, ovvero sostituito per una certa profondità.

Il sottofondo viene detto migliorato quando viene integrato con materiale arido (correzione granulometrica) o quando viene trattato con modesti quantitativi di legante, tali da modificare, anche temporaneamente, le sole proprietà fisiche della terra (quali il contenuto naturale di acqua, la plasticità, la costipabilità, il CBR). In alcuni casi, il miglioramento può essere ottenuto mediante opere di drenaggio, ovvero con l'ausilio di geosintetici.

Il sottofondo viene detto stabilizzato quando il legante è in quantità tale da conferire alla terra una resistenza durevole, apprezzabile mediante prove di trazione e flessione proprie dei materiali solidi. Il legante impiegato è normalmente di tipo idraulico o idrocarburico.

3. Lo strato di fondazione sarà realizzato con misto granulare. Per quanto concerne la modalità di posa, il materiale va steso in strati di spessore finito non superiore a 25 cm e non inferiore a 10 cm e deve presentarsi, dopo costipamento, uniformemente miscelato, in modo da non presentare segregazione dei suoi componenti. L'eventuale aggiunta di acqua, per raggiungere l'umidità prescritta in funzione della densità, è da effettuarsi mediante dispositivi spruzzatori. La stesa va effettuata con finitrice o con grader appositamente equipaggiato.

Il materiale pronto per il costipamento deve presentare in ogni punto la prescritta granulometria.

Il costipamento di ciascuno strato deve essere eseguito sino a ottenere una densità in situ non inferiore al 98% della densità massima fornita dalla prova aasho modificata.

Per il costipamento e la rifinitura dovranno impiegarsi rulli vibranti o vibranti gommati, tutti semoventi.

4. Le operazioni di cui al comma 3 non devono essere eseguite quando le condizioni ambientali (pioggia, neve, gelo) siano tali da danneggiare la qualità dello strato stabilizzato.

Verificandosi comunque un eccesso di umidità o danni dovuti al gelo, lo strato compromesso dovrà essere rimosso e ricostituito a cura e spese dell'impresa. L'idoneità dei rulli e le modalità di costipamento per ogni cantiere verranno accertate dalla direzione dei lavori con una prova sperimentale, usando le miscele messe a punto per quel cantiere.

5. La superficie finita non dovrà scostarsi dalla sagoma di progetto di oltre 1 cm, controllato a mezzo di un regolo di 4-4,50 m di lunghezza e disposto secondo due direzioni ortogonali. Lo spessore dovrà essere quello prescritto, con una tolleranza in più o in meno del 5%, purché questa differenza si presenti solo saltuariamente. In caso contrario, l'impresa, a sua cura e spese, dovrà provvedere al raggiungimento dello spessore prescritto.

Art. 45 - Fondazione stradale in misto cementato

1. La sovrastruttura stradale è costituita da:

- strato superficiale;
- strato di base;
- strato di fondazione.

Lo strato di fondazione, dunque, è lo strato della parte inferiore della sovrastruttura a contatto con il terreno di appoggio (sottofondo).

2. Prima di eseguire lo strato di fondazione, occorre accertarsi delle condizioni del sottofondo.

Sottofondo con portanza insufficiente e/o con notevole sensibilità all'azione dell'acqua e del gelo deve essere, infatti, migliorato o stabilizzato con appositi interventi, ovvero sostituito per una certa profondità. Il sottofondo viene detto migliorato quando viene integrato con materiale arido (correzione granulometrica) o quando viene trattato con modesti quantitativi di legante, tali da modificare, anche temporaneamente, le sole proprietà fisiche della terra (quali il contenuto naturale di acqua, la plasticità, la costipabilità, il CBR). In alcuni casi, il miglioramento può essere ottenuto mediante opere di drenaggio, ovvero con l'ausilio di geosintetici.

Il sottofondo viene detto stabilizzato quando il legante è in quantità tale da conferire alla terra una resistenza durevole, apprezzabile mediante prove di trazione e flessione proprie dei materiali solidi. Il legante impiegato è normalmente di tipo idraulico o idrocarburico.

3. Lo strato di fondazione sarà realizzato con misto cementato. Prima della stesa dovrà verificarsi che il piano di posa sia sufficientemente umido e, se necessario, si dovrà provvedere alla sua bagnatura, evitando la formazione di superfici fangose.

4. La stesa dovrà essere eseguita impiegando macchine finitrici vibranti. Il tempo massimo tra l'introduzione dell'acqua nella miscela del misto cementato e l'inizio della compattazione non dovrà superare i 60 minuti.

Le operazioni di compattazione dello strato dovranno essere realizzate preferibilmente con apparecchiature e sequenze adatte a produrre il grado di addensamento e le prestazioni richieste. La stesa della miscela non dovrà, di norma, essere eseguita con temperature ambiente inferiori a 0 °C e mai sotto la pioggia.

Nel caso in cui le condizioni climatiche (temperatura, soleggiamento, ventilazione) comportino una elevata velocità di evaporazione, è necessario provvedere a un'adeguata protezione delle miscele sia durante il trasporto sia durante la stesa.

Il tempo intercorrente tra la stesa di due strisce affiancate non deve superare di norma le due ore per garantire la continuità della struttura.

Particolari accorgimenti dovranno adottarsi nella formazione dei giunti longitudinali, che andranno protetti con fogli di polietilene o materiale similare.

5. Il giunto di ripresa dovrà essere ottenuto terminando la stesa dello strato a ridosso di una tavola e togliendo la tavola al momento della ripresa della stesa. Se non si fa uso della tavola si deve, prima della ripresa della stesa, provvedere a tagliare l'ultima parte dello strato precedente, in modo da ottenere una parete perfettamente verticale.

Non devono essere eseguiti altri giunti all'infuori di quelli di ripresa.

Art. 46 - Massicciata stradale

1. L'applicazione sulla superficie delle massicciate cilindrate di qualsiasi rivestimento, a base di leganti bituminosi, catramosi od asfaltici, richiede che tale superficie risulti rigorosamente pulita, e cioè scevra in modo assoluto di polvere e fango, in modo da mostrare a nudo il mosaico dei pezzi di pietrisco.

Ove quindi la ripulitura della superficie della massicciata non sia già stata conseguita attraverso un accurato preventivo lavaggio del materiale costituente lo strato superiore, da eseguirsi immediatamente prima dello spandimento e della compressione meccanica, la pulitura si potrà iniziare con scopatrici meccaniche, cui farà seguito la scopatura a mano con lunghe scope flessibili. L'eliminazione dell'ultima polvere si dovrà fare di norma con acqua sotto pressione, salvo che la Direzione dei lavori consenta l'uso di soffiatrici che eliminino la polvere dagli interstizi della massicciata.

Sarà di norma prescritto il lavaggio quando, in relazione al tipo speciale di trattamento stabilito per la massicciata, il costipamento di quest'ultima superficie sia tale da escludere che essa possa essere

sconvolta dall'azione del getto d'acqua sotto pressione, e si impieghino, per il trattamento superficiale, emulsioni.

Per leganti a caldo, per altro, il lavaggio sarà consentito solo nei periodi estivi; e sarà comunque escluso quando le condizioni climatiche siano tali da non assicurare il pronto asciugamento della massicciata che possa essere richiesto dal tipo di trattamento o rivestimento da eseguire sulla massicciata medesima, in modo da tener conto della necessità di avere, per quei trattamenti a caldo con bitume o catrame che lo esigono, una massicciata perfettamente asciutta.

2. Le massicciate, tanto se debbono formare la definitiva carreggiata vera e propria portante il traffico dei veicoli di per sé resistente, quanto se debbano eseguirsi per consolidamento o sostegno di pavimentazioni destinate a costituire la carreggiata stessa, saranno eseguite con pietrisco o ghiaia aventi le dimensioni appropriate al tipo di carreggiata.

Il pietrisco sarà ottenuto con la spezzatura a mano o meccanica, curando in quest'ultimo caso di adoperare tipi di frantoi meccanici che spezzino il pietrame od i ciottoloni di elevata durezza da impiegare per la formazione del pietrisco, in modo da evitare che si determinino fratture nell'interno dei singoli pezzi di pietrisco.

3. Il materiale di massicciata, preventivamente ammannito in cumuli di forma geometrica od in cataste pure geometriche sui bordi della strada od in adatte località adiacenti agli effetti della misurazione, qualora non sia diversamente disposto, verrà sparso e regolarizzato in modo che la superficie della massicciata, ad opera finita, abbia in sezione trasversale e per tratti in rettilineo ed in curva, il profilo indicato negli elaborati progettuali o comunque stabilito dalla Direzione dei lavori.

Per la formazione della massicciata si ricorrerà alle comuni carriole o forche e se possibile ad adatti distributori meccanici.

L'altezza dello strato da cilindrare in una sola volta non deve essere superiore a 15 cm.

4. Per quanto concerne la cilindratura, si provvederà all'uopo ed in generale con rullo compressore a motore del peso non minore di 16 tonnellate.

I compressori saranno forniti a piè d'opera dall'Impresa con i relativi macchinisti e conduttori abilitati e con tutto quanto è necessario al loro perfetto funzionamento (salvo che sia diversamente disposto per la fornitura di rulli da parte dell'Amministrazione).

Verificandosi eventualmente guasti ai compressori in esercizio, l'Impresa dovrà provvedere prontamente alla riparazione ed anche alla sostituzione, in modo che le interruzioni di lavoro siano ridotte al minimo possibile.

Il lavoro di compressione o cilindratura dovrà essere iniziato dai margini della strada e gradatamente proseguito verso la zona centrale.

Il rullo dovrà essere condotto in modo che nel cilindrare una nuova zona passi sopra una striscia di almeno 20 cm della zona precedentemente cilindrata, e che nel cilindrare la prima zona marginale venga a comprimere anche una zona di banchina di almeno 20 cm di larghezza.

Non si dovranno cilindrare o comprimere contemporaneamente strati di pietrisco o ghiaia superiori a 12 cm di altezza misurati sul pietrisco soffice sparso, e quindi prima della cilindratura. Pertanto, ed ogni qualvolta la massicciata debba essere formata con pietrisco di altezza superiore a 12 cm misurata sempre come sopra, la cilindratura dovrà essere eseguita separatamente e successivamente per ciascun strato di 12 cm o frazione, a partire da quello inferiore.

Quanto alle modalità di esecuzione delle cilindrate queste vengono distinte in 3 categorie:

1° di tipo chiuso;

2° di tipo parzialmente aperto;

3° di tipo completamente aperto;

a seconda dell'uso cui deve servire la massicciata a lavoro di cilindratura ultimato, e dei trattamenti o rivestimenti coi quali è previsto che debba essere protetta.

Qualunque sia il tipo di cilindratura - fatta eccezione delle compressioni di semplice assestamento, occorrenti per poter aprire al traffico senza disagio del traffico stesso, almeno nel primo periodo, la strada o i tratti da conservare a macadam semplice - tutte le cilindrate in genere debbono essere eseguite in modo che la massicciata, ad opera finita e nei limiti resi possibili dal tipo cui appartiene, risulti cilindrata a fondo, in modo cioè che gli elementi che la compongono acquistino lo stato di massimo addensamento.

La cilindratura di tipo chiuso, dovrà essere eseguita con uso di acqua, pur tuttavia limitato, per evitare

ristagni nella massiciata e rifluimento in superficie del terreno sottostante che possa perciò essere rammollito e con impiego, durante la cilindratura, di materiale di saturazione, comunemente detto aggregante, costituito da sabbione pulito e scevro di materie terrose da scegliere fra quello con discreto potere legante, o da detrito dello stesso pietrisco, se è prescritto l'impiego del pietrisco e come è opportuno per questo tipo, purché tali detriti siano idonei allo scopo. Detto materiale col sussidio dell'acqua e con la cilindratura prolungata in modo opportuno, ossia condotta a fondo, dovrà riempire completamente, od almeno il più che sia possibile, i vuoti che anche nello stato di massimo addensamento del pietrisco restano tra gli elementi del pietrisco stesso.

Ad evitare che per eccesso di acqua si verifichino inconvenienti immediati o cedimenti futuri, si dovranno aprire frequenti tagli nelle banchine, creando dei canaletti di sfogo con profondità non inferiore allo spessore della massiciata ed eventuale sottofondo e con pendenza verso l'esterno.

La cilindratura sarà protratta fino a completo costipamento col numero di passaggi occorrenti in relazione alla qualità e durezza dei materiali prescritto per la massiciata, e in ogni caso non mai inferiore a 120 passate.

La cilindratura di tipo semiaperto, a differenza del precedente, dovrà essere eseguita con le modalità seguenti:

a) l'impiego di acqua dovrà essere pressoché completamente eliminato durante la cilindratura, limitandone l'uso ad un preliminare inaffiamento moderato del pietrisco prima dello spandimento e configurazione, in modo da facilitare l'asestamento dei materiali di massiciata durante le prime passate di compressore, ed a qualche leggerissimo inaffiamento in sede di cilindratura e limitatamente allo strato inferiore da cilindrare per primo (tenuto conto che normalmente la cilindratura di massicciate per strade di nuova costruzione interessa uno strato di materiale di spessore superiore ai 12 cm), e ciò laddove si verificasse qualche difficoltà per ottenere l'asestamento suddetto. Le ultime passate di compressore, e comunque la cilindratura della zona di massiciata che si dovesse successivamente cilindrare, al disopra della zona suddetta di 12 cm, dovranno eseguirsi totalmente a secco;

b) il materiale di saturazione da impiegare dovrà essere della stessa natura, essenzialmente arida e preferibilmente silicea, nonché almeno della stessa durezza, del materiale durissimo, e pure preferibilmente siliceo, che verrà prescritto ed impiegato per le massicciate da proteggere coi trattamenti superficiali e rivestimenti suddetti.

Si potrà anche impiegare materiale detritico ben pulito proveniente dallo stesso pietrisco formante la massiciata (se è previsto impiego di pietrisco), oppure graniglia e pietrischino, sempre dello stesso materiale.

L'impiego dovrà essere regolato in modo che la saturazione dei vuoti resti limitata alla parte inferiore della massiciata e rimangano nella parte superiore per un'altezza di alcuni centimetri i vuoti naturali risultanti dopo completata la cilindratura; qualora vi sia il dubbio che per la natura o dimensione dei materiali impiegati possano rimanere in questa parte superiore vuoti eccessivamente voluminosi a danno dell'economia del successivo trattamento, si dovrà provvedere alla loro riduzione unicamente mediante l'esecuzione dell'ultimo strato, che dovrà poi ricevere il trattamento, con opportuna mescolanza di diverse dimensioni dello stesso materiale di massiciata.

La cilindratura sarà eseguita col numero di passate che risulterà necessario per ottenere il più perfetto costipamento in relazione alla qualità e durezza del materiale di massiciata impiegato, ed in ogni caso con numero non minore di 80 passate.

La cilindratura di tipo completamente aperto differisce a sua volta dagli altri sopradescritti in quanto deve essere eseguita completamente a secco e senza impiego di sorta di materiali saturanti i vuoti.

La massiciata viene preparata per ricevere la penetrazione, mediante cilindratura che non è portata subito a fondo, ma sufficiente a serrare fra loro gli elementi del pietrisco, che deve essere sempre di qualità durissima e preferibilmente siliceo, con le dimensioni appropriate, mentre il definitivo completo costipamento viene affidato alla cilindratura, da eseguirsi successivamente all'applicazione del trattamento in penetrazione.

5. Qualora la massiciata non debba essere cilindrata, si provvederà a dare ad essa una certa consistenza, oltre che con l'impiego di pietrisco assortito (da 60 a 25 mm) escludendo rigorosamente le grosse pezzature, mediante lo spandimento di sabbione di aggregazione che renda possibile l'amalgama di vari elementi sotto un traffico moderato.

Art. 47 - Cordoni

1. Le cordonature per la delimitazione dei marciapiedi dovranno essere in conglomerato cementizio vibrato, avente $R_{ck} \geq 30$ MPa, in elementi di lunghezza $60 \div 100$ m, di forma prismatica e della sezione indicata nel progetto esecutivo. Gli elementi non dovranno presentare imperfezioni, cavillature, rotture o sbrecciature. Dovranno avere superfici in vista regolari e ben rifinite. Lo spigolo della cordonatura verso la strada deve essere arrotondato e/o smussato.
2. I cordoli possono essere realizzati direttamente in opera, mediante estrusione da idonea cordolatrice meccanica, e potranno essere realizzati in conglomerato sia bituminoso che cementizio, tipo II, con $R_{ck} = 30$ MPa, previa mano di ancoraggio con emulsione bituminosa. I cordoli in calcestruzzo saranno finiti dopo maturazione con una mano di emulsione bituminosa.
3. Nel caso di impiego di elementi prefabbricati, ogni partita dovrà essere accompagnata dai corrispondenti certificati attestanti la qualità dei materiali utilizzati per la loro realizzazione, nonché dalle certificazioni attestanti le dimensioni dell'elemento. Ciascuna partita di 100 elementi prefabbricati non potrà essere posta in opera fino a quando non saranno noti i risultati positivi della resistenza del conglomerato costituente la partita, mediante il prelievo di quattro provini. Nel caso che la resistenza sia inferiore a 30 MPa, la partita sarà rifiutata e dovrà essere allontanata dal cantiere.
4. Gli elementi devono essere posti in opera su platea in conglomerato cementizio del tipo di fondazione avente $R_{ck} \geq 25$ MPa, interponendo uno strato di malta dosata a 400 kg/m^3 di cemento, che verrà utilizzata anche per la stuccatura degli elementi di cordonatura. Il piano superiore presenterà una pendenza del 2% verso l'esterno.

Art. 48 - Smaltimento acque piovane stradali

1. Per agevolare lo smaltimento delle acque piovane e impedire infiltrazioni dannose all'interno del corpo stradale, è prevista, ove necessario, la sistemazione e la costruzione di canalette, cunette e cunicoli, nonché la collocazione di caditoie e pozzetti di raccolta delle acque.
2. Le canalette dovranno essere in elementi prefabbricati in lamiera di acciaio ondulata e zincata oppure in conglomerato cementizio o fibrocemento.
L'acciaio della lamiera ondulata dovrà essere della qualità di cui alle norme aashto M. 167-70 e aashto M. 36-70, con contenuto di rame non inferiore allo 0,20% e non superiore allo 0,40%, spessore minimo di 1,5 mm con tolleranza uni, carico unitario di rottura non minore di 340 N/mm^2 , e sarà protetto su entrambe le facce da zincatura a bagno caldo in quantità non inferiore a 305 g/m^2 per faccia.
3. Le canalette a embrici dovranno essere in conglomerato cementizio vibrato, secondo i disegni tipo di progetto.
Le canalette dovranno estendersi lungo tutta la scarpata, dalla banchina al fosso di guardia.
Prima della posa in opera, l'impresa avrà cura di effettuare lo scavo di impostazione degli elementi di canaletta, dando allo scavo stesso la forma dell'elemento, in modo tale che il piano di impostazione di ciascun elemento risulti debitamente costipato, per evitare il cedimento dei singoli elementi.
L'elemento al piede della canaletta, quando il fosso di guardia non è rivestito e manca l'ancoraggio, dovrà essere bloccato mediante due tondini in acciaio del diametro, infissi nel terreno, in modo tale che sporgano.
Ancoraggi analoghi dovranno essere infissi ogni tre elementi di canaletta per impedire il loro slittamento a valle.
In sommità la canaletta dovrà essere raccordata alla pavimentazione, mediante apposito invito in conglomerato cementizio gettato in opera o prefabbricato.
La sagomatura dell'invito dovrà essere tale che l'acqua non incontri ostacoli al regolare deflusso.
4. La formazione di cunetta potrà avvenire con elementi prefabbricati, aventi le caratteristiche prescritte dal progetto, formate con conglomerato cementizio, con armatura idonea alla dimensione degli elementi.
Quest'opera comprenderà la regolarizzazione del piano di posa, la fornitura degli elementi prefabbricati, la sigillatura dei giunti con malta cementizia e quanto altro necessario per consegnare i lavori.

Per tutti i manufatti in elementi prefabbricati di conglomerato cementizio vibrato e/o centrifugato, il controllo della resistenza del conglomerato sarà eseguito a cura e spese dell'impresa, sotto il controllo della direzione dei lavori, prelevando da ogni partita un elemento dal quale ricavare quattro provini cubici da sottoporre a prove di compressione presso un laboratorio ufficiale di cui all'art. 59 del D.P.R. n. 380/2001, indicato dalla stessa direzione dei lavori.

Tassativamente si prescrive che ciascuna partita sottoposta a controllo non potrà essere posta in opera fino a quando non saranno noti i risultati positivi delle prove.

5. La costruzione di cunicoli drenanti, aventi sezione all'interno del rivestimento, non superiore a 30 m², potrà avvenire con perforazione sia a mano sia meccanica in terreni di qualsiasi natura, durezza e consistenza, compresi gli oneri per la presenza e lo smaltimento di acqua di qualsiasi entità e portata, nonché per tutte le puntellature, armature e manto di qualsiasi tipo, natura ed entità.

Nell'esecuzione del lavoro si potranno adottare gli stessi sistemi di scavo utilizzati per le gallerie, quali:

- l'impiego di centinature, semplici o accoppiate, costituite da profilati o da strutture reticolari in ferro tondo, se è il caso integrate da provvisorie puntellature intermedie;
- il contenimento del cielo o delle pareti di scavo con elementi prefabbricati in conglomerato cementizio, con conglomerato cementizio lanciato a pressione con l'eventuale incorporamento di rete e centine metalliche;
- l'impiego di ancoraggi e bullonaggi, marciavanti e lamiere metalliche;
- l'uso di attrezzature speciali e di altre apparecchiature meccaniche e, in genere, qualsiasi altro metodo di scavo a foro cieco.

6. Il rivestimento di canali, cunette e fossi di guardia, sarà eseguito con conglomerato cementizio e cemento cem II con $R_{ck} \geq 30$ MPa, gettato in opera con lo spessore previsto nei disegni di progetto, previa regolarizzazione e costipamento del piano di posa; la lavorazione prevede anche l'uso delle casseforme, la rifinitura superficiale e sagomatura degli spigoli, nonché la formazione di giunti.

Il rivestimento di cunette e fossi di guardia può essere eseguito in muratura di pietrame e malta dosata a 350 kg/m³ di cemento normale, con lavorazione del paramento a faccia vista e stuccatura dei giunti.

Il rivestimento dello spessore indicato in progetto sarà eseguito, previa regolarizzazione e costipamento del piano di posa e predisposizione sullo scavo della malta di allettamento.

7. Per caditoie stradali si intendono i dispositivi che hanno la funzione di raccolta delle acque defluenti nelle cunette stradali o ai bordi di superfici scolanti opportunamente sagomate.

Le caditoie devono essere costituite da un pozzetto di raccolta interrato, generalmente prefabbricato, e dotate di un dispositivo di coronamento formato da un telaio che sostiene un elemento mobile detto *griglia o coperchio*, che consente all'acqua di defluire nel pozzetto di raccolta per poi essere convogliata alla condotta di fognatura.

La presa dell'acqua avviene a mezzo di una bocca superiore, orizzontale o verticale, i cui principali tipi sono:

- a griglia;
- a bocca di lupo;
- a griglia e bocca di lupo;
- a fessura.

Un idoneo dispositivo posto tra la griglia di raccolta e la fognatura deve impedire il diffondersi degli odori verso l'esterno (caditoia sifonata).

8. I pozzetti per la raccolta delle acque stradali potranno essere costituiti da pezzi speciali intercambiabili, prefabbricati in conglomerato cementizio armato vibrato, a elevato dosaggio di cemento e pareti di spessore non inferiore a 4 cm, ovvero confezionato in cantiere.

Potranno essere realizzati, mediante associazione dei pezzi idonei, pozzetti con o senza sifone e con raccolta dei fanghi attuata mediante appositi cestelli tronco-conici in acciaio zincato muniti di manico, ovvero con elementi di fondo installati sotto lo scarico. La dimensione interna del pozzetto dovrà essere maggiore o uguale a 45 cm x 45 cm e di 45 cm x 60 cm per i pozzetti sifonati. Il tubo di scarico deve avere un diametro interno minimo di 150 mm.

I pozzetti devono essere forniti perfettamente lisci e stagionati, privi di cavillature, fenditure, scheggiature o altri difetti. L'eventuale prodotto impermeabilizzante deve essere applicato nella quantità indicata dalla direzione dei lavori.

I pozzetti stradali prefabbricati in calcestruzzo armato saranno posti in opera su sottofondo in calcestruzzo dosato a 200 kg di cemento tipo 325 per m³ d'impasto. La superficie superiore del sottofondo dovrà essere perfettamente orizzontale e a una quota idonea a garantire l'esatta collocazione altimetrica del manufatto rispetto alla pavimentazione stradale.

Prima della posa dell'elemento inferiore si spalmerà il sottofondo con cemento liquido e, qualora la posa avvenga a sottofondo indurito, questo dovrà essere convenientemente bagnato.

I giunti di collegamento dei singoli elementi prefabbricati devono essere perfettamente sigillati con malta cementizia.

Nella posa dell'elemento contenente la luce di scarico, si avrà cura di angolare esattamente l'asse di questa rispetto alla fognatura stradale, in modo che il condotto di collegamento possa inserirsi in quest'ultima senza curve o deviazioni.

Per consentire la compensazione di eventuali differenze altimetriche, l'elemento di copertura dovrà essere posato su anelli di conguaglio dello spessore occorrente.

Se l'immissione avviene dal cordolo del marciapiede, si avrà cura di disporre la maggiore delle mensole porta-secchiello parallela alla bocchetta, così da guidare l'acqua. Poiché lo scarico del manufatto è a manicotto, qualora vengano impiegati, per il collegamento alla fognatura, tubi a bicchiere, tra il bicchiere del primo tubo a valle e il manicotto del pozzetto dovrà essere inserito un pezzo liscio di raccordo.

Art. 49 - Sbadacchiatura

1. Le armature occorrenti per gli scavi di fondazione debbono essere eseguite a regola d'arte ed assicurate in modo da impedire qualsiasi deformazione dello scavo e lo smottamento delle materie.

Art. 50 - Marciapiedi

1. La larghezza del marciapiede va considerata al netto sia di strisce erbose o di alberature che di dispositivi di ritenuta. Tale larghezza non può essere inferiore a 1,50 m. Sul marciapiede possono, comunque, trovare collocazione alcuni servizi di modesto impegno, quali centralini semaforici, colonnine di chiamata di soccorso, idranti, pali e supporti per l'illuminazione e per la segnaletica verticale, nonché, eventualmente, per cartelloni pubblicitari (questi ultimi da ubicare, comunque, in senso longitudinale alla strada).

In presenza di occupazioni di suolo pubblico localizzate e impegnative (edicole di giornali, cabine telefoniche, cassonetti, ecc.), la larghezza minima del passaggio pedonale dovrà, comunque, essere non inferiore a 2 m.

2. Il profilo della pavimentazione sarà a falda unica avente pendenza trasversale dell'1%, salvo diverse indicazioni fornite dalla Direzione Lavori.
3. La struttura del marciapiede verrà realizzata come segue:
 - sopra lo strato di base in misto di cava o di fiume, verrà realizzato un sottofondo in calcestruzzo costituito da inerti di adeguata granulometria impastati con cemento 325 (ql 1,5 minimo a mc) dello spessore minimo di cm 10 adeguatamente steso e compattato completo di rete elettrosaldata DN 6 mm maglia cm 20x20;
 - verrà posta in opera la pavimentazione del marciapiede; il manto superficiale può essere in asfalto colato; conglomerato bituminoso o in pietra naturale.
4. Il getto del sottofondo dovrà avvenire in una sola ripresa ed in tutto il suo spessore. Qualora, per motivi indipendenti dalla volontà dell'Appaltatore occorresse provvedere all'esecuzione di più riprese fra un getto e l'altro, bisognerà interporre un opportuno giunto di dilatazione. Nel sottofondo così eseguito, dovranno formarsi dei tagli trasversali (1 ogni 4,00 ml.) e con larghezza pari a quella del marciapiede eseguito interponendo opportuni giunti di dilatazione o formando con apposito attrezzo il taglio prima che il sottofondo indurisca. Il costipamento e la finitura del calcestruzzo dovranno essere eseguiti con idonee apparecchiature vibranti; la vibratura e la costipazione dovrà essere iniziata immediatamente dopo la stesa e proseguita sino a completo costipamento, si dovrà inoltre porre particolare cura nella lisciatura del piano di posa al fine di evitare l'affioramento degli inerti. Per proteggere il calcestruzzo così

posto in opera, l'Appaltatore provvederà a sue spese alla posa d'apposite protezioni e passerelle tali da consentire l'accesso alle varie proprietà private. Inoltre si dovrà proteggere il getto mediante steso di uno strato di sabbia, da rimuovere con cura prima della stesa del manto finale nel caso questo sia costituito da manto d'usura.

5. Nel caso di manto finale in asfalto colato, lo strato di sabbia di cui al comma 4 dovrà invece essere regolarizzato ed eventualmente integrato con altro materiale fino a formare un sottile strato uniforme su tutta la superficie del marciapiede, avente lo scopo di isolare il manto d'asfalto dal sottofondo e consentire la rimozione parziale di tratti d'asfalto nel caso se ne presentasse la necessità. Il manto superficiale d'asfalto colato sarà costituito da uno strato avente spessore minimo di mm. 20.

Il trasporto dell'impasto dovrà essere eseguito a mezzo di caldaia munita d'appositi mescolatori meccanici e si dovranno usare tutti gli accorgimenti necessari per impedire la formazione di disuniformità nella miscela. L'asfalto sarà steso ad una temperatura di almeno 60°C in un unico strato, a mezzo d'apposite spatole di legno. L'intera superficie del manto, immediatamente dopo la stesa, dovrà essere ricoperta da graniglia fine di marmo perfettamente pulito e lavata, con granulazione compresa fra i e 3 mm. Tutti gli orli ed i margini comunque limitanti la pavimentazione ed i suoi singoli tratti dovranno essere preventivamente spalmati con uno strato di bitume, in modo da garantire la perfetta impermeabilità ed adesione. La pavimentazione così posta in opera dovrà presentarsi perfettamente omogenea in ogni sua parte, esente da soffiature, bolle, colature e sbavature di qualsiasi genere. L'Appaltatore sarà tenuto a demolire e rifare le opere che la Direzione Lavori riconoscesse non eseguite con la dovuta cura. Se alla verifica con asta metallica di 3,00 ml. si dovessero presentare ondulazioni in più o in meno di mm. 3, la pavimentazione così fatta sarà rifiutata.

6. Il manto superficiale in conglomerato bituminoso fine sarà costituito da uno strato avente spessore minimo di mm. 20 compressi. Il conglomerato dovrà essere posto in opera o a mano o con apposita macchina vibrofinitrice, se possibile, previa stesa d'emulsione bituminosa tipo acida in ragione di kg 1/mq. La temperatura d'impiego non dovrà essere inferiore a 100°C . e la stessa avverrà previa pulizia accurata del fondo. Ogni cura dovrà essere posta in atto per evitare imbrattamenti sia delle proprietà che della strada in genere. Si procederà poi alla successivo rullatura con rulli di peso non superiore a 6,00 tonnellate, ove questo non fosse possibile il manto sarà vibrato con opportune piastre con almeno 4 passate. Al termine delle operazioni di cui sopra sull'intera superficie sarà steso uno strato di sabbietta o caolino fino a completa intasatura della pavimentazione. Tale strato sarà mantenuto per almeno 5 giorni consecutivi a cura e spese dell'Appaltatore. Per accettazione dei lavori eseguiti valgono i concetti già espressi per il precedente manto in asfalto colato.

7. Se è previsto manto superficiale in pietra naturale, esso avrà spessore di mm 30.

Le lastre saranno poste in opera a correre nelle diverse direzioni, in modo che l'incontro tra le stesse sia sempre ad angolo retto. Saranno impiantate su letto di cemento dello spessore cm.3 eterogeneo, letto interposto fra la pavimentazione superficiale ed il sottofondo, costituito da uno strato di calcestruzzo cementizio con rete elettrosaldata dello spessore complessivo medio di cm 10 secondo quanto sarà ordinato. Le lastre saranno disposte in opera in modo da risultare pressoché a contatto prima di qualsiasi battitura o sigillatura. Dopo una battitura eseguita sulla linea con numero d'operai pari alla larghezza della pavimentazione del marciapiede, le connessioni fra lastra e lastra non dovranno avere in nessun punto la larghezza superiore a mm. 10.

La sigillatura della pavimentazione a lastre sarà eseguita almeno dopo 2 giorni dalla posa delle stesse e prima di 20 giorni dall'apertura della stessa al transito pedonale; saranno prima riparati gli eventuali guasti verificatisi e errate pose del materiale, poi il marciapiede abbondantemente lavato con acqua in modo che possa aversi la pulizia delle lastre. La pavimentazione così posta in opera dovrà presentarsi perfettamente regolare nel suo andamento; se, ad operazioni ultimate, lo strada presentasse depressioni maggiori di mm. 2 misurata utilizzando un'asta rettilinea di 3,00 ml. nel senso longitudinale, la pavimentazione sarà rifiutata.

Art. 51 - Messa a dimora di piante

1. La messa a dimora non dovrà essere eseguita in periodo di gelate né in periodi in cui la terra è imbibita d'acqua in conseguenza di pioggia o del disgelo.

Salvo diverse prescrizioni del direttore dei lavori, la messa a dimora degli alberi dovrà effettuarsi tenendo conto del clima, in funzione della regione e/o dell'altitudine.

Per le piante messe a dimora a stagione avanzata dovranno, comunque, essere previste cure particolari per assicurarne l'attecchimento.

2. Le piante, provenienti dai vivai o dalla campagna, dovranno essere caricate ordinatamente sui mezzi da trasporto, disponendo vicine le piante della stessa specie e dimensioni. Dovrà evitarsi l'essiccamento durante il trasporto utilizzando veicoli idonei.

L'appaltatore dovrà comunicare alla direzione dei lavori la data di consegna delle piante in cantiere, ai fini della loro verifica e accettazione.

3. Prima della messa a dimora, le eventuali lesioni del tronco dovranno essere curate nei modi più appropriati. Le radici, se nude, dovranno essere ringiovanite recidendo le loro estremità e sopprimendo le parti traumatizzate o secche.

È bene, tuttavia, conservare il massimo delle radici minori, soprattutto se la messa a dimora è tardiva.

Se si dovesse rendere necessaria la potatura della parte aerea della pianta, questa dovrà essere eseguita in modo da garantire un equilibrio fra il volume delle radici e l'insieme dei rami.

4. Le buche e i fossi per la messa a dimora di piante dovranno essere di dimensioni ampie, ovvero in rapporto alle caratteristiche delle piante da mettere a dimora, con una larghezza e una profondità corrispondenti ad almeno 1,5 volte il diametro e rispettivamente l'altezza dell'apparato radicale delle piante o del pane.

I lavori per l'apertura di buche e fosse delle piante dovranno essere effettuati dopo i movimenti di terra a carattere generale, prima dell'eventuale apporto di terra vegetale.

I materiali provenienti dagli scavi non riutilizzabili, perché non ritenuti idonei, dovranno essere allontanati dal cantiere a cura e spese dell'impresa e sostituiti con terra idonea.

Se necessario, le pareti e il fondo delle buche o fosse vanno opportunamente spicconati, affinché le radici possano penetrare in un ambiente sufficientemente morbido e aerato.

Salvo diverse prescrizioni della direzione dei lavori, buche e fosse potranno essere aperte manualmente o meccanicamente e non dovranno restare aperte per un periodo superiore a otto giorni.

5. Prima della messa a dimora delle piante, l'impresa, qualora ordinato dalla direzione dei lavori, dovrà procedere al riempimento parziale delle buche già predisposte, per collocare le piante su uno strato di fondo di spessore adeguato al tipo di pianta.

Le piante messe a dimora non dovranno presentare radici allo scoperto né risultare interrate oltre il livello di colletto.

Durante la messa a dimora, l'eventuale imballo o contenitore della zolla dovrà essere tagliato al colletto e aperto lungo i lati o fianchi, ma non dovrà essere rimosso sotto la zolla.

6. Sul fondo della buca dovrà essere disposto uno strato di terra vegetale, con esclusione di ciottoli o materiali impropri per la vegetazione, sulla quale verrà sistemato l'apparato radicale.

La pianta dovrà essere collocata in modo che il colletto si trovi al livello del fondo della conca di irrigazione. L'apparato radicale non deve essere compresso, ma sarà spostato.

La buca di piantagione dovrà, poi, essere colmata con terra da coltivo semplice oppure miscelata con torba e opportunamente costipata. La compattazione della terra dovrà essere eseguita con cura in modo da non danneggiare le radici e non squilibrare la pianta, che deve restare dritta e non lasciare sacche d'aria.

La direzione dei lavori potrà richiedere l'effettuazione di una concimazione localizzata, in modo non provocare danni per disidratazione.

7. La terra dovrà essere sistemata al piede della pianta, in modo da formare intorno al colletto una piccola conca. L'impresa dovrà effettuare una prima irrigazione in quantità abbondante, che fa parte dell'operazione di piantagione, per agevolare la ripresa della pianta e l'assestamento della terra attorno alle radici e alla zolla.

8. La direzione dei lavori dovrà verificare che gli alberi e gli arbusti messi a dimora risultino dotati di pali di sostegno, di diametro e altezza in funzione delle piante.

I pali di sostegno (o tutori) dovranno essere dritti, scortecciati e appuntiti nella parte di maggiore diametro. La parte appuntita da collocarsi nel terreno dovrà essere trattata e resa imputrescibile per un'altezza di almeno 10 cm. La direzione dei lavori potrà autorizzare l'impiego di pali in legno di

produzione industriale, appositamente trattati allo scopo.

A discrezione della direzione dei lavori, i pali potranno essere sostituiti con ancoraggi in funi d'acciaio dotati di tendifilo.

Le legature dovranno essere costituite da materiale elastico o corde di canapa (è vietato l'impiego di filo di ferro).

La direzione dei lavori potrà ordinare di inserire fra tronco e tutore un apposito cuscinetto antifrizione, in modo da evitare eventuali danni alla corteccia.

Art. 52 - Lavorazioni del terreno

1. La stesa e la rullatura dei terricciati, può essere eseguita a mano o a macchina e deve essere effettuata in modo omogeneo su tutta la superficie.
2. Prima della semina il suolo deve essere ripulito da ogni materiale estraneo, sottoposto ad una fresatura od erpicatura incrociata, ben assestato, livellato e quindi rastrellato per eliminare ogni ondulazione, protuberanza, buca o avvallamento. La lavorazione meccanica del terreno deve raggiungere la profondità di progetto.
3. L'aratura meccanica deve essere eseguita con profondità 30÷40 cm e seguita da sminuzzamento con frangizolle e successivamente con erpice per la preparazione del terreno in ottimo piano di semina senza affioramento di ciottoli, materiali diversi, vegetazione ecc., ove questi emergessero, dovranno essere raccolti e trasportati alle PP.DD. L'Appaltatore potrà dar corso all'aratura meccanica solo in seguito a specifico ordine di servizio della D.L., in mancanza di formale autorizzazione dell'opera tale magistero non verrà riconosciuto.
4. La vangatura del terreno da coltivo potrà essere meccanica, con profondità di lavoro fino a 30 cm con i necessari complementi a mano, compresa eliminazione della vegetazione infestante.

Art. 53 - Solaio prefabbricato

1. Tutti gli elementi prefabbricati di calcestruzzo armato e calcestruzzo armato precompresso destinati alla formazione di solai privi di armatura resistente al taglio o con spessori, anche locali, inferiori ai 4 cm, devono essere prodotti in serie controllata. Tale prescrizione è obbligatoria anche per tutti gli elementi realizzati con calcestruzzo di inerte leggero o calcestruzzo speciale.
2. Per gli orizzontamenti in zona sismica, gli elementi prefabbricati devono avere almeno un vincolo che sia in grado di trasmettere le forze orizzontali a prescindere dalle resistenze di attrito. Non sono comunque ammessi vincoli a comportamento fragile.
3. Quando si assuma l'ipotesi di comportamento a diaframma dell'intero orizzontamento, gli elementi dovranno essere adeguatamente collegati tra di loro e con le travi o i cordoli di testata laterali.
4. L'altezza dei solai realizzati con associazione di elementi in calcestruzzo armato o armato precompresso prefabbricati non può essere minore di 8 cm.

Nel caso di solaio vincolato in semplice appoggio monodirezionale, il rapporto tra luce di calcolo del solaio e spessore del solaio stesso non deve essere superiore a 25.

Per solai costituiti da pannelli piani, pieni od alleggeriti, prefabbricati precompressi (tipo 3), senza soletta integrativa, in deroga alla precedente limitazione, il rapporto sopra indicato può essere portato a 35.

Per i solai continui, in relazione al grado di incastro o di continuità realizzato, agli estremi tali rapporti possono essere incrementati fino ad un massimo del 20% .

E' ammessa deroga alle prescrizioni di cui sopra qualora i calcoli condotti con riferimento al reale comportamento della struttura (messa in conto dei comportamenti non lineari, fessurazione, affidabili modelli di previsione viscosa, ecc.) anche eventualmente integrati da idonee sperimentazioni su prototipi, non superino i limiti di legge.

Le deformazioni devono risultare in ogni caso compatibili con le condizioni di esercizio del solaio e degli elementi costruttivi ed impiantistici ad esso collegati.

5. Per i solai alveolari, per elementi privi di armatura passiva d'appoggio, il getto integrativo deve estendersi all'interno degli alveoli interessati dall'armatura aggiuntiva per un tratto almeno pari alla lunghezza di trasferimento della precompressione.

6. Per i solai con getto di completamento, la soletta gettata in opera deve avere uno spessore non inferiore a 4 cm ed essere dotata di un'armatura di ripartizione a maglia incrociata.

Art. 54 - Strutture prefabbricate

1. Con struttura prefabbricata si intende una struttura realizzata mediante l'associazione, e/o il completamento in opera, di più elementi costruiti in stabilimento o a piè d'opera.
I montaggi degli elementi strutturali dovranno seguire il programma generale dei lavori e l'inizio degli stessi dovrà essere comunicato alla direzione dei lavori con almeno sette giorni di preavviso. Prima dell'inizio del montaggio l'appaltatore deve approntare il progetto degli schemi di montaggio e protezione da sottoporre alla direzione dei lavori, nonché dare comunicazione dei tempi globali di montaggio esplicitando le varie fasi di lavoro con le relative durate.
2. Ogni elemento prefabbricato componente la fornitura dovrà essere individuabile a mezzo di piastrina incorporata nel getto, riportante la numerazione caratteristica prevista sui disegni costruttivi e quanto altro necessario per consentire il controllo da parte della direzione dei lavori.
3. Nella fase di stoccaggio, gli elementi prefabbricati devono essere vincolati in maniera tale che, tenuto conto del grado di maturazione del calcestruzzo, non si producano deformazioni pregiudizievoli per la stabilità dell'edificio.
4. Prima di effettuare il posizionamento strutturale degli elementi, si deve controllare che gli elementi stessi, nonché le sedi che dovranno riceverli, siano conformi al progetto esecutivo, nel rispetto delle relative tolleranze.
5. Nella fase di posa e regolazione degli elementi prefabbricati, si devono prendere tutte le precauzioni necessarie per ridurre le sollecitazioni dinamiche, conseguenti ai movimenti per il posizionamento degli elementi e per evitare eccessive concentrazioni di sforzi. I dispositivi di regolazione devono consentire il rispetto di tutte le tolleranze stabilite dal progetto esecutivo. Gli eventuali vincoli impiegati in fase di posa e lasciati in sito devono risultare più deformabili dell'eventuale materiale di riempimento dell'unione per evitare concentrazioni di sforzi.
Gli elementi prefabbricati, dopo essere stati posati e regolati, non devono subire spostamenti durante il prosieguo dei lavori.
6. Gli elementi prefabbricati devono essere collegati fra loro e con le strutture già esistenti in modo da realizzare la trasmissione delle sollecitazioni e permettere i movimenti conformemente a quanto stabilito dal progetto esecutivo, senza che si producano lesioni nelle parti a contatto. In particolare, per l'appoggio di elementi inflessi, è vietato il contatto diretto tra due o più elementi in calcestruzzo. I materiali impiegati nelle unioni devono avere una durabilità almeno pari a quella degli elementi da collegare e inoltre devono avere scarsa sensibilità alle variazioni di temperatura, in particolare al fuoco.
I giunti devono garantire l'assenza di trasmissione di sforzi. In particolare, per quelli aventi superfici affacciate si deve garantire un adeguato distanziamento delle superfici stesse per consentire i movimenti degli elementi conformemente a quanto stabilito dal progetto esecutivo. Le opere di finitura non devono compromettere la funzionalità del giunto.
La trasmissione degli sforzi tramite le unioni deve essere immediatamente mobilitata, senza che avvengano assestamenti preventivi non espressamente previsti nel progetto esecutivo. Il calcestruzzo destinato a realizzare le unioni deve avere le stesse caratteristiche meccaniche e di confezionamento del calcestruzzo degli elementi prefabbricati. In particolare, per le unioni impieganti malta è richiesto un forte dosaggio di cemento. Prima dell'esecuzione dei getti di calcestruzzo, si deve curare la pulizia e l'umidificazione delle parti che verranno a contatto con il getto, per evitare in questo un eccessivo impoverimento d'acqua. Tutti i getti devono essere ben compattati, preferibilmente con dispositivi meccanici, evitando fughe incontrollate di materiale. L'impasto deve avere una consistenza tale da facilitare il getto, consentire il perfetto riempimento dell'unione e la successiva compattazione. Nelle unioni che impiegano elementi metallici, è necessario garantire che questi provochino lesioni locali nel calcestruzzo adiacente. In quelle che impiegano elementi da saldare *in situ*, oltre ad assicurare la mutua corrispondenza di tali elementi, occorre prendere le necessarie precauzioni per proteggere il calcestruzzo adiacente da un eccessivo riscaldamento. Nelle unioni che impiegano adesivi, le superfici degli elementi prefabbricati da collegare devono essere consistenti, pulite, lisce e ravvicinate, in maniera tale che lo

strato adesivo abbia uno spessore piccolo e uniforme, secondo le indicazioni della ditta produttrice. Per tutte le unioni che impiegano adesivi, sono obbligatorie prove preventive di resistenza e di durabilità, tenendo presente che gli adesivi sono più o meno sensibili alle variazioni di temperatura.

7. Per quanto riguarda la posa in opera di pannelli, il trasporto di tutti i materiali dal cantiere di prefabbricazione al luogo di impiego verrà effettuato con opportuni mezzi, al fine di evitare sollecitazioni anormali, nonché possibili sbrecciature, fessurazioni e cavillature ai vari elementi. Analoghe cautele devono essere prese durante le operazioni di scarico e posa in opera. Eventuali spessoramenti, cunei, puntellature, ecc. devono essere rimossi ad avvenuto bloccaggio dei pannelli. Il montaggio deve essere iniziato dopo un controllo delle strutture portanti da parte del direttore dei lavori in contraddittorio con l'appaltatore. Tutte le superfici che formano giunti nei pannelli devono essere pulite da polvere, sporco e sostanze estranee. Ciascun pannello dovrà essere collocato nella posizione prevista dai disegni esecutivi. I pannelli danneggiati, macchiati, graffiati, ecc. devono essere rimossi e sostituiti con altri idonei.

Dopo che i pannelli siano stati montati e le giunzioni opportunamente sigillate, le superfici in vista saranno pulite accuratamente, con una soluzione di tipo approvato, per rimuovere qualsiasi macchia o materiale estraneo.

Le sigillature saranno previste sempre sulle due facce esposte del giunto per i pannelli di tamponamento. Il sigillante deve essere applicato, secondo le raccomandazioni del produttore, sotto pressione per mezzo di una pistola equipaggiata di un effusore di adeguata misura in modo da riempire tutti i vuoti. I giunti dovranno risultare lisci e continui, in particolare all'interno, dove i pannelli potranno restare a vista. La sigillatura deve essere realizzata con materiale di tipo sovraverniciabile.

Art. 55 - Opere in marmo e pietra naturale

1. Le opere in marmo e pietre naturali dovranno in generale corrispondere esattamente alle forma e dimensioni risultanti dai disegni di progetto ed essere lavorate a seconda delle prescrizioni particolari impartite dalla Direzione lavori all'atto dell'esecuzione.
2. Prima di cominciare i lavori, qualora non si sia provveduto in merito avanti l'appalto da parte dell'Amministrazione appaltante, l'Appaltatore dovrà preparare a sue spese i campioni dei vari marmi o pietre e delle loro lavorazioni, e sottoporli all'approvazione della Direzione lavori, alla quale spetterà in maniere esclusiva di giudicare se essi corrispondono alle prescrizioni.
Detti campioni, debitamente contrassegnati, resteranno depositati negli uffici della Direzione, quali termini di confronto e di riferimento.
3. Per quanto ha riferimento con le dimensioni di ogni opera nelle sue parti componenti, la Direzione lavori ha la facoltà di prescrivere le misure dei vari elementi di un'opera qualsiasi (rivestimento, copertura, cornice, pavimento, colonna, ecc.) la formazione e disposizione dei vari conci e lo spessore delle lastre, come pure di precisare gli spartiti, come pure la posizione gli spartiti, la posizione dei giunti, la suddivisione dei pezzi, l'andamento della venatura, ecc., secondo i particolari disegni costruttivi che la stessa Direzione lavori potrà fornire all'Appaltatore all'atto dell'esecuzione, e quest'ultimo avrà l'obbligo di uniformarsi a tali norme, come ad ogni altra disposizione circa formazione di modanature, scorniciature, gocciolatoio, ecc.
4. Per le opere di una certa importanza, la Direzione dei lavori potrà, prima che esse vengano iniziate, ordinate all'Appaltatore la costruzione di modelli in gesso, anche in scala al vero, il loro collocamento in sito, nonché l'esecuzione di tutte le modifiche necessarie, il tutto a spese dell'Appaltatore stesso, sino ad ottenere l'approvazione, prima di procedere all'esecuzione della particolare fornitura.
5. Per tutte le opere, infine, è fatto obbligo all'Appaltatore di rilevare e controllare, a propria cura e spese, la corrispondenza delle varie opere ordinate dalla Direzione dei lavori alle strutture rustiche esistenti, e di segnalare tempestivamente a quest'ultima ogni divergenza od ostacolo, restando esso Appaltatore in caso contrario unico responsabile della perfetta rispondenza dei pezzi all'atto della posa in opera. Esso avrà pure l'obbligo di apportare alle stesse, in corso di lavoro, tutte quelle modifiche che potessero essere richieste dalla Direzione dei lavori.

Art. 56 - Solaio in c.a. in getto pieno

1. I solai devono sopportare, a seconda della destinazione prevista per i relativi locali, i carichi previsti nel D.M. 14/01/2008 - Norme tecniche per le costruzioni.
2. Per i solai in getto pieno valgono le norme per l'esecuzione delle opere in c.a. Si rimanda in particolare ai seguenti articoli: "Confezionamento ed esecuzione del getto di calcestruzzo" e "Armatura per cemento armato".

Art. 57 - Allacciamenti alla condotta fognaria

1. I collegamenti alla tubazione saranno eseguiti mediante pezzi speciali di derivazione con imboccatura (braghe), inseriti nella condotta durante la sua costruzione.
Eccezionalmente la D.L. potrà autorizzare l'esecuzione di allacci successivamente alla realizzazione della condotta. In quel caso si dovrà perforare dall'alto accuratamente la tubazione mediante carotatrice con corona cilindrica delle dimensioni della tubazione da allacciare. Il collegamento sarà realizzato da un pezzo speciale stabile nella sua posizione e sigillato alla giuntura, che assicuri la tenuta idraulica come la rimanente tubazione e non sporga all'interno della condotta principale.

CAPO 3

NORME PER LA MISURAZIONE E VALUTAZIONE DELLE OPERE

Art. 58 - Rilevati e rinterrati

1. I prezzi di elenco si applicano al volume dei rilevati che sarà determinato con il metodo delle sezioni ragguagliate, in base ai rilevamenti eseguiti come per gli scavi di sbancamento. I rinterrati di scavi a sezione ristretta saranno valutati a metro cubo per il loro volume effettivo misurato in opera.
2. Nei prezzi di elenco si intendono compensati tutti gli oneri:
 - per il prelievo ed il trasporto dei terreni con qualsiasi mezzo e da qualsiasi distanza e per l'indennità di cava dei terreni provenienti da cave di prestito;
 - per il taglio e la rimozione di alberi, cespugli e radici;
 - per lo scarico, lo spianamento e la compattazione meccanica a strati di altezza non superiore a 30 cm;
 - per le bagnature ed i necessari ricarichi;
 - per la profilatura delle scarpate, la formazione delle cunette al piede dei rilevati e dei fossi di guardia ai cigli.

Art. 59 - Scavi in genere

1. Oltre che per gli obblighi particolari contenuti nel Capitolato Speciale d'Appalto e se non diversamente indicato nei prezzi di elenco, con i prezzi per gli scavi in genere l'Impresa deve ritenersi compensata per tutti gli oneri che essa dovrà incontrare:
 - per il taglio di piante, l'estirpazione di ceppaie, radici, ecc.;
 - per il taglio e lo scavo con qualsiasi mezzo delle materie sia asciutte, che bagnate, di qualsiasi consistenza ed anche in presenza d'acqua;
 - per la rimozione di pietre e trovanti di volume fino a 0,10 m³;
 - per la presenza di acqua stabilizzata nel cavo per qualsiasi altezza;
 - per il paleggio, l'innalzamento e il trasporto del materiale di risulta al sito di carico sui mezzi di trasporto, compreso il carico sui mezzi e il trasporto e lo scarico a rinterro o a riempimento o a rilevato o a rifiuto entro i limiti di distanza previsti nei prezzi di elenco, compreso la sistemazione delle materie di risulta, oppure il deposito provvisorio del materiale scavato nei luoghi indicati dalla Direzione dei Lavori e successiva ripresa;
 - per la profilatura delle scarpate, pareti e cigli, per lo spianamento del fondo e la configurazione del cavo, per la formazione di gradoni e quanto altro necessario per la sagomatura delle sezioni di scavo secondo i profili definitivi di progetto;
 - per puntellature, sbadacchiature ed armature del cavo di qualsiasi importanza e genere compreso la composizione e la scomposizione, lo sfrido, il deterioramento e le perdite parziali o totali del legname o

dei ferri, se non diversamente specificato nei prezzi di elenco;

- per impalcature, ponti e anditi di servizio e costruzioni provvisorie, occorrenti sia per il trasporto delle materie di scavo che per passaggi, attraversamenti, ecc.;
- per la formazione e la successiva rimozione delle rampe di accesso agli scavi di splateamento, delle vie di fuga e nicchie di rifugio, delle staccionate di protezione degli scavi profondi oltre 2 ml.;
- per ogni altra spesa necessaria per l'esecuzione completa degli scavi.

2. La misurazione degli scavi verrà effettuata nei seguenti modi:

- il volume degli scavi di sbancamento o splateamento verrà determinato con il metodo delle sezioni raggugliate in base ai rilevamenti eseguiti in contraddittorio con l'Appaltatore, prima e dopo i relativi lavori;
- gli scavi di fondazione saranno valutati su un volume ottenuto dal prodotto dell'area di base della fondazione stessa per la profondità misurata sotto il piano degli scavi di sbancamento, considerando le pareti perfettamente verticali.

Al volume così calcolato si applicheranno i prezzi fissati per tali opere nell'Elenco prezzi allegato al contratto; essi saranno valutati sempre come se fossero stati eseguiti a pareti verticali ritenendosi già compreso e compensato con il prezzo unitario di elenco ogni onere di maggiore scavo. Per gli scavi di fondazione da eseguire con l'impiego di casseri, paratie o simili strutture, sarà incluso nel volume di scavo per fondazione anche lo spazio occupato dalle strutture stesse. I prezzi di elenco, relativi agli scavi di fondazione, sono applicabili unicamente e rispettivamente ai volumi di scavo compresi fra piani orizzontali consecutivi, stabiliti per diverse profondità, nello stesso elenco dei prezzi. Pertanto la valutazione dello scavo risulterà definita, per ciascuna zona, dal volume ricadente nella zona stessa e dall'applicazione ad esso del relativo prezzo di elenco.

Art. 60 - Murature in mattoni

1. Tutte le murature in genere dovranno essere misurate geometricamente, a volume od a superficie, in riferimento alla specifica categoria e in base a misure prese sul vivo ovvero escludendo gli intonaci. Dovranno essere detratti tutti i vuoti di luce superiore a 1,00 m² e i vuoti di canne fumarie, canalizzazioni ecc., caratterizzati da una sezione superiore a 0,25 m², in quest'ultimo caso rimarrà all'Appaltatore, l'onere della loro eventuale chiusura con materiale in cotto. Dovrà, inoltre, essere detratto il volume corrispondente alla parte incastrata di pilastri, piattabande ecc., di strutture diverse, nonché di pietre naturali od artificiali, da pagarsi con altri prezzi di tariffa.
2. I prezzi unitari delle murature di qualsiasi genere, qualora non debbano essere eseguite con paramento di faccia vista, s'intenderanno comprensivi di rinzaffo delle facce visibili dei muri. Il rinzaffo dovrà essere sempre eseguito e sarà compreso nel prezzo unitario, anche nel caso di muri che dovranno essere poi caricati a terrapieni; per questi ultimi dovrà, inoltre, essere compresa la, eventuale, formazione di feritoie regolari e regolarmente disposte per lo scolo delle acque ed in generale quella delle ammorsature e la costruzione di tutti gli incastri per la posa in opera della pietra da taglio od artificiale.
3. I prezzi della muratura di qualsiasi specie si intenderanno compresi di ogni onere per la formazione di spalle, sguinci, canne, spigoli, strombature, incassature per imposte di archi, volte e piattabande.
4. Le murature, qualunque sia la loro curvatura in pianta o in sezione anche se costruite sotto raggio, non potranno essere comprese nella categoria delle volte; dovranno essere pertanto, valutate con i prezzi delle murature rotte senza alcuna maggiorazione di compenso.
5. Le ossature di cornici, cornicioni, lesene, pilastri ecc., di aggetto superiore a 5 cm sul filo esterno del muro, dovranno essere valutate per il loro volume effettivo in aggetto con l'applicazione dei prezzi di tariffa stabiliti per le murature. Per le ossature di aggetto inferiore a 5 cm non verrà applicato alcun sovrapprezzo.
Quando la muratura in aggetto è diversa da quella del muro sul quale insiste, la parte incastrata dovrà essere considerata della stessa natura della muratura.
6. Le murature di mattoni ad una testa od in foglio dovranno essere misurate a vuoto per pieno, al rustico, deducendo soltanto le aperture di superficie uguale o superiore a 1 m², intendendo nel prezzo compensata la formazione di sordini, spalle, piattabande ecc., nonché eventuali intelaiature in legno che la D.L. ritenga opportuno di ordinare allo scopo di fissare i serramenti al telaio, anziché alla parete.

7. Le volte, gli archi e le piattabande, in mattone in spessore superiore ad una testa, dovranno essere pagati a volume (m³) e, a secondo del tipo, struttura e provenienza dei materiali impiegati, con i prezzi di elenco con i quali si intendono remunerare tutte le forniture, e le lavorazioni per fornire la struttura voltata finita con tutti i giunti delle facce viste frontali e dell'intradosso profilati e stuccati.

Le volte, gli archi e le piattabande in mattoni in foglio o ad una testa dovranno essere liquidate a superficie (m²), come le analoghe murature.

Art. 61 - Solaio

1. Il solaio è computato a superficie netta misurata all'interno dei cordoli perimetrali e delle travi di C.A., escluso l'incastro sulle strutture portanti.
2. Nei prezzi dei solai in genere è compreso l'onere per lo spianamento superiore della caldana, nonché ogni opera e materiale occorrente per dare il solaio completamente finito, come prescritto nelle norme sui materiali e sui modi di esecuzione.
3. Nel prezzo dei solai, di tipo prefabbricato, misti di cemento armato, anche predalles o di cemento armato precompresso e laterizi, salvo differenti indicazioni nell'Elenco Prezzi, sono escluse la fornitura, lavorazione e posa in opera del ferro occorrente, è invece compreso il noleggio delle casseforme e delle impalcature di sostegno di qualsiasi entità, con tutti gli oneri specificati per le casseforme dei cementi armati.

Art. 62 - Infissi in ferro o altro metallo

1. Gli infissi in ferro o in altro metallo (ad eccezione delle leghe leggere) verranno compensati a peso salvo le serrande avvolgibili in metallo, cancelli riducibili a serrande a maglia, la cui posa in opera verrà liquidata al metro quadrato di luce netta minima fra stipiti e le soglie.
Nei prezzi dei lavori in metallo è compreso ogni e qualunque compenso per forniture accessorie, per lavorazioni, montatura e posizione in opera.
2. Il direttore dei lavori potrà eseguire prove di accettazione su campioni di infissi prelevati casualmente in cantiere per accertare la rispondenza dei materiali forniti alle prescrizioni contrattuali.
Sui campioni devono essere effettuate almeno le seguenti prove, alcune specifiche per gli infissi esterni:
 - permeabilità all'aria;
 - tenuta all'acqua;
 - resistenza al carico del vento;
 - resistenza all'apertura e alla chiusura ripetuta;
 - calcolo della trasmittanza termica;
 - isolamento termico.
3. Le normative di riferimento sono:
 - a. Prove in laboratorio:
 - UNI EN 1026 - Finestre e porte. Permeabilità all'aria. Metodo di prova;
 - UNI EN 1027 - Finestre e porte - Tenuta all'acqua. Metodo di prova;
 - UNI EN 12211 - Finestre e porte. Resistenza al carico del vento. Metodo di prova.
 - b. Classificazioni in base alle prestazioni:
 - UNI EN 12207 - Finestre e porte. Permeabilità all'aria. Classificazione;
 - UNI EN 12208 - Finestre e porte - Tenuta all'acqua. Classificazione;
 - UNI EN 12210 - Finestre e porte. Resistenza al carico del vento. Classificazione.
 - c. Prove di resistenza al fuoco:
 - UNI EN 1634-1 - Prove di resistenza al fuoco e di controllo della dispersione del fumo per porte e sistemi di chiusura, finestre apribili e loro componenti costruttivi. Parte 1: Prove di resistenza al fuoco per porte e sistemi di chiusura e finestre apribili;
 - UNI EN 1634-3 - Prove di resistenza al fuoco e di controllo della dispersione del fumo per porte e sistemi di chiusura, finestre apribili e loro componenti costruttivi. Parte 3: Prove di controllo della dispersione del fumo per porte e sistemi di chiusura;
 - d. Trasmittanza termica:

UNI EN ISO 10077-1 - Prestazione termica di finestre, porte e chiusure oscuranti. Calcolo della trasmittanza termica. Parte 1: Generalità;

UNI EN ISO 10077-2 - Prestazione termica di finestre, porte e chiusure. Calcolo della trasmittanza termica. Metodo numerico per i telai;

UNI EN ISO 12567-1 - Isolamento termico di finestre e porte. Determinazione della trasmittanza termica con il metodo della camera calda. Finestre e porte complete;

UNI EN ISO 12567-2 - Isolamento termico di finestre e di porte. Determinazione della trasmittanza termica con il metodo della camera calda. Parte 2: Finestre da tetto e altre finestre sporgenti;

e. Resistenza all'effrazione:

UNI EN 1628 - Porte pedonali, finestre, facciate continue, inferiate e chiusure oscuranti - Resistenza all'effrazione - Metodo di prova per la determinazione della resistenza sotto carico statico;

UNI EN 1629 - Porte pedonali, finestre, facciate continue, inferiate e chiusure oscuranti - Resistenza all'effrazione - Metodo di prova per la determinazione della resistenza sotto carico dinamico;

UNI EN 1630 - Porte pedonali, finestre, facciate continue, inferiate e chiusure oscuranti - Resistenza all'effrazione - Metodo di prova per la determinazione della resistenza all'azione manuale di effrazione;

f. Resistenza all'esplosione:

UNI EN 13123-1 - Finestre, porte e chiusure oscuranti. Resistenza all'esplosione. Requisiti e classificazione. Tubo da onda d'urto (shock-tube);

UNI EN 13123-2 - Finestre, porte e chiusure oscuranti. Resistenza all'esplosione. Requisiti e classificazione. Parte 2: Prova all'aperto;

UNI EN 13124-1 - Finestre, porte e chiusure oscuranti. Resistenza all'esplosione. Metodo di prova. Tubo da onda d'urto (shock-tube);

UNI EN 13124-2 - Finestre, porte e chiusure oscuranti. Resistenza all'esplosione. Metodo di prova. Parte 2: Prova all'aperto.

Art. 63 - Infissi in alluminio o leghe leggere

1. Gli infissi di alluminio o in leghe leggere saranno valutati singolarmente (cadauno) ovvero al metro quadrato di superficie misurata all'esterno delle mostre e coprifili e compensati con le rispettive voci d'elenco. Nei prezzi sono compresi i controtelai da murare tutte le ferramenta e le eventuali pompe a pavimento per la chiusura automatica delle vetrate, nonché tutti gli oneri derivanti dall'osservanza delle norme e prescrizioni contenute nelle norme sui materiali e sui modi di esecuzione.
2. Il direttore dei lavori potrà eseguire prove di accettazione su campioni di infissi prelevati casualmente in cantiere per accertare la rispondenza dei materiali forniti alle prescrizioni contrattuali.
Sui campioni devono essere effettuate almeno le seguenti prove, alcune specifiche per gli infissi esterni:
 - permeabilità all'aria;
 - tenuta all'acqua;
 - resistenza al carico del vento;
 - resistenza all'apertura e alla chiusura ripetuta;
 - calcolo della trasmittanza termica;
 - isolamento termico.
3. Le normative di riferimento sono:
 - a. Prove in laboratorio:
 - UNI EN 1026 - Finestre e porte. Permeabilità all'aria. Metodo di prova;
 - UNI EN 1027 - Finestre e porte - Tenuta all'acqua. Metodo di prova;
 - UNI EN 12211 - Finestre e porte. Resistenza al carico del vento. Metodo di prova.
 - b. Classificazioni in base alle prestazioni:
 - UNI EN 12207 - Finestre e porte. Permeabilità all'aria. Classificazione;
 - UNI EN 12208 - Finestre e porte - Tenuta all'acqua. Classificazione;
 - UNI EN 12210 - Finestre e porte. Resistenza al carico del vento. Classificazione.
 - c. Prove di resistenza al fuoco:
 - UNI EN 1634-1 - Prove di resistenza al fuoco e di controllo della dispersione del fumo per porte e

- sistemi di chiusura, finestre apribili e loro componenti costruttivi. Parte 1: Prove di resistenza al fuoco per porte e sistemi di chiusura e finestre apribili;
UNI EN 1634-3 - Prove di resistenza al fuoco e di controllo della dispersione del fumo per porte e sistemi di chiusura, finestre apribili e loro componenti costruttive. Parte 3: Prove di controllo della dispersione del fumo per porte e sistemi di chiusura;
- d. Trasmittanza termica:
UNI EN ISO 10077-1 - Prestazione termica di finestre, porte e chiusure oscuranti. Calcolo della trasmittanza termica. Parte 1: Generalità;
UNI EN ISO 10077-2 - Prestazione termica di finestre, porte e chiusure. Calcolo della trasmittanza termica. Metodo numerico per i telai;
UNI EN ISO 12567-1 - Isolamento termico di finestre e porte. Determinazione della trasmittanza termica con il metodo della camera calda. Finestre e porte complete;
UNI EN ISO 12567-2 - Isolamento termico di finestre e di porte. Determinazione della trasmittanza termica con il metodo della camera calda. Parte 2: Finestre da tetto e altre finestre sporgenti;
- e. Resistenza all'effrazione:
UNI EN 1628 - Porte pedonali, finestre, facciate continue, inferiate e chiusure oscuranti - Resistenza all'effrazione - Metodo di prova per la determinazione della resistenza sotto carico statico;
UNI EN 1629 - Porte pedonali, finestre, facciate continue, inferiate e chiusure oscuranti - Resistenza all'effrazione - Metodo di prova per la determinazione della resistenza sotto carico dinamico;
UNI EN 1630 - Porte pedonali, finestre, facciate continue, inferiate e chiusure oscuranti - Resistenza all'effrazione - Metodo di prova per la determinazione della resistenza all'azione manuale di effrazione;
- f. Resistenza all'esplosione:
UNI EN 13123-1 - Finestre, porte e chiusure oscuranti. Resistenza all'esplosione. Requisiti e classificazione. Tubo da onda d'urto (shock-tube);
UNI EN 13123-2 - Finestre, porte e chiusure oscuranti. Resistenza all'esplosione. Requisiti e classificazione. Parte 2: Prova all'aperto;
UNI EN 13124-1 - Finestre, porte e chiusure oscuranti. Resistenza all'esplosione. Metodo di prova. Tubo da onda d'urto (shock-tube);
UNI EN 13124-2 - Finestre, porte e chiusure oscuranti. Resistenza all'esplosione. Metodo di prova. Parte 2: Prova all'aperto.

Art. 64 - Opere da vetraio

1. Le misure delle opere in vetro si intendono riferite alle superfici effettive di ciascun elemento all'atto della posa in opera, salvo diversa misurazione contenuta nelle voci.
Per gli elementi di forma non rettangolare o quadrata si assume la superficie del minimo rettangolo circoscrivibile.

Art. 65 - Intonaci

1. I prezzi degli intonaci saranno applicati alla superficie intonacata senza tener conto delle superfici laterali di risalti, lesene e simili. Tuttavia saranno valutate anche tali superfici laterali quando la loro larghezza superi 5 cm. Varranno sia per superfici piane, che curve. L'esecuzione di gusci di raccordo, se richiesti negli angoli fra pareti e soffitto e fra pareti e pareti, con raggio non superiore a 15 cm, è pure compresa nel prezzo, avuto riguardo che gli intonaci verranno misurati anche in questo caso come se esistessero gli spigoli vivi.
Nel prezzo degli intonaci è compreso l'onere della ripresa, dopo la chiusura, di tracce di qualunque genere, della muratura di eventuali ganci al soffitto e delle riprese contropavimenti, zoccolature e serramenti.
I prezzi dell'elenco valgono anche per intonaci su murature di mattoni forati dello spessore di una testa, essendo essi comprensivi dell'onere dell'intasamento dei fori dei laterizi.
Gli intonaci interni sui muri di spessore maggiore di 15 cm saranno computati a vuoto per pieno, a

compenso dell'intonaco nelle riquadrature dei vani, che non saranno perciò sviluppate.

Tuttavia saranno detratti i vani di superficie maggiore di 4 m², valutando a parte la riquadratura di detti vani.

Gli intonaci interni su tramezzi in foglio o ad una testa saranno computati per la loro superficie effettiva; dovranno essere pertanto detratti tutti i vuoti di qualunque dimensione essi siano, ed aggiunte le loro riquadrature.

Nessuno speciale compenso sarà dovuto per gli intonaci eseguiti a piccoli tratti anche in corrispondenza di spalle e mazzette di vani di porte e finestre.

Art. 66 - Coperture

1. Le coperture, in genere, saranno computate a metro quadrato effettivo escludendo da tale calcolo le aperture o altri elementi di superficie superiore ad 1m².

Nel prezzo del manto di copertura non è compresa la grossa armatura (capriate, puntoni, arcarecci; colmi, e costoloni) che verrà valutata a parte, secondo il tipo di materiale e le specifiche norme di misurazione.

La misurazione delle coperture eseguite con pannelli e lastre sarà riferita alla superficie effettiva, senza tener conto delle sovrapposizioni.

Se vengono adoperate lastre metalliche, quest'ultime si computano a kg.

2. Nel corso dell'esecuzione dei lavori (con riferimento ai tempi e alle procedure) il Direttore dei Lavori verificherà via via che i materiali impiegati e le tecniche di posa siano effettivamente quelle prescritte ed inoltre, almeno per gli strati più significativi, verificherà che il risultato finale sia coerente con le prescrizioni di progetto e comunque con la funzione attribuita all'elemento o strato considerato. In particolare verificherà: il collegamento tra gli strati; la realizzazione dei giunti/sovrapposizioni (per gli strati realizzati con pannelli, fogli ed in genere con prodotti preformati); l'esecuzione accurata dei bordi e dei punti particolari. Ove sono richieste lavorazioni in sito verificherà con semplici metodi da cantiere: le resistenze meccaniche (portate, pulsonamenti, resistenze a flessione); adesioni o connessioni fra strati (o quando richiesta l'esistenza di completa separazione); la tenuta all'acqua, all'umidità ecc. A conclusione dell'opera il Direttore dei Lavori eseguirà prove, anche solo localizzate, di funzionamento formando battenti di acqua, condizioni di carico, di punzonamento, ecc. che siano significativi delle ipotesi previste dal progetto e dalla realtà. Avrà cura di far aggiornare e raccogliere i disegni costruttivi più significativi unitamente alla descrizione e/o schede tecniche dei prodotti impiegati (specialmente quelli non visibili ad opera ultimata) e le prescrizioni attinenti la successiva manutenzione.

Art. 67 - Impianto di scarico acque meteoriche

1. I tubi pluviali, le grondaie e i collettori di scarico devono essere valutati a metro lineare di sviluppo in opera senza tener conto delle parti sovrapposte, escluso i pezzi speciali che saranno pagati a parte, intendendosi comprese nei rispettivi prezzi di elenco la fornitura e la posa in opera di staffe o di altri elementi di ancoraggio (in acciaio o in rame).
2. Per quanto non previsto al presente articolo vale la modalità di misura disposta dal computo metrico di progetto/elenco prezzi.
3. Il direttore dei lavori per la realizzazione dell'impianto di scarico delle acque meteoriche effettuerà i seguenti controlli:
 - effettuerà le necessarie prove di tenuta;
 - eseguirà la prova di capacità idraulica combinata dei canali di gronda (UNI EN 12056-3, appendice A, punto A.1) per i sistemi che prevedono una particolare bocca di efflusso raccordata al tipo di canale di gronda;
 - eseguirà la prova di capacità dei canali di gronda (UNI EN 12056-3, appendice A, punto A.2) per i sistemi che prevedono bocche di efflusso di diversi tipi;
 - eseguirà la prova di capacità delle bocche di deflusso (UNI EN 12056-3, appendice A, punto A.3) per i sistemi che prevedono bocche di efflusso utilizzabili per canali di gronda di diversi tipi;
 - eseguirà, al termine dei lavori, una verifica finale dell'opera.

Art. 68 - Impermeabilizzazioni

1. Le opere vengono valutate a superficie effettiva con detrazione dei vuoti o delle parti non impermeabilizzate aventi singolarmente superficie superiore a 0,50 mq.
Nei prezzi delle opere sono compresi oltre gli oneri assicurativi sugli infortuni sul lavoro, ecc., anche quelli relativi alla loro esecuzione con quell'ordine e quelle precauzioni idonee a non danneggiare le restanti opere e manufatti, a non arrecare disturbi o molestie, a bagnare i materiali di risulta per non sollevare polvere nonché a guidarli e trasportarli in basso.
2. Il direttore dei lavori, per la realizzazione delle opere di impermeabilizzazione, verificherà via via che i materiali impiegati e le tecniche di posa siano effettivamente quelli prescritti e inoltre, almeno per gli strati più significativi, verificherà che il risultato finale sia coerente con le prescrizioni di progetto e comunque con la funzione attribuita all'elemento o strato considerato. In particolare, verificherà i collegamenti tra gli strati, la realizzazione di giunti/sovrapposizioni dei singoli prodotti costituenti uno strato, l'esecuzione accurata dei bordi e dei punti particolari ove sono richieste lavorazioni in sito. Per quanto applicabili, verificherà con semplici metodi da cantiere le resistenze meccaniche (punzonamenti, resistenza a flessione, ecc.) l'impermeabilità dello strato di tenuta all'acqua, la continuità (o discontinuità) degli strati, ecc.
A conclusione dell'opera, eseguirà prove (anche solo localizzate) per verificare le resistenze ad azioni meccaniche localizzate, l'interconnessione e compatibilità con altre parti dell'edificio e con eventuali opere di completamento.

Art. 69 - Drenaggi

1. Il riempimento di pietrame a ridosso delle murature, o comunque effettuato, sarà valutato a metro cubo, per il suo volume effettivo misurato in opera.

Art. 70 - Calcestruzzi

1. Si computa il volume di calcestruzzo effettivamente realizzato; sono detratti dal computo tutti i vani, vuoti o tracce che abbiano sezioni minime superiori a m^2 0,20; è inoltre detratto il volume occupato da altre strutture inserite nei getti, ad esclusione delle armature metalliche.

Art. 71 - Acciaio armatura cls

1. L'acciaio per armatura è computato misurando lo sviluppo lineare effettivo (segnando le sagomature e le uncinature) e moltiplicandolo per il peso unitario, desunto dalle tabelle ufficiali, corrispondente ai diametri effettivamente prescritti, trascurando le quantità superiori alle prescrizioni e le sovrapposizioni.
Nel prezzo oltre alla lavorazione e allo sfrido è compreso l'onere della legatura dei singoli elementi e la posa in opera dell'armatura stessa.

Art. 72 - Casseforme

1. Le casseforme, se non comprese nel prezzo del conglomerato cementizio, si computano secondo le superfici effettive, sviluppate al vivo, delle strutture in C.A. da gettare.

Art. 73 - Acciaio carpenteria metallica

1. L'acciaio da carpenteria metallica è computato a peso; viene pesato prima della posa in opera, con pesatura diretta, a lavori di taglio e/o saldatura completamente ultimati (esclusa l'eventuale verniciatura e coloritura).

Art. 74 - Massetti e sottofondi

1. Massetti e sottofondi si computano sulle superfici effettivamente realizzate.

Art. 75 - Pavimenti

1. I pavimenti, di qualunque genere, saranno valutati per la superficie.
I pavimenti interni, in particolare, saranno valutati per la superficie vista tra le pareti intonacate dell'ambiente. Nella misura non sarà, perciò, compresa l'incassatura dei pavimenti nell'intonaco e la stuccatura delle eventuale fughe.
I prezzi di elenco per ciascun genere di pavimento comprendono l'onere per la fornitura dei materiali e per ogni lavorazione intesa a dare i pavimenti stessi completi e rifiniti, come prescritto nelle norme sui materiali e sui modi di esecuzione, compreso il sottofondo.
In ciascuno dei prezzi concernenti i pavimenti, anche nel caso di sola posa in opera, si intendono compresi gli oneri e le opere di ripristino e di raccordo con gli intonaci, qualunque possa essere l'entità delle opere stesse.
2. Il direttore dei lavori per la realizzazione delle pavimentazioni opererà verificherà:
 - il collegamento tra gli strati;
 - la realizzazione dei giunti/sovrapposizioni per gli strati realizzati con pannelli, fogli e in genere prodotti preformati;
 - l'esecuzione accurata dei bordi e dei punti particolari.Ove sono richieste lavorazioni in sito, il direttore dei lavori verificherà, con semplici metodi da cantiere:
 - le resistenze meccaniche (portate, punzonamenti, resistenze a flessione);
 - le adesioni fra strati (o, quando richiesto, l'esistenza di completa separazione);
 - le tenute all'acqua, all'umidità, ecc.A conclusione dei lavori, infine, eseguirà prove (anche solo localizzate) di funzionamento, formando battenti di acqua, condizioni di carico, di punzonamento, ecc. che siano significativi delle ipotesi previste dal progetto o dalla realtà.

Art. 76 - Rivestimenti pareti

1. Si computano secondo la superficie effettiva qualunque sia la sagoma e la posizione delle pareti da rivestire. Nel prezzo al metro quadrato sono comprese la fornitura e la posa in opera di tutti i pezzi speciali di raccordo, gli angoli, ecc., che saranno computati nella misurazione, nonché l'onere per la preventiva preparazione con malta delle pareti da rivestire, la stuccatura finale dei giunti e la fornitura di collante per rivestimenti.

Art. 77 - Zoccolino battiscopa

1. La posa in opera di zoccolino battiscopa di qualunque genere deve essere valutata a metro lineare, compresa la stuccatura delle eventuali fughe.

Art. 78 - Opere in ferro

1. Tutti i lavori in metallo saranno in generale valutati a peso ed i relativi prezzi verranno applicati al peso dei metalli stessi a lavorazione completamente ultimata e determinata prima della loro posa in opera per le opere in ferro nero normale, mentre per le opere in ferro zincato il peso dovrà essere dedotto del 15%.
I trattamenti eventuali di sabbiatura, zincatura, e verniciatura, con esclusione della verniciatura a due mani di antiruggine, verranno compensati a parte.

Art. 79 - Tinteggiature e pitture

1. Le tinteggiature di pareti e soffitti, sia esterni che interni, è computa a metro quadro nei seguenti modi:
 - per le pareti di spessore inferiore a cm 15 si computa lo sviluppo della superficie effettiva tinteggiata, al netto cioè di tutte le aperture esistenti e con l'aggiunta delle relative riquadrature;

- per le pareti di spessore superiore a cm 15 il computo avverrà a vuoto per pieno, a compenso delle riquadrature dei vani di superficie uguale o inferiore a 4 m².
2. Per la coloritura o verniciatura degli infissi e simili si osservano le norme seguenti:
- per le porte, bussole e simili, si computerà due volte la luce netta dell'infisso, oltre alla mostra o allo sguincio, se ci sono, non detraendo l'eventuale superficie del vetro;
 - per le finestre senza persiane, ma con controsportelli, si computerà tre volte la luce netta dell'infisso e risulterà compensata anche la coloritura dei controsportelli e del telaio (o cassettoni);
 - le finestre senza persiane e controsportelli dovranno essere computate una sola volta la luce netta dell'infisso e così risulterà compresa anche la coloritura della soglia e del telaio;
 - le persiane comuni dovranno essere computate tre volte la luce netta dell'infisso, in questo modo risulterà compresa anche la coloritura del telaio;
 - le persiane avvolgibili dovranno essere computate due volte e mezzo la luce netta dell'infisso, in questo modo risulterà compresa anche la coloritura del telaio ed apparecchio a sporgere, ad eccezione del pagamento della coloritura del cassonetto coprirullo che dovrà essere fatta a parte;
 - per le opere di ferro semplici e senza ornati, quali finestre grandi e vetrate e lucernari, serrande avvolgibili a maglia, saranno computati i tre quarti della loro superficie complessiva, misurata sempre in proiezione, ritenendo così compensata la coloritura di sostegni, grappe e simili accessori, dei quali non si terrà conto alcuno nella misurazione;
 - per le opere di ferro di tipo normale a disegno, quali ringhiere, cancelli anche riducibili, inferriate e simili, sarà computata due volte l'intera loro superficie, misurata con le norme e con le conclusioni di cui alla lettera precedente;
 - per le serrande di lamiera ondulata o ad elementi di lamiera sarà computato due volte e mezza la luce netta del vano, in altezza, tra la soglia e la battitura della serranda, intendendo con ciò compensato anche la coloritura della superficie non in vista;
 - i radiatori dovranno essere pagati ad elemento, indipendentemente dal numero di colonne di ogni elemento e dalla loro altezza;
 - per i tubi, i profilati e simili, si computa lo sviluppo lineare indipendentemente dalla loro sezione.
3. Tutte le coloriture o verniciature si intendono eseguite su ambo le facce e con rispettivi prezzi di elenco si intende altresì compensata la coloritura, o verniciatura di nottole, braccioletti e simili accessori.

Art. 80 - Seminagioni

1. Le seminagioni sulle scarpate dei rilevati saranno valutate a superficie per la proiezione orizzontale delle scarpate stesse.

Art. 81 - Trasporti

1. Con i prezzi dei trasporti s'intende compensata anche la spesa per i materiali di consumo, la mano d'opera del conducente, e ogni altra spesa occorrente.
La valutazione delle materie da trasportare è fatta, a seconda dei casi, a volume o a peso, con riferimento alla distanza.

Art. 82 - Puntellature

1. Le puntellature sono da intendersi incluse e valutate nei prezzi delle opere in cui se ne prevede l'uso.

Art. 83 - Impianto adduzione acqua

1. La valutazione delle tubazioni sarà fatta a metro misurato lungo l'asse della tubazione, senza cioè tenere conto delle compenetrazioni.
Le tubazioni in acciaio, in particolare, saranno valutate a metro o a peso, a seconda di quanto previsto dal computo metrico di progetto/elenco prezzi. Per la valutazione a peso, la quantificazione verrà effettuata misurando l'effettivo sviluppo lineare in opera, comprendendo linearmente anche i pezzi speciali, al quale

verrà applicato il peso unitario del tubo accertato attraverso la pesatura di campioni effettuata in cantiere in contraddittorio.

2. Nella valutazione delle tubazioni s'intendono compresi le staffe e i blocchi di ancoraggio, i raccordi per i pozzetti, nonché l'eventuale connessione agli organi di misura e di intercettazione.
3. Nei prezzi delle tubazioni sono compresi i pezzi speciali quali, curve, T, Y, gomiti, ecc.
Tutti i prezzi comprendono gli oneri per saldature, innesti, lavaggio, prove e oneri per collaudo.
Gli attraversamenti, le intercettazioni e i passaggi di ulteriori sottoservizi non daranno luogo ad alcun sovrapprezzo.
4. Le rubinetterie per gli apparecchi sanitari saranno valutate a numero per gruppi completi secondo le rispettive caratteristiche, tipologie e dimensioni.
5. Le valvole saranno valutate a numero secondo le rispettive caratteristiche e dimensioni.
6. Gli apparecchi per la produzione di acqua calda saranno computati a numero.
7. I serbatoi di accumulo saranno valutati a numero secondo le rispettive caratteristiche costruttive ed in relazione alla capacità. Sono compresi gli accessori d'uso, i pezzi speciali di collegamento ed i materiali di tenuta.
8. Per quanto non previsto al presente articolo vale la modalità di misura disposta dal computo metrico di progetto/elenco prezzi.
9. Il Direttore dei lavori per la realizzazione dell'impianto di adduzione dell'acqua opererà come segue:
 - a. nel corso dell'esecuzione dei lavori, con riferimento ai tempi ed alle procedure, verificherà via via che i materiali impiegati e le tecniche di esecuzione siano effettivamente quelle prescritte ed inoltre, per le parti destinate a non restare in vista o che possono influire negativamente sul funzionamento finale, verificherà che l'esecuzione sia coerente con quella concordata (questa verifica potrà essere effettuata anche in forma casuale e statistica nel caso di grandi opere). In particolare verificherà le giunzioni con gli apparecchi, il numero e la di-slocazione dei supporti, degli elementi di dilatazione, degli elementi antivibranti, ecc...;
 - b. al termine dell'installazione verificherà che siano eseguite dall'installatore e sottoscritte in una dichiarazione di conformità le operazioni di prelavaggio, di lavaggio prolungato, di disinfezione e di risciacquo finale con acqua potabile. Detta dichiarazione riporterà inoltre i risultati del collaudo (prove idrauliche, di erogazione, livello di rumore). Tutte le operazioni predette saranno condotte secondo la norma UNI 9182;
 - c. terminate dette operazioni il Direttore dei lavori raccoglierà in un fascicolo i documenti progettuali più significativi ai fini della successiva gestione e manutenzione (schemi dell'impianto, dettagli costruttivi, schede di componenti con dati di targa, ecc.) nonché le istruzioni per la manutenzione rilasciate dai produttori dei singoli componenti dell'installatore (modalità operative e frequenza delle operazioni).

Art. 84 - Fognatura

1. La valutazione delle tubazioni sarà fatta a metro misurato lungo l'asse della tubazione, senza cioè tenere conto delle compenetrazioni.
2. Nella valutazione delle tubazioni s'intendono compresi le staffe e i blocchi di ancoraggio, i raccordi per i pozzetti, nonché l'eventuale connessione agli organi di misura e di intercettazione.
3. Nei prezzi delle tubazioni sono compresi i pezzi speciali quali, curve, T, Y, gomiti, ecc.
Tutti i prezzi comprendono gli oneri per saldature, innesti, lavaggio, prove e oneri per collaudo.
Gli attraversamenti, le intercettazioni e i passaggi di ulteriori sottoservizi non daranno luogo ad alcun sovrapprezzo.
4. Le valvole saranno valutate a numero secondo le rispettive caratteristiche e dimensioni.
5. Per quanto non previsto al presente articolo vale la modalità di misura disposta dal computo metrico di progetto/elenco prezzi.
6. L'Appaltatore sarà obbligato ad eseguire le prove di tenuta dei tronchi di tubazione provvedendo, a sue spese, a tutto quanto sarà necessario all'esecuzione delle prove stesse.
Le pressioni di prova saranno stabilite in funzione del tipo e dell'uso delle tubazioni eseguite.

Art. 85 - Rinfianchi tubazioni

1. Il prezzo dei rinfianchi delle tubazioni sarà applicato contabilizzando il volume effettivo degli stessi.

Art. 86 - Impianto scarico acque usate

1. La valutazione delle tubazioni sarà fatta a metro misurato lungo l'asse della tubazione, senza cioè tenere conto delle compenetrazioni.
2. Nella valutazione delle tubazioni s'intendono compresi le staffe e i blocchi di ancoraggio, i raccordi per i pozzetti, nonché l'eventuale connessione agli organi di misura e di intercettazione.
3. Nei prezzi delle tubazioni sono compresi i pezzi speciali quali, curve, T, Y, gomiti, ecc.
Tutti i prezzi comprendono gli oneri per saldature, innesti, lavaggio, prove e oneri per collaudo.
Gli attraversamenti, le intercettazioni e i passaggi di ulteriori sottoservizi non daranno luogo ad alcun sovrapprezzo.
4. Le valvole saranno valutate a numero secondo le rispettive caratteristiche e dimensioni.
5. Per quanto non previsto al presente articolo vale la modalità di misura disposta dal computo metrico di progetto/elenco prezzi.
6. Il Direttore dei lavori per la realizzazione dell'impianto di scarico delle acque:
 - a. nel corso dell'esecuzione dei lavori, con riferimento ai tempi ed alle procedure, verificherà via via che i materiali impiegati e le tecniche di esecuzione siano effettivamente quelle prescritte ed inoltre (per le parti destinate a non restare in vista o che possono influire in modo irreversibile sul funzionamento finale) verificherà che l'esecuzione sia coerente con quella concordata (questa verifica potrà essere effettuata anche in forma casuale e statistica nel caso di grandi opere). In particolare verificherà le giunzioni con gli apparecchi, il numero e la dislocazione dei supporti, degli elementi di dilatazione e degli elementi antivibranti. Effettuerà o farà effettuare e sottoscrivere in una dichiarazione i risultati delle prove di tenuta all'acqua eseguendole su un tronco per volta (si riempie d'acqua e lo si sottopone alla pressione di 20 kPa per 1 ora; al termine non si devono avere perdite o trasudamenti);
 - b. al termine dei lavori verificherà che siano eseguite dall'installatore e sottoscritte in una dichiarazione di conformità le prove seguenti:
 - evacuazione realizzata facendo scaricare nello stesso tempo, colonna per colonna, gli apparecchi previsti dal calcolo della portata massima contemporanea. Questa prova può essere collegata a quella della erogazione di acqua fredda, e serve ad accertare che l'acqua venga evacuata con regolarità, senza rigurgiti, ribollimenti e variazioni di regime. In particolare si deve constatare che dai vasi possono essere rimossi oggetti quali carta leggera appallottolata e mozziconi di sigaretta;
 - tenuta agli odori, da effettuare dopo il montaggio degli apparecchi sanitari, dopo aver riempito tutti i sifoni (si esegue utilizzando candelotti fumogeni e mantenendo una pressione di 250 Pa nel tratto in prova. Nessun odore di fumo deve entrare nell'interno degli ambienti in cui sono montati gli apparecchi).Terminate tali operazioni il Direttore dei lavori raccoglierà inoltre in un fascicolo i documenti progettuali più significativi ai fini della successiva gestione e manutenzione (schemi dell'impianto, dettagli costruttivi, schede dei componenti, ecc.) nonché le istruzioni per la manutenzione rilasciata dai produttori dei singoli componenti e dall'installatore (modalità operative e frequenza delle operazioni).

Art. 87 - Pozzetti

1. I pozzetti saranno computati ad elemento.

Art. 88 - Fondazione stradale

1. La compattazione e/o la stabilizzazione del sottofondo sarà computata in base alla superficie.
2. La fondazione stradale in misto granulare o cementato sarà valutata a m³; il prezzo comprende il costipamento del materiale, le prove di laboratorio e in sito.

Art. 89 - Massicciata stradale

1. La massicciata sarà valutata a m² della superficie, intendendosi tassativi gli spessori prescritti e nel relativo prezzo unitario sarà inclusa, ove prevista dal prezzo in elenco, la cilindratura. In caso contrario, quest'ultima deve essere pagata in ragione di metro cubo di pietrisco cilindrato, qualunque sia la larghezza della striscia da cilindrare.

Art. 90 - Cordoni

1. I cordoni saranno valutati a metro lineare.

Art. 91 - Smaltimento acque piovane stradali

1. I dispositivi di chiusura e di coronamento saranno valutati a numero, cos' come i pozzetti prefabbricati di raccolta delle acque.
2. Canalette e cunette prefabbricate saranno compensate a metro lineare.
3. Per quanto non previsto al presente articolo vale la modalità di misura disposta dal computo metrico di progetto.

Art. 92 - Sbadacchiatura

1. La sbadacchiatura resta a totale carico dell'Impresa essendo compensate col prezzo per lo scavo, finché il volume del legname non supera il ventesimo del volume totale dello scavo nella parte le cui pareti vengono sostenute da armature. Quando il volume dei legnami supera invece tale limite, le armature sono pagate col compenso previsto in elenco e che si applica al volume dei legnami e tavole in opera per la parte eccedente il ventesimo di cui sopra, rimanendo gli eventuali materiali di ricavo dalla demolizione delle armature in proprietà dell'impresa.
Tale disposizione si applica anche agli scavi armati per fognature e taglio aperto.

Art. 93 - Marciapiedi

1. Il calcestruzzo sarà computato per il volume effettivamente realizzato.
La rete elettrosaldata sarà valutata a peso.
2. La pavimentazione di marciapiedi deve essere compensata a metro quadro di superficie realizzata.

Art. 94 - Messa a dimora di piante

1. La messa a dimora delle piante sarà compensata a numero, secondo la specie impiantata.
2. Se la voce in elenco non comprende la terra per il reinterro, la formazione delle buche e il collocamento di pali tutore si seguiranno le seguenti prescrizioni:
 - le buche e i fossi per la messa a dimora di piante devono essere compensati a metro cubo, ivi compreso il trasporto a rifiuto del materiale di risulta;
 - la terra da coltivo per il riempimento delle buche o dei fossi deve essere pagata a metro cubo definitivamente sistemato a dimora;
 - i pali tutori, se non sono inclusi nella voce di prezzo per la messa a dimora, devono essere pagati a numero per ogni palo definitivamente conficcato in opera, ivi comprese le legature necessarie provvisorie e/o definitive.

Art. 95 - Lavorazioni del terreno

1. La stesa e la modellazione di terra di coltivo con adattamento dei piani sarà compensata a metro cubo ed è comprensiva di fornitura della terra, salvo differente indicazione nella voce in elenco.
2. La preparazione del terreno alla semina con lavorazione meccanica sarà valutata a metro quadro di

superficie trattata.

Art. 96 - Strutture prefabbricate

1. Gli elementi strutturali prefabbricati saranno valutati con le modalità indicate nelle voci di prezzo.

Art. 97 - Opere in marmo e pietra naturale

1. I prezzi della fornitura in opera dei marmi e delle pietre naturali, previsti in elenco saranno applicati alle superfici effettive dei materiali in opera.

Specificatamente detti prezzi comprendono gli oneri per la fornitura, lo scarico in cantiere, il deposito e la provvisoria protezione in deposito, la ripresa, il successivo trasporto ed il sollevamento dei materiali a qualunque altezza, con eventuale protezione, copertura o fasciatura; per ogni successivo sollevamento e per ogni ripresa con boiaccia di cemento od altro materiale, per la fornitura di lastre di piombo, di grappe, staffe, regolini, chivette, perni occorrenti per il fissaggio; per ogni occorrente scalpellamento delle strutture murarie e per la successiva, chiusura e ripresa delle stesse, per la stuccatura dei giunti, per la pulizia accurata e completa, per la protezione a mezzo di opportune opere provvisorie delle pietre già collocate in opera, e per tutti i lavori che risultassero necessari per il perfetto rifinito dopo la posa in opera.

I prezzi di elenco sono pure comprensivi dell'onere dell'imbottitura dei vani dietro i pezzi, fra i pezzi stessi o comunque tra i pezzi e le opere murarie da rivestire, in modo da ottenere un buon collegamento e, dove richiesto, un incastro perfetto.

Art. 98 - Solaio in cls pieno

1. Il solaio in calcestruzzo pieno, privo di elementi di alleggerimento, è valutato a m³ di materiale utilizzato.
2. Le casseforme, se non comprese nel prezzo del conglomerato cementizio, si computano secondo le superfici effettive, sviluppate al vivo, delle strutture in C.A. da gettare.
3. L'armatura sarà valutata a peso.

Art. 99 - Allacci alle condotte

1. Di norma saranno valutati a numero, a meno di casi particolari espressamente indicati nelle relative voci, e comprendono ogni operazione per la messa in opera e la fornitura di ogni componente per dare l'allaccio funzionante e collegato fino all'utenza, comprendendo le necessarie eventuali operazioni per la foratura della condotta da cui si derivano, le prove di tenuta e quant'altro necessario.

CAPO 4 QUALITA' DEI MATERIALI

Art. 100 - Acciaio per strutture metalliche

1. Per la realizzazione di strutture metalliche e di strutture composte, si dovranno utilizzare acciai conformi alle norme armonizzate della serie UNI EN 10025, UNI EN 10210 e UNI EN10219-1, recanti la marcatura CE, cui si applica il sistema di attestazione della conformità 2+ e per i quali sia disponibile una norma europea armonizzata il cui riferimento sia pubblicato sulla GUUE. Al termine del periodo di coesistenza, il loro impiego nelle opere è possibile soltanto se in possesso della marcatura CE, prevista dalla direttiva 89/106/CEE sui prodotti da costruzione (CPD), recepita in Italia dal D.P.R. n.246/1993, così come modificato dal D.P.R. n. 499/1997. Per gli acciai di cui alle norme armonizzate UNI EN 10025, UNI EN 10210 e UNI EN 10219-1, in assenza di specifici studi statistici di documentata affidabilità e in favore di sicurezza, per i valori delle tensioni caratteristiche di snervamento f_{yk} e di rottura f_{tk} - da utilizzare nei calcoli - si assumono i valori nominali $f_y = R_{eH}$ e $f_t = R_m$, riportati nelle relative norme di

prodotto.

Per quanto attiene l'identificazione e la qualificazione, può configurarsi il caso di prodotti per i quali non sia applicabile la marcatura CE e non sia disponibile una norma armonizzata, ovvero la stessa ricada nel periodo di coesistenza, e per i quali sia invece prevista la qualificazione con le modalità e le procedure indicate nelle Norme tecniche per le costruzioni. È fatto salvo il caso in cui, nel periodo di coesistenza della specifica norma armonizzata, il produttore abbia volontariamente optato per la marcatura CE. Si applicano anche le procedure di controllo per gli acciai da carpenteria. Per l'accertamento delle caratteristiche meccaniche indicate nel seguito, il prelievo dei saggi, la posizione nel pezzo da cui essi devono essere prelevati, la preparazione delle provette e le modalità di prova, devono rispondere alle prescrizioni delle norme UNI EN ISO 377.

2. Per l'esecuzione di parti in getti si devono impiegare acciai conformi alla norma UNI EN 10293. Quando tali acciai debbano essere saldati, valgono le stesse limitazioni di composizione chimica previste per gli acciai laminati di resistenza similare.
3. Gli acciai per strutture saldate, oltre a soddisfare le condizioni generali, devono avere composizione chimica conforme a quanto riportato nelle norme europee armonizzate applicabili previste dalle Nuove norme tecniche.

La saldatura degli acciai dovrà avvenire con uno dei procedimenti all'arco elettrico codificati secondo la norma UNI EN ISO 4063. È ammesso l'uso di procedimenti diversi purché sostenuti da adeguata documentazione teorica e sperimentale.

Tutti i procedimenti di saldatura dovranno essere qualificati secondo la norma UNI EN ISO 15614-1. Le durezza eseguite sulle macrografie non dovranno essere superiori a 350 HV30.

Per la saldatura ad arco di prigionieri di materiali metallici (saldatura a innesco mediante sollevamento e saldatura a scarica di condensatori a innesco sulla punta), si applica la norma UNI EN ISO 14555. Valgono, perciò, i requisiti di qualità di cui al prospetto A1 dell'appendice A della stessa norma.

Le prove di qualifica dei saldatori, degli operatori e dei procedimenti dovranno essere eseguite da un ente terzo. In assenza di prescrizioni in proposito, l'ente sarà scelto dal costruttore secondo criteri di competenza e di indipendenza.

Sono richieste caratteristiche di duttilità, snervamento, resistenza e tenacità in zona fusa e in zona termica alterata non inferiori a quelle del materiale base.

Nell'esecuzione delle saldature dovranno, inoltre, essere rispettate le norme UNI EN 1011-1 e UNI EN 1011-2 per gli acciai ferritici, e UNI EN 1011-3 per gli acciai inossidabili. Per la preparazione dei lembi si applicherà, salvo casi particolari, la norma UNI EN ISO 9692-1.

Oltre alle prescrizioni applicabili per i centri di trasformazione, il costruttore deve corrispondere a particolari requisiti.

In relazione alla tipologia dei manufatti realizzati mediante giunzioni saldate, il costruttore deve essere certificato secondo la norma UNI EN ISO 3834 (parti 2 e 4). La certificazione dell'azienda e del personale dovrà essere operata da un ente terzo scelto, in assenza di prescrizioni, dal costruttore secondo criteri di indipendenza e di competenza.

4. I bulloni sono organi di collegamento tra elementi metallici, introdotti in fori opportunamente predisposti, composti dalle seguenti parti:
 - gambo, completamente o parzialmente filettato con testa esagonale (vite);
 - dado di forma esagonale, avvitato nella parte filettata della vite;
 - rondella (o rosetta) del tipo elastico o rigido.

In presenza di vibrazioni dovute a carichi dinamici, per evitare lo svitamento del dado, vengono applicate rondelle elastiche oppure dei controdadi.

I bulloni - conformi per le caratteristiche dimensionali alle norme UNI EN ISO 4016 devono appartenere alle sottoindicate classi della norma UNI EN ISO 898-1, associate nel modo indicato nella seguente tabella:

Elemento	Normali			Ad alta resistenza	
	4,6	5,6	6,8	8,8	10,9
Vite	4	5	6	8	10
Dado	4	5	6	8	10

I bulloni per giunzioni ad attrito devono devono essere associati come segue:

Elemento	Materiale	Riferimento
Viti	8,8-10,9 secondo UNI EN ISO 898-1	UNI EN 14399 (parti 3 e 4)
Dadi	8-10 secondo UNI EN 20898-2	
Rosette	Acciaio C 50 UNI EN 10083-2: temperato e rinvenuto HRC 32÷40	UNI EN 14399 (parti 5 e 6)
Piastrine	Acciaio C 50 UNI EN 10083-2 temperato e rinvenuto HRC 32÷40	

Gli elementi di collegamento strutturali ad alta resistenza adatti al precarico devono soddisfare i requisiti di cui alla norma europea armonizzata UNI EN 14399-1 e recare la relativa marcatura CE, con le specificazioni per i materiali e i prodotti per uso strutturale.

5. Le unioni con i chiodi sono rare perché di difficile esecuzione (foratura del pezzo, montaggio di bulloni provvisori, riscaldamento dei chiodi e successivo alloggiamento e ribaditura), a differenza delle unioni con bulloni più facili e veloci da eseguire. Tuttavia, non è escluso che le chiodature possano essere impiegate in particolari condizioni, come ad esempio negli interventi di restauro di strutture metalliche del passato.
6. Nel caso si utilizzino connettori a piolo, l'acciaio deve essere idoneo al processo di formazione dello stesso e compatibile per saldatura con il materiale costituente l'elemento strutturale interessato dai pioli stessi. Esso deve avere le seguenti caratteristiche meccaniche:
 - allungamento percentuale a rottura ≥ 12 ;
 - rapporto $f_t / f_y \geq 1,2$.

Quando i connettori vengono uniti alle strutture con procedimenti di saldatura speciali, senza metallo d'apporto, essi devono essere fabbricati con acciai la cui composizione chimica soddisfi le limitazioni seguenti:

$C \leq 0,18\%$, $Mn \leq 0,9\%$, $S \leq 0,04\%$, $P \leq 0,05\%$.

7. Per l'impiego di acciai inossidabili, nell'ambito delle indicazioni generali per gli acciai di cui alle norme armonizzate UNI EN 10025, UNI EN 10210 e UNI EN 10219-1, in assenza di specifici studi statistici di documentata affidabilità e in favore della sicurezza, per i valori delle tensioni caratteristiche di snervamento f_{yk} e di rottura f_{tk} - da utilizzare nei calcoli - si assumono i valori nominali $f_y = ReH$ e $f_t = R_m$ riportati nelle relative norme di prodotto, ed è consentito l'impiego di acciaio inossidabile per la realizzazione di strutture metalliche. In particolare, per i prodotti laminati la qualificazione è ammessa anche nel caso di produzione non continua, permanendo tutte le altre regole relative alla qualificazione per tutte le tipologie di acciaio e al controllo nei centri di trasformazione nell'ambito degli acciai per carpenteria metallica.
8. In zona sismica, l'acciaio costituente le membrature, le saldature e i bulloni deve essere conforme ai requisiti riportati nelle norme sulle costruzioni in acciaio.

Per le zone dissipative si devono applicare le seguenti regole addizionali:

 - per gli acciai da carpenteria il rapporto fra i valori caratteristici della tensione di rottura f_{tk} (nominale) e la tensione di snervamento f_{yk} (nominale) deve essere maggiore di 1,20 e l'allungamento a rottura A5, misurato su provino standard, deve essere non inferiore al 20%;
 - la tensione di snervamento massima $f_{y,max}$ deve risultare $f_{y,max} \leq 1,2 f_{yk}$;
 - i collegamenti bullonati devono essere realizzati con bulloni ad alta resistenza di classe 8,8 o 10,9.
9. Per quanto concerne i controlli negli stabilimenti di produzione, sono prodotti qualificabili sia quelli raggruppabili per colata che quelli per lotti di produzione. Ai fini delle prove di qualificazione e di controllo, i prodotti nell'ambito di ciascuna gamma merceologica per gli acciai laminati sono raggruppabili per gamme di spessori, così come definito nelle norme europee armonizzate UNI EN 10025, UNI EN 10210-1 e UNI EN 10219-1. Agli stessi fini, sono raggruppabili anche i diversi gradi di acciai (JR, J0, J2, K2), sempre che siano garantite per tutti le caratteristiche del grado superiore del raggruppamento. Un lotto di produzione è costituito da un quantitativo compreso fra 30 e 120 t, o frazione residua, per ogni profilo, qualità e gamma di spessore, senza alcun riferimento alle colate che sono state utilizzate per la loro produzione. Per quanto riguarda i profilati cavi, il lotto di produzione corrisponde all'unità di

collaudo come definita dalle norme europee armonizzate UNI EN 10210-1 e UNI EN 10219-1 in base al numero dei pezzi.

10. Ai fini della qualificazione nello stabilimento di produzione, con riferimento ai materiali e ai prodotti per uso strutturale per i quali non sia disponibile una norma armonizzata ovvero la stessa ricada nel periodo di coesistenza, per i quali sia invece prevista la qualificazione con le modalità e le procedure indicate nelle Nuove norme tecniche, il produttore deve predisporre un'idonea documentazione sulle caratteristiche chimiche, ove pertinenti, e meccaniche, riscontrate per quelle qualità e per quei prodotti che intende qualificare.

E' fatto salvo il caso in cui, nel periodo di coesistenza della specifica norma armonizzata, il produttore abbia volontariamente optato per la Marcatura CE.

La predetta documentazione deve essere riferita a una produzione consecutiva relativa a un periodo di tempo di almeno sei mesi e a un quantitativo di prodotti tale da fornire un quadro statisticamente significativo della produzione stessa e comunque ≥ 2000 t oppure a un numero di colate o di lotti ≥ 25 .

Tale documentazione di prova deve basarsi sui dati sperimentali rilevati dal produttore, integrati dai risultati delle prove di qualificazione effettuate a cura di un laboratorio ufficiale incaricato dal produttore stesso.

Le prove di qualificazione devono riferirsi a ciascun tipo di prodotto, inteso individuato da gamma merceologica, classe di spessore e qualità di acciaio ed essere relative al rilievo dei valori caratteristici; per ciascun tipo verranno eseguite almeno trenta prove su saggi appositamente prelevati.

La documentazione del complesso delle prove meccaniche deve essere elaborata in forma statistica calcolando, per lo snervamento e la resistenza a rottura, il valore medio, lo scarto quadratico medio e il relativo valore caratteristico delle corrispondenti distribuzioni di frequenza.

11. Con riferimento ai materiali e ai prodotti per uso strutturale per i quali non sia disponibile una norma armonizzata ovvero la stessa ricada nel periodo di coesistenza, per i quali sia invece prevista la qualificazione con le modalità e le procedure indicate nelle Nuove norme tecniche, il servizio di controllo interno della qualità dello stabilimento produttore deve predisporre un'accurata procedura atta a mantenere sotto controllo con continuità tutto il ciclo produttivo. Per ogni colata o per ogni lotto di produzione, contraddistinti dal proprio numero di riferimento, viene prelevato dal prodotto finito un saggio per colata e, comunque, un saggio ogni 80 t oppure un saggio per lotto e, comunque, un saggio ogni 40 t o frazione. Per quanto riguarda i profilati cavi, il lotto di produzione è definito dalle relative norme UNI di prodotto, in base al numero dei pezzi. Dai saggi di cui sopra, verranno ricavati i provini per la determinazione delle caratteristiche chimiche e meccaniche previste dalle norme europee armonizzate UNI EN 10025, UNI EN 10210-1 e UNI EN 10219-1, rilevando il quantitativo in tonnellate di prodotto finito cui la prova si riferisce. Per quanto concerne f_y e f_t , i dati singoli raccolti, suddivisi per qualità e prodotti (secondo le gamme dimensionali), vengono riportati su idonei diagrammi per consentire di valutare statisticamente nel tempo i risultati della produzione rispetto alle prescrizioni delle presenti Norme tecniche.

I restanti dati relativi alle caratteristiche chimiche, di resilienza e di allungamento vengono raccolti in tabelle e conservati, dopo averne verificato la rispondenza alle norme UNI EN 10025, UNI EN 10210-1 e UNI EN 10219-1 per quanto concerne le caratteristiche chimiche e, per quanto concerne resilienza e allungamento, alle prescrizioni di cui alle tabelle delle corrispondenti norme europee della serie UNI EN 10025, ovvero alle tabelle di cui alle norme europee UNI EN 10210 e UNI EN 10219 per i profilati cavi.

È cura e responsabilità del produttore individuare, a livello di colata o di lotto di produzione, gli eventuali risultati anomali che portano fuori limite la produzione e di provvedere a ovviarne le cause. I diagrammi sopraindicati devono riportare gli eventuali dati anomali.

I prodotti non conformi devono essere deviati ad altri impieghi, previa punzonatura di annullamento, e tenendone esplicita nota nei registri.

La documentazione raccolta presso il controllo interno di qualità dello stabilimento produttore deve essere conservata a cura del produttore.

12. Negli stabilimenti di produzione è prevista una verifica periodica di qualità.

Con riferimento ai materiali e ai prodotti per uso strutturale per i quali non sia disponibile una norma armonizzata ovvero la stessa ricada nel periodo di coesistenza e per i quali sia invece prevista la qualificazione con le modalità e le procedure indicate nelle Nuove norme tecniche, il laboratorio

incaricato deve effettuare periodicamente a sua discrezione e senza preavviso, almeno ogni sei mesi, una visita presso lo stabilimento produttore, nel corso della quale su tre tipi di prodotto, scelti di volta in volta tra qualità di acciaio, gamma merceologica e classe di spessore, effettuerà per ciascun tipo non meno di trenta prove a trazione su provette ricavate sia da saggi prelevati direttamente dai prodotti sia da saggi appositamente accantonati dal produttore in numero di almeno due per colata o lotto di produzione, relativa alla produzione intercorsa dalla visita precedente. Inoltre, il laboratorio incaricato deve effettuare le altre prove previste (resilienza e analisi chimiche) sperimentando su provini ricavati da tre campioni per ciascun tipo sopraddetto. Infine, si controlla che siano rispettati i valori minimi prescritti per la resilienza e quelli massimi per le analisi chimiche.

Nel caso in cui i risultati delle prove siano tali per cui viene accertato che i limiti prescritti non sono rispettati, vengono prelevati altri saggi (nello stesso numero) e ripetute le prove. Ove i risultati delle prove, dopo ripetizione, fossero ancora insoddisfacenti, il laboratorio incaricato sospende le verifiche della qualità dandone comunicazione al servizio tecnico centrale e ripete la qualificazione dopo che il produttore ha ovviato alle cause che hanno dato luogo al risultato insoddisfacente.

Per quanto concerne le prove di verifica periodica della qualità per gli acciai, con caratteristiche comprese tra i tipi S235 e S355, si utilizza un coefficiente di variazione pari all' 8%.

Per gli acciai con snervamento o rottura superiore al tipo S355 si utilizza un coefficiente di variazione pari al 6%. Per tali acciai la qualificazione è ammessa anche nel caso di produzione non continua nell'ultimo semestre e anche nei casi in cui i quantitativi minimi previsti non siano rispettati, permanendo tutte le altre regole relative alla qualificazione.

13. Negli stabilimenti soggetti a controlli sistematici, i produttori possono richiedere di loro iniziativa di sottoporsi a controlli, eseguiti a cura di un laboratorio ufficiale, su singole colate di quei prodotti che, per ragioni produttive, non possono ancora rispettare le condizioni quantitative minime per qualificarsi.

Le prove da effettuare sono quelle relative alle norme europee armonizzate UNI EN 10025, UNI EN 10210-1 e UNI EN 10219-1 e i valori da rispettare sono quelli di cui alle tabelle delle corrispondenti norme europee della serie UNI EN 10025, ovvero delle tabelle di cui alle norme europee UNI EN 10210 e UNI EN 10219 per i profilati cavi.

14. Si definiscono centri di produzione di prodotti formati a freddo e lamiera grecate tutti quegli impianti che ricevono dai produttori di acciaio nastri o lamiera in acciaio e realizzano profilati formati a freddo, lamiera grecate e pannelli composti profilati, ivi compresi quelli saldati, che però non siano sottoposti a successive modifiche o trattamenti termici. Per quanto riguarda i materiali soggetti a lavorazione, può farsi utile riferimento anche alle norme UNI EN 10149 (parti 1, 2 e 3).

Oltre alle prescrizioni applicabili per tutti gli acciai, i centri di produzione di prodotti formati a freddo e lamiera grecate devono rispettare le seguenti prescrizioni. Per le lamiere grecate da impiegare in solette composte, il produttore deve effettuare una specifica sperimentazione al fine di determinare la resistenza a taglio longitudinale di progetto della lamiera grecata. La sperimentazione e l'elaborazione dei risultati sperimentali devono essere conformi alle prescrizioni dell'appendice B3 alla norma UNI EN 1994-1. Questa sperimentazione e l'elaborazione dei risultati sperimentali devono essere eseguite da laboratorio indipendente di riconosciuta competenza. Il rapporto di prova deve essere trasmesso in copia al servizio tecnico centrale e deve essere riprodotto integralmente nel catalogo dei prodotti.

Nel caso di prodotti coperti da marcatura CE, il centro di produzione deve dichiarare, nelle forme e con le limitazioni previste, le caratteristiche tecniche previste dalle norme armonizzate applicabili.

I centri di produzione possono, in questo caso, derogare agli adempimenti previsti per tutti i tipi d'acciaio, relativamente ai controlli sui loro prodotti (sia quelli interni sia quelli da parte del laboratorio incaricato), ma devono fare riferimento alla documentazione di accompagnamento dei materiali di base, soggetti a marcatura CE o qualificati come previsto nelle presenti norme. Tale documentazione sarà trasmessa insieme con la specifica fornitura e farà parte della documentazione finale relativa alle trasformazioni successive.

I documenti che accompagnano ogni fornitura in cantiere devono indicare gli estremi della certificazione del sistema di gestione della qualità del prodotto che sovrintende al processo di trasformazione e, inoltre, ogni fornitura in cantiere deve essere accompagnata da copia della dichiarazione sopra citata.

Gli utilizzatori dei prodotti e/o il direttore dei lavori sono tenuti a verificare quanto sopra indicato e a rifiutare le eventuali forniture non conformi.

15. Le Nuove norme tecniche definiscono centri di prelaborazione o di servizio quegli impianti che ricevono dai produttori di acciaio elementi base (prodotti lunghi e/o piani) e realizzano elementi singoli prelaborati che vengono successivamente utilizzati dalle officine di produzione che realizzano strutture complesse nell'ambito delle costruzioni. I centri di prelaborazione devono rispettare le prescrizioni applicabili, di cui ai centri di trasformazione valevoli per tutti i tipi d'acciaio.

16. I controlli nelle officine per la produzione di carpenterie metalliche sono obbligatori e devono essere effettuati a cura del direttore tecnico dell'officina. Con riferimento ai materiali e ai prodotti per uso strutturale e per i quali non sia disponibile una norma armonizzata ovvero la stessa ricada nel periodo di coesistenza, per i quali sia invece prevista la qualificazione con le modalità e le procedure indicate nelle Nuove norme tecniche, i controlli devono essere eseguiti secondo le modalità di seguito indicate.

Devono essere effettuate per ogni fornitura minimo tre prove, di cui almeno una sullo spessore massimo e una sullo spessore minimo.

I dati sperimentali ottenuti devono soddisfare le prescrizioni di cui alle tabelle delle corrispondenti norme europee armonizzate della serie UNI EN 10025, nonché delle norme europee armonizzate della serie UNI EN 10210-1 e UNI EN 10219-1 per le caratteristiche chimiche.

Ogni singolo valore della tensione di snervamento e di rottura non deve risultare inferiore ai limiti tabellari.

Deve inoltre controllarsi che le tolleranze di fabbricazione rispettino i limiti indicati nelle norme europee applicabili sopra richiamate e che quelle di montaggio siano entro i limiti indicati dal progettista. In mancanza, deve essere verificata la sicurezza con riferimento alla nuova geometria.

Il prelievo dei campioni deve essere effettuato a cura del direttore tecnico dell'officina, che deve assicurare, mediante sigle, etichettature indelebili, ecc., che i campioni inviati per le prove al laboratorio incaricato siano effettivamente quelli da lui prelevati.

Per le caratteristiche dei certificati emessi dal laboratorio è fatta eccezione per il marchio di qualificazione, non sempre presente sugli acciai da carpenteria, per il quale si potrà fare riferimento a eventuali cartellini identificativi ovvero ai dati dichiarati dal produttore.

Il direttore tecnico dell'officina deve curare la registrazione di tutti i risultati delle prove di controllo interno su apposito registro, di cui dovrà essere consentita la visione a quanti ne abbiano titolo.

Tutte le forniture provenienti da un'officina devono essere accompagnate dalla seguente documentazione:

- dichiarazione, su documento di trasporto, degli estremi dell'attestato di avvenuta dichiarazione di attività, rilasciato dal servizio tecnico centrale, recante il logo o il marchio del centro di trasformazione;
- attestazione inerente l'esecuzione delle prove di controllo interno fatte eseguire dal direttore tecnico del centro di trasformazione, con l'indicazione dei giorni nei quali la fornitura è stata lavorata. Qualora il direttore dei lavori lo richieda, all'attestazione di cui sopra potrà seguire copia dei certificati relativi alle prove effettuate nei giorni in cui la lavorazione è stata effettuata.

Il direttore dei lavori è tenuto a verificare quanto sopra indicato e a rifiutare le eventuali forniture non conformi, ferme restando le responsabilità del centro di trasformazione. Della documentazione di cui sopra dovrà prendere atto il collaudatore statico, che riporterà, nel certificato di collaudo, gli estremi del centro di trasformazione che ha fornito l'eventuale materiale lavorato.

Per quanto riguarda le specifiche dei controlli, le procedure di qualificazione e i documenti di accompagnamento dei manufatti in acciaio prefabbricati in serie, si rimanda agli equivalenti paragrafi del § 11.8. delle Nuove norme tecniche, ove applicabili.

17. I produttori di bulloni e chiodi per carpenteria metallica devono dotarsi di un sistema di gestione della qualità del processo produttivo per assicurare che il prodotto abbia i requisiti previsti dalle presenti norme e che tali requisiti siano costantemente mantenuti fino alla posa in opera.

Il sistema di gestione della qualità del prodotto che sovrintende al processo di fabbricazione deve essere predisposto in coerenza con la norma UNI EN ISO 9001 e certificato da parte di un organismo terzo indipendente, di adeguata competenza ed organizzazione, che opera in coerenza con le norme UNI CEI EN ISO/IEC 17021.

I documenti che accompagnano ogni fornitura in cantiere di bulloni o chiodi da carpenteria devono

indicare gli estremi della certificazione del sistema di gestione della qualità.

I produttori di bulloni e chiodi per carpenteria metallica sono tenuti a dichiarare al servizio tecnico centrale la loro attività, con specifico riferimento al processo produttivo e al controllo di produzione in fabbrica, fornendo copia della certificazione del sistema di gestione della qualità. La dichiarazione sopra citata deve essere confermata annualmente al servizio tecnico centrale, con allegata una dichiarazione attestante che nulla è variato, nel prodotto e nel processo produttivo, rispetto alla precedente dichiarazione, ovvero nella quale siano descritte le avvenute variazioni.

Il servizio tecnico centrale attesta l'avvenuta presentazione della dichiarazione.

Ogni fornitura di bulloni o chiodi in cantiere o nell'officina di formazione delle carpenterie metalliche deve essere accompagnata da copia della dichiarazione sopra citata e della relativa attestazione da parte del servizio tecnico centrale.

Il direttore dei lavori è tenuto a verificare quanto sopra indicato e a rifiutare le eventuali forniture non conformi.

18. I controlli in cantiere, demandati al direttore dei lavori, sono obbligatori e devono essere eseguiti secondo le medesime indicazioni valevoli per i centri di trasformazione, effettuando un prelievo di almeno tre saggi per ogni lotto di spedizione, di massimo 30 t.

Qualora la fornitura, di elementi lavorati, provenga da un centro di trasformazione, il direttore dei lavori, dopo essersi accertato preliminarmente che il suddetto centro di trasformazione sia in possesso di tutti i requisiti previsti dalle Nuove norme tecniche, può recarsi presso il medesimo centro di trasformazione ed effettuare in stabilimento tutti i controlli di cui sopra. In tal caso, il prelievo dei campioni deve essere effettuato dal direttore tecnico del centro di trasformazione secondo le disposizioni del direttore dei lavori. Quest'ultimo deve assicurare, mediante sigle, etichettature indelebili, ecc., che i campioni inviati per le prove al laboratorio incaricato siano effettivamente quelli da lui prelevati, nonché sottoscrivere la relativa richiesta di prove.

Per le modalità di prelievo dei campioni, di esecuzione delle prove e di compilazione dei certificati valgono le medesime disposizioni per i centri di trasformazione.

19. Le norme di riferimento sono:

a. *esecuzione*

UNI ENV 1090-1 - Esecuzione di strutture di acciaio e alluminio. Requisiti per la valutazione di conformità dei componenti strutturali;

UNI ENV 1090-2 - Esecuzione di strutture di acciaio e alluminio. Requisiti tecnici per strutture in acciaio;

UNI EN ISO 377 - Acciaio e prodotti di acciaio. Prelievo e preparazione dei saggi e delle provette per prove meccaniche.

b. *elementi di collegamento*

UNI EN ISO 898-1 - Caratteristiche meccaniche degli elementi di collegamento di acciaio. Viti e viti prigioniere;

UNI EN 20898-7 - Caratteristiche meccaniche degli elementi di collegamento. Prova di torsione e coppia minima di rottura per viti con diametro nominale da 1 mm a 10 mm;

UNI EN ISO 4016 - Viti a testa esagonale con gambo parzialmente filettato. Categoria C.

c. *profilati cavi*

UNI EN 10210-1 - Profilati cavi finiti a caldo di acciai non legati e a grano fine per impieghi strutturali. Condizioni tecniche di fornitura;

UNI EN 10210-2 - Profilati cavi finiti a caldo di acciai non legati e a grano fine per impieghi strutturali;

UNI EN 10219-1 - Profilati cavi formati a freddo di acciai non legati e a grano fine per strutture saldate. Condizioni tecniche di fornitura;

UNI EN 10219-2 - Profilati cavi formati a freddo di acciai non legati e a grano fine per strutture saldate - Tolleranze, dimensioni e caratteristiche del profilo;

d. *prodotti laminati a caldo*

UNI EN 10025-1 - Prodotti laminati a caldo di acciai per impieghi strutturali. Parte 1: Condizioni

tecniche generali di fornitura;

UNI EN 10025-2 - Prodotti laminati a caldo di acciai per impieghi strutturali. Parte 2: Condizioni tecniche di fornitura di acciai non legati per impieghi strutturali;

UNI EN 10025-3 - Prodotti laminati a caldo di acciai per impieghi strutturali. Parte 3: Condizioni tecniche di fornitura di acciai per impieghi strutturali saldabili a grano fine allo stato normalizzato/normalizzato laminato;

UNI EN 10025-4 - Prodotti laminati a caldo di acciai per impieghi strutturali. Parte 4: Condizioni tecniche di fornitura di acciai per impieghi strutturali saldabili a grano fine ottenuti mediante laminazione termomeccanica;

UNI EN 10025-5 - Prodotti laminati a caldo di acciai per impieghi strutturali. Parte 5: Condizioni tecniche di fornitura di acciai per impieghi strutturali con resistenza migliorata alla corrosione atmosferica;

UNI EN 10025-6 - Prodotti laminati a caldo di acciai per impieghi strutturali. Parte 6: Condizioni tecniche di fornitura per prodotti piani di acciaio per impieghi strutturali ad alto limite di snervamento, bonificati.

Art. 101 - Malte

1. Le malte si ottengono dalla miscelazione di uno o più leganti inorganici con acqua, inerti (sabbia) ed eventuali additivi.

L'acqua per gli impasti deve essere limpida, priva di sostanze organiche o grassi, non deve essere aggressiva né contenere solfati o cloruri in percentuale dannosa. La sabbia da impiegare per il confezionamento delle malte deve essere priva di sostanze organiche, terrose o argillose.

Le calci aeree, le pozzolane ed i leganti idraulici devono possedere le caratteristiche tecniche ed i requisiti previsti dalle vigenti norme.

2. Come stabilito dal D.M. 14/01/2008, la malta per muratura portante deve garantire prestazioni adeguate al suo impiego in termini di durabilità e di prestazioni meccaniche e deve essere conforme alla norma armonizzata UNI EN 998-2 e recare la Marcatura CE, secondo il sistema di attestazione della conformità indicato nella seguente tabella.

Specificata Tecnica Europea di riferimento	Usi Previsto	Sistema di Attestazione della Conformità
Malta per murature	Usi strutturali	2+

Per garantire durabilità è necessario che i componenti la miscela non contengano sostanze organiche o grassi o terrose o argillose. Le calci aeree e le pozzolane devono possedere le caratteristiche tecniche ed i requisiti previsti dalle vigenti norme.

Le prestazioni meccaniche di una malta sono definite mediante la sua resistenza media a compressione f_m . La categoria di una malta è definita da una sigla costituita dalla lettera M seguita da un numero che indica la resistenza f_m espressa in N/mm² secondo la seguente tabella. Per l'impiego in muratura portante non è ammesso l'impiego di malte con resistenza $f_m < 2,5$ N/mm².

Le classi di malta a prestazione garantita sono riportate nella seguente tabella.

Classe	M2,5	M5	M10	M15	M20	Md
Resistenza a compressione N/mm ²	2,5	5	10	15	20	d

d è una resistenza a compressione maggiore di 25 N/mm² dichiarata dal produttore

3. Per quanto riguarda le malte a composizione prescritta, le loro classi sono definite in rapporto alla composizione in volume secondo la seguente tabella.

Classe	Tipo di malta	Composizione				
		Cemento	Calce aerea	Calce idraulica	Sabbia	Pozzolana
M 2,5	Idraulica	-	-	1	3	-
M 2,5	Pozzolonica	-	1	-	-	3
M 2,5	Bastarda	1	-	2	9	-
M 5	Bastarda	1	-	1	5	-
M 8	Cementizia	1	-	0,5	4	-
M 12	Cemetizia	1	-	-	3	-

Malte di diverse proporzioni nella composizione confezionate anche con additivi, preventivamente sperimentate con le modalità riportate nella norma UNI EN 1015-11, possono essere ritenute equivalenti a quelle indicate qualora la loro resistenza media a compressione risulti non inferiore a quella della classe corrispondente.

4. L'impiego di malte premiscelate e pronte per l'uso è consentito purché ogni fornitura sia accompagnata da una dichiarazione del fornitore attestante il gruppo della malta, il tipo e la quantità dei leganti e degli eventuali additivi.
5. Ove il tipo di malta non rientri tra quelli indicati il fornitore dovrà certificare con prove ufficiali anche le caratteristiche di resistenza della malta stessa.
6. Le malte speciali a base cementizia (espansive, autoportanti, antiritiro, ecc.) composte da cementi ad alta resistenza, inerti, silice, additivi, da impiegarsi nei ripristini di elementi strutturali in c.a., impermeabilizzazioni, iniezioni armate, devono possedere le caratteristiche indicate nel progetto esecutivo, in caso di applicazione di prodotti equivalenti gli stessi devono essere accettati ed autorizzati dalla Direzione dei Lavori.
7. Lo spessore dei giunti è mediamente 10 mm (min. 5 mm, max 15 mm).
Nel caso di costruzione di un arco in muratura, lo spessore del giunto all'intradosso può ridursi fino a 4 mm e quello del giunto all'estradosso può aumentare fino a 20 mm.
I giunti possono essere realizzati in diverso modo: giunti a gola (realizzati con ferro liscio), ad angolo, a sguincio, a spiovente, a scarpa.
8. Sulle malte cementizie si effettuano le seguenti prove:
UNI 7044 - Determinazione della consistenza delle malte cementizie mediante l'impiego di tavola a scosse;
UNI EN 1015-1 - Metodi di prova per malte per opere murarie. Determinazione della distribuzione granulometrica (mediante staccatura);
UNI EN 1015-2 - Metodi di prova per malte per opere murarie. Campionamento globale e preparazione delle malte di prova;
UNI EN 1015-3 - Metodi di prova per malte per opere murarie. Determinazione della consistenza della malta fresca (mediante tavola a scosse);
UNI EN 1015-4 - Metodi di prova per malte per opere murarie. Determinazione della consistenza della malta fresca (mediante penetrazione della sonda);
UNI EN 1015-6 - Metodi di prova per malte per opere murarie. Determinazione della massa volumica apparente della malta fresca;
UNI EN 1015-7 - Metodi di prova per malte per opere murarie. Determinazione del contenuto d'aria della malta fresca;
UNI EN 1015-19 - Metodi di prova per malte per opere murarie. Determinazione della permeabilità al vapore d'acqua delle malte da intonaco indurite;
UNI ENV 1170-8 - Malte e paste di cemento rinforzate con fibre di vetro (GRC). Prova mediante cicli climatici.

Art. 102 - Mattoni per muratura

1. I mattoni dovranno essere ben formati con facce regolari, a spigoli vivi, di grana fina, compatta ed omogenea; presentare tutti i caratteri di una perfetta cottura, cioè essere duri, sonori alla percussione e non vetrificati; essere esenti da calcinelli e scevri da ogni difetto che possa nuocere alla buona riuscita delle murature; aderire fortemente alle malte; essere resistenti alla cristallizzazione dei solfati alcalini;

- non contenere solfati solubili od ossidi alcalino-terrosi, ed infine non essere eccessivamente assorbenti.
2. Per individuare le caratteristiche di resistenza degli elementi artificiali pieni e semipieni si farà riferimento al D.M. 20/11/1987 nonché al D.M. 14/01/2008.
 3. Gli elementi da impiegare con funzione resistente nelle murature portanti devono:
 - a. rispettare le prescrizioni riportate al paragrafo 11.10.1 del D.M. 14/01/2008;
 - b. essere conformi alle norme UNI EN 771 e recanti la marcatura CE;
 - c. essere sottoposti alle specifiche prove di accettazione da parte del Direttore dei Lavori, disciplinate al paragrafo 11.10.1.1 del D.M. 14/01/2008.
 4. Per la classificazione degli elementi in laterizio e calcestruzzo di cui al comma 3 si fa riferimento alla tabelle 4.5.Ia e 4.5.Ib del paragrafo 4.5.2.2 del D.M. 14/01/2008.

Art. 103 - Mattoni in legno

1. Si tratta di elementi standard in legno massiccio assemblabili ed accorpabili ad incastro, adatti sia per la realizzazione sia di murature perimetrali che di tramezzature interne.
I moduli sono estremamente maneggevoli e molto stabili in quanto i pannelli che li compongono sono formati da cinque strati di legno massiccio incollati che rendono il blocco indeformabile.
2. L'intercapedine interna può essere riempita con materiali isolanti sfusi (fibra di cellulosa) al fine di ottenere un'adeguata coibentazione.
3. Le prestazioni sono sintetizzate nelle seguenti tabelle.

Prestazioni generali dei blocchi	
Formato	16x64x32 cm
Peso	6,5 kg
Conducibilità termica	0,4 W/mqK
Resistenza a compressione	100 /cmq (per blocchi portanti)

Prestazioni per spessore di muratura	
Spessore muratura	16 cm
Massa volumica	50 Kg/m ²
Trasmittanza termica con 1.5 cm intonaco interno ed esterno	0,4 W/mqK
Resistenza alla diffusione del vapore	12 μ
Isolamento acustico a 500Hz	33 dB

Prestazioni generali della muratura	
Energia incorporata	470 KWh/mc
Resistenza al fuoco	REI 180
Assemblabilità	Molto Facile
Riciclabilità	Molto Alta

Informazioni aggiuntive della muratura	
Classe di reazione al fuoco	B2 In caso di incendio si sviluppano normali gas di combustione
Sviluppo fumi in caso di incendio	Non emette fumi opachi e gas tossici
Tossicità	Non contiene sostanze tossiche

Art. 104 - Mattoni in terra cruda

1. La terra cruda, utilizzata nella costruzione di edifici, è un miscuglio di argilla e sabbia nella cui composizione l'argilla funge da legante (come la calce e il cemento) e la sabbia da inerte.
Si utilizza terra estratta ad almeno 20 o 30 cm di profondità per evitare lo strato superficiale che contiene sostanze organiche putrescibili e di scarsa resistenza meccanica. A seconda dei luoghi di estrazione, essa è costituita di argille miste a limo e sabbia e ghiaia in diverse proporzioni.
I blocchi sono sostanzialmente mattoni crudi, fabbricati o artigianalmente secondo i metodi tradizionali dell'"adobe" (tecnica che prevede la realizzazione di mattoni di terra cruda formati a mano con o senza

stampo e lasciati essiccare naturalmente), a partire da un impasto di terra sabbiosa o terra e paglia, che viene poi essiccato; oppure possono essere realizzati con metodi più evoluti di compressione manuale e meccanica, o infine per estrusione secondo il metodo industriale utilizzato anche per la fabbricazione dei laterizi. La posa in opera avviene per mezzo di diverse tecniche costruttive che possono variare in considerazione della terra utilizzata, granulometria e composizione, e delle esigenze di tipo statico e termico

Un'altra tecnica diffusa di origini molto antiche ma oggi tecnologicamente evoluta, è quella del "pisè" o terra battuta che consiste nel compattamento meccanico della terra dentro cassetture. Ciò consente di realizzare pareti portanti di grande inerzia termica, che può essere sfruttata per l'applicazione di sistemi solari passivi.

2. L'intero ciclo produttivo è a basso impatto ambientale in tutte le sue fasi principali:
 - l'estrazione può avvenire sfruttando terreni di scavo di fondazioni;
 - la preparazione del materiale non prevede l'aggiunta di altri elementi che non siano naturali (sabbia, paglia) e le lavorazioni non richiedono l'utilizzo di macchinari né di cottura;
 - alla fine del ciclo di vita il materiale inumidito può essere riutilizzato o restituito all'ambiente a fini agricoli, chiudendo totalmente il ciclo produttivo.
3. Le prestazioni sono sintetizzate nelle seguenti tabelle.

Prestazioni generali dei blocchi		
Descrizione	Valore minimo	Valore massimo
Formati s/l/h	16x24x11,5 cm	16x24x5,7 cm
Peso	3,7 kg	7,4 kg
Conducibilità termica	0,5 W/mK	0,93 W/mK
Resistenza a compressione	tamponamento 45 kg/cm ²	

Altre prestazioni per spessori di muratura					
Spessore Muratura (cm)	Massa Volumica (Kg/mc)	Trasmittanza con 1,5 cm. intonaco est. e int. (W/mqK)	Resistenza alla diffusione del vapore (adim.)	Isolamento acustico a 500 Hz. (dB)	Resistenza caratteristica muratura (Kg/cmq)
16	1000-1600	1,7 – 2,3	7	45	< 30

Prestazioni generali della muratura	
Energia incorporata	30 KWh/mc
Resistenza al fuoco	REI 180
Assemblabilità	Normale
Riciclabilità	Alta

Informazioni aggiuntive della muratura	
Classe di reazione al fuoco	0 Non combustibile
Sviluppo fumi in caso di incendio	Non emette fumi opachi e gas tossici
Tossicità	Non contiene sostanze tossiche

Art. 105 - Blocchi in laterizio-sughero

1. Si adopereranno blocchi in laterizio-sughero. Il monoblocco è costituito da elementi in laterizio forato (percentuale di foratura minore o uguale al 45%) assemblati con aggancio metallico ed uno strato isolante in sughero inserito tra loro, in modo da costituire un elemento a taglio termico completo. Lo spessore del blocco così ottenuto consente di realizzare una muratura portante, che pur offrendo un valido apporto strutturale, è in grado di ridurre lo spessore delle murature esterne, con un buon grado di isolamento termico e acustico.
2. Lo strato di sughero isolante contribuisce a realizzare un taglio termico completo in quanto è posizionato in modo da sporgere di 1 cm rispetto al laterizio, sia in senso verticale, sia in senso orizzontale, per garantire un taglio termico completo anche sui giunti di malta. Il posizionamento dell'isolante nella sezione esterna della parete elimina i ponti termici e garantisce un'elevata inerzia termica.
3. Le materie prime, sia l'argilla che le sostanze utilizzate per la porizzazione, devono essere esenti da

componenti nocivi nell'impasto (scorie d'alto forno).

4. Le prestazioni sono sintetizzate nelle seguenti tabelle.

Prestazioni generali dei blocchi		
Descrizione	Valore minimo	Valore massimo
Formati s/l/h	30x25x19 cm	38x26x19 cm
Percentuale di foratura	45%	
Peso	11 kg	14 kg
Conducibilità termica	0,149 W/mK	0,194 W/mK
Resistenza a compressione	Portante 100 kg/cm ²	

Altre prestazioni per spessori di muratura					
Spessore Muratura (cm)	Massa Volumica (Kg/mc)	Trasmittanza con 1,5 cm. intonaco est. e int. (W/mqK)	Resistenza alla diffusione del vapore (adim.)	Isolamento acustico a 500 Hz. (dB)	Resistenza caratteristica muratura (Kg/cmq)
38	800	0,462	10	50	60
30	840	0,421	10	49	60

Prestazioni muratura da 38 cm con intonaco int. ed est.	
Spessore muratura	38 cm
Massa volumica	800 Kg/m ²
Trasmittanza termica con 1.5 cm intonaco interno ed esterno	0,461 W/mqK
Resistenza alla diffusione del vapore	μ 10
Isolamento acustico a 500Hz	50 dB
Resistenza caratteristica della muratura	60 (Kg/cmq)

Prestazioni generali della muratura	
Energia incorporata	1300 kWh/mc
Resistenza al fuoco	REI 180
Assemblabilità	Molto Facile
Riciclabilità	Alta

Informazioni aggiuntive della muratura	
Classe di reazione al fuoco	0 Non combustibile
Sviluppo fumi in caso di incendio	Non emette fumi opachi e gas tossici
Tossicità	Non contiene sostanze tossiche

Art. 106 - Blocchi in laterizio rettificati

1. Si adopereranno blocchi in laterizio rettificati aventi facce di appoggio superiori ed inferiori perfette per planarità e parallelismo. Questo permette di eseguire murature con giunti di anche di 1 solo mm e con sistemi molto più semplici dei tradizionali. Con la posa di blocchi di grande formato, inoltre, i giunti di malta sono così sottili da evitare fessurazioni e formazione di differenti colorazioni sugli intonaci ed i tempi di posa sono notevolmente ridotti.

A seguito dell'uso dei blocchi rettificati sono stati rilevati:

- un consumo di malta inferiore,
- una incidenza praticamente nulla dei ponti termici ,
- un isolamento termico superiore del 20%,
- un tempo di posa inferiore del 50%,
- una resistenza a compressione superiore rispetto agli altri materiali e una resistenza ai carichi diagonali superiore del 200%.

2. Le materie prime, sia l'argilla che le sostanze utilizzate per la porizzazione, devono essere esenti da componenti nocivi nell'impasto (scorie d'alto forno).

3. Le prestazioni sono sintetizzate nelle seguenti tabelle.

Prestazioni generali dei blocchi		
Descrizione	Valore minimo	Valore massimo
Formati s/l/h	15x25x20 cm	38x25x24,5 cm
Percentuale di foratura	45%	63,25%
Peso	7,7 kg	19,9 kg
Conducibilità termica	0,14 W/mK	0,23 W/mK
Resistenza a compressione	Tamponamento < 45 kg/cm ²	Portante 100 kg/cm ²

Altre prestazioni per spessori di muratura					
Spessore Muratura (cm)	Massa Volumica (Kg/mc)	Trasmittanza con 1,5 cm. intonaco est. e int. (W/mqK)	Resistenza alla diffusione del vapore (adim.)	Isolamento acustico a 500 Hz. (dB)	Resistenza caratteristica muratura (Kg/cmq)
38	850	0,4	10	49	50
35	850	0,45	10	48	50
30	850	0,55	10	48	50
25	850	0,75	10	46	< 30

Prestazioni generali della muratura	
Energia incorporata	1300 KWh/mc
Resistenza al fuoco	REI 180
Assemblabilità	Facile
Riciclabilità	Alta

Informazioni aggiuntive della muratura	
Classe di reazione al fuoco	0 Non combustibile
Sviluppo fumi in caso di incendio	Non emette fumi opachi e gas tossici
Tossicità	Non contiene sostanze tossiche

Art. 107 - Blocchi in laterizio porizzato origine inorganica

- Si utilizzeranno blocchi in laterizio porizzato con materiale di origine inorganica. La porizzazione avviene aggiungendo all'impasto di argilla, sabbia e acqua sostanze inorganiche. Principalmente viene usata la perlite espansa. La perlite inglobata nella massa di argilla è stabile, non subisce quindi cambiamento di stato durante la cottura del laterizio, la cui struttura risulta compatta, senza cavità. Rispetto agli altri laterizi porizzati, i blocchi, pur con alte prestazioni termiche, si presentano privi di fori superficiali.
- La perlite, come tutti i materiali di origine vulcanica, può presentare una lieve radioattività naturale. Non essendo combustibile non può essere riciclabile per il recupero di energia, può essere riciclata come inerte per il calcestruzzo.
- Le prestazioni sono sintetizzate nelle seguenti tabelle.

Prestazioni generali dei blocchi		
Descrizione	Valore minimo	Valore massimo
Formati s/l/h	20x15x19 cm	30x50x19 cm
Percentuale di foratura	40%	55%
Peso	5,8 kg	23 kg
Conducibilità termica	0,26 W/mK	0,3 W/mK
Resistenza a compressione	Tamponamento < 45 kg/cm ²	Portante 200 kg/cm ²

Prestazioni per spessore di muratura	
Spoessore muratura	30 cm
Massa volumica	825-900 kg/m ³

Trasmittanza termica con 1,5 cm. intonaco est. e int.	0,8-0,85 W/m ² K
Resistenza alla diffusione del vapore	10
Isolamento acustico a 500 Hz	50 dB
Resistenza caratteristica della muratura	70 kg/cm ²

Prestazioni generali della muratura	
Energia incorporata	1300 KWh/m ³
Resistenza al fuoco	REI 180
Assemblabilità	Normale
Riciclabilità	Alta

Informazioni aggiuntive della muratura	
Classe di reazione al fuoco	0 Non combustibile
Sviluppo fumi in caso di incendio	Non emette fumi opachi e gas tossici
Tossicità	Non contiene sostanze tossiche

Art. 108 - Blocchi in laterizio porizzato origine naturale

1. Il laterizio porizzato per murature forato e alleggerito viene realizzato aggiungendo all'impasto tradizionale di argilla acqua e sabbia materiali di origine naturale a bassa granulometria (2-2,5 mm) che durante la cottura emettono gas e lasciano microalveoli vuoti, fra loro non comunicanti e uniformemente diffusi nella massa d'argilla.

Questa microporosità conferisce al mattone un elevato grado di isolamento termico, elevata permeabilità al vapore e resistenza al gelo e al fuoco. I blocchi vengono prodotti in diversi formati; lisci e ad incastro per realizzare murature portanti e di tamponamento.

2. I materiali di origine naturale che vengono usati per creare la porizzazione del materiale sono:
 - la pula di riso: cascame della trebbiatura del riso costituito dalle brattee (glume e glumette) che avvolgono il granello (generalmente usata per imballaggi e in aggiunta ai mangimi);
 - la sansa di olive: residuo solido dell'estrazione dell'olio dalle olive, costituito da detriti di buccia, polpa e nocciolo (generalmente usata come alimentazione del bestiame, concime o combustibile);
 - la farina di legno: ottenuta dalla macinazione degli scarti della prima lavorazione del legno quindi senza la presenza di collanti, vernici, ecc.

Le emissioni che risultano dalla combustione degli additivi porizzanti devono essere eventualmente filtrate o abbattute in impianti speciali.

Le materie prime, sia l'argilla che le sostanze utilizzate per la porizzazione, devono essere esenti da componenti nocivi nell'impasto (scorie d'alto forno).

3. Le prestazioni sono sintetizzate nelle seguenti tabelle.

Prestazioni generali dei blocchi		
Descrizione	Valore minimo	Valore massimo
Formati s/l/h	8x35x25 cm	45x25x22,5 cm
Percentuale di foratura	40%	70%
Peso	8 kg	21,5 kg
Conducibilità termica	0,12 W/mK	0,39 W/mK
Resistenza a compressione	Tamponamento < 45 kg/cm ²	Portante 253 kg/cm ²

Altre prestazioni per spessori di muratura					
Spessore Muratura (cm)	Massa Volumica (Kg/mc)	Trasmittanza con 1,5 cm. intonaco est. e int. (W/mqK)	Resistenza alla diffusione del vapore (adim.)	Isolamento acustico a 500 Hz. (dB)	Resistenza caratteristica muratura (Kg/cmq)
38	850-750	0,45	8	49	50

35	850-700	0,55	8	48	50
30	800-700	0,7-0,8	8	47	50
25	800-700	0,85-1	7	45	35
20	655-450	1	7	42	< 30

Prestazioni generali della muratura	
Energia incorporata	1300 KWh/mc
Resistenza al fuoco	REI 180
Assemblabilità	Normale
Riciclabilità	Alta

Prestazioni aggiuntive della muratura	
Classe di reazione al fuoco	0 Non combustibile
Sviluppo fumi in caso di incendio	Non emette fumi opachi e gas tossici
Tossicità	Non contiene sostanze tossiche

Art. 109 - Blocchi in laterizio porizzato origine non naturale

- Si adopereranno blocchi in laterizio porizzato con materiale di origine non naturale.
Il materiale, non naturale, principalmente usato per l'alleggerimento dei blocchi in argilla è il polistirene espanso più comunemente detto polistirolo. Il polistirolo mischiato all'argilla di impasto, come nel caso dei materiali naturali, brucia durante la cottura dell'argilla generando la microporizzazione.
- Le prestazioni sono sintetizzate nelle seguenti tabelle.

Prestazioni generali dei blocchi		
Descrizione	Valore minimo	Valore massimo
Formati s/l/h	12x25x24 cm	38x25x19 cm
Percentuale di foratura	45%	65%
Peso	8 kg	21.5 kg
Conducibilità termica	0,157 W/mK	0,374 W/mK
Resistenza a compressione	Tamponamento < 45 kg/cm ²	Portante 146,53 kg/cm ²

Altre prestazioni per spessori di muratura					
Spessore Muratura (cm)	Massa Volumica (Kg/mc)	Trasmittanza con 1,5 cm. intonaco est. e int. (W/mqK)	Resistenza alla diffusione del vapore (adim.)	Isolamento acustico a 500 Hz. (dB)	Resistenza caratteristica muratura (Kg/cmq)
38	800	0,637	10	48,5	50
35	800	0,6-0,7	10	48	50
30	800-700	0,7-0,8	10	46	50
25	700-600	1	10	45	< 30

Prestazioni generali della muratura	
Energia incorporata	1300 KWh/mc
Resistenza al fuoco	REI 180
Assemblabilità	Normale
Riciclabilità	Alta

Informazioni aggiuntive della muratura	
Classe di reazione al fuoco	0 Non combustibile
Sviluppo fumi in caso di incendio	Non emette fumi opachi e gas tossici
Tossicità	Non contiene sostanze tossiche

Art. 110 - Blocchi in calcestruzzo cellulare autoclavato

- Si adopereranno blocchi in calcestruzzo cellulare autoclavato che sono costituiti da un impasto di

calce, sabbia ad alto tenore di silice, cemento ed acqua, lievitati in autoclave mediante l'aggiunta di polvere di alluminio. Il processo di produzione prevede la macinazione a umido della sabbia e l'omogeneizzazione con la calce e il cemento cui viene aggiunto da ultimo un limitato quantitativo di polvere di alluminio puro che in ambiente a temperatura controllata (20 °C) provoca la lievitazione naturale dell'impasto, con conseguente produzione di gas idrogeno che conferisce al materiale la tipica struttura porosa. Il ciclo in autoclave dà inoltre garanzia di eliminazione di eventuali impurità di natura biologica legata alla presenza dell'acqua.

2. La muratura realizzata con tale tecnologia è caratterizzata da una buona resistenza termica e da una elevata permeabilità al passaggio del vapore acqueo; due fattori di estrema importanza per la regolazione microclimatica e per il contenimento della proliferazione di inquinamento di natura biologica.

Il ricorso per la posa in opera a uno speciale collante a base cementizia non comporta fattori di emissione una volta che la parete sia stata ultimata. Anche in caso di incendio la natura del materiale in sé non dà luogo a esalazioni potenzialmente pericolose, ma è in grado, se mai, di esercitare un effetto barriera nei confronti della propagazione dell'incendio.

3. Le prestazioni sono sintetizzate nelle seguenti tabelle.

Prestazioni generali dei blocchi		
Descrizione	Valore minimo	Valore massimo
Formati s/l/h	--	--
Percentuale di foratura	--	--
Peso	--	--
Conducibilità termica	0,11 W/mK	0.12 W/mK
Resistenza a compressione	Tamponamento < 45 kg/cm ²	

Altre prestazioni per spessori di muratura					
Spessore Muratura (cm)	Massa Volumica (Kg/mc)	Trasmittanza con 1,5 cm. intonaco est. e int. (W/mqK)	Resistenza alla diffusione del vapore (adim.)	Isolamento acustico a 500 Hz. (dB)	Resistenza caratteristica muratura (Kg/cm ^q)
30	450	0,33	3	46	< 30
25	450	0,43	3	44	< 30
20	450	0,52	3	41	< 30

Prestazioni generali della muratura	
Energia incorporata	2700 KWh/mc
Resistenza al fuoco	REI 180
Assemblabilità	Normale
Riciclabilità	Bassa

Informazioni aggiuntive della muratura	
Classe di reazione al fuoco	0 Non combustibile
Sviluppo fumi in caso di incendio	Non emette fumi opachi e gas tossici
Tossicità	Non contiene sostanze tossiche

Art. 111 - Blocchi in calcestruzzo alleggerito con argilla espansa

1. Il calcestruzzo è un materiale composito ottenuto impastando i leganti idraulici con sabbia, inerti grossi (ghiaie e pietrischi) e acqua. Nel caso del calcestruzzo alleggerito l'inerte è costituito per la maggior parte da argilla espansa i cui granuli sono ottenuti mediante cottura a circa 1200 °C, in forno

rotante, di granuli di argilla di cava. La forma e la disposizione delle camere d'aria sono studiate per conferire alla muratura ottimi valori di isolamento termico, acustico, elevata inerzia termica, salubrità ambientale e buone caratteristiche meccaniche.

Le sostanze organiche presenti nell'argilla, essendo volatili, prima di essere completamente eliminate dall'alta temperatura di cottura, creano una pressione interna che induce i granuli a dilatarsi. Il legante più utilizzato è il cemento di tipo Portland, ottenuto per cottura a 1450 °C circa di una miscela di polvere di calcare e di argilla, ai quali viene aggiunta talvolta una percentuale minore di altre sostanze minerali (bauxite e pirite) per correggere la composizione delle due materie prime principali. L'acqua e il cemento costituiscono la parte attiva che, indurendo, collega fra loro in un blocco monolitico gli inerti.

Talvolta per modificare alcune proprietà degli impasti vengono aggiunte piccole dosi di additivi, che agiscono su determinate caratteristiche del calcestruzzo.

2. Le prestazioni sono sintetizzate nelle seguenti tabelle.

Prestazioni generali dei blocchi		
Descrizione	Valore minimo	Valore massimo
Formati s/l/h	25x25x20 cm	30x25x20 cm
Percentuale di foratura	25%	30%
Peso	11 kg	30 kg
Conducibilità termica	0,5 W/mK	2.21 W/mK
Resistenza a compressione	Tamponamento < 45 kg/cm ²	Portante 130 kg/cm ²

Altre prestazioni per spessori di muratura					
Spessore Muratura (cm)	Massa Volumica (Kg/mc)	Trasmittanza con 1,5 cm. intonaco est. e int. (W/mqK)	Resistenza alla diffusione del vapore (adim.)	Isolamento acustico a 500 Hz. (dB)	Resistenza caratteristica muratura (Kg/cmq)
30	800-1000	0,4-0,6	8	50	40
25	800-1000	0,6	8	50	35
20	800-1000	0,7	8	50	35
16	1000-1750	0,85-2	8	50	< 30

Prestazioni generali della muratura	
Energia incorporata	2700 kWh/mc
Resistenza al fuoco	REI 180
Assemblabilità	Normale
Riciclabilità	Bassa

Informazioni aggiuntive della muratura	
Classe di reazione al fuoco	0 Non combustibile
Sviluppo fumi in caso di incendio	Non emette fumi opachi e gas tossici
Tossicità	Non contiene sostanze tossiche

Art. 112 - Blocchi cassero in legno mineralizzato

1. Il legno viene macinato, poi mineralizzato con l'aiuto del cemento portland; l'impasto così ottenuto, tramite una blocchiera viene trasformato in blocchi solidi. In questo modo la struttura porosa, che è molto importante per la traspirazione della muratura, non viene distrutta. I blocchi a cassero saranno posati a secco, eliminando in questo modo i diversi inconvenienti causati dall'utilizzo della malta, successivamente riempiti in calcestruzzo, garantendo in questo modo un'ottima struttura portante. Una doppia maschiatura sia in senso verticale che orizzontale, impedirà al momento del getto qualsiasi movimento dei blocchi, eliminando nello stesso tempo i ponti termici delle giunture.
2. Per la produzione dei blocchi si utilizzano esclusivamente legni di recupero (vecchi pallets e bancali), cemento Portland puro al 99%, ed inoltre i prodotti difettosi e gli scarti di fresatura degli stessi, vengono macinati e reinseriti nel processo produttivo, quindi non rimane assolutamente alcun rifiuto. Per l'armatura verticale ed orizzontale inserita all'interno della parete (indispensabile per avere una struttura antisismica), si può utilizzare dell'acciaio austenitico.

3. Le prestazioni sono sintetizzate nelle seguenti tabelle.

Prestazioni generali dei blocchi		
Descrizione	Valore minimo	Valore massimo
Formati s/l/h	--	--
Peso	6 kg	15 kg
Conducibilità termica	0,15 W/mK	0,23 W/mK
Resistenza a compressione	Portante 50 kg/cm ²	

Altre prestazioni per spessori di muratura					
Spessore Muratura (cm)	Massa Volumica (Kg/mc)	Trasmittanza con 1,5 cm. intonaco est. e int. (W/mqK)	Resistenza alla diffusione del vapore (adim.)	Isolamento acustico a 500 Hz. (dB)	Resistenza caratteristica muratura (Kg/cmq)
30	700-1000	0,47	12	53	50
25	700-1000	0,46	12	51	50

Prestazioni generali della muratura	
Energia incorporata	2700 KWh/mc
Resistenza al fuoco	REI 180
Assemblabilità	Normale
Riciclabilità	Bassa

Informazioni aggiuntive della muratura	
Classe di reazione al fuoco	0 Non combustibile
Sviluppo fumi in caso di incendio	Non emette fumi opachi e gas tossici
Tossicità	Non contiene sostanze tossiche

Art. 113 - Acciaio per cemento armato

1. Le Nuove norme tecniche per le costruzioni (D.M. 14 gennaio 2008) prevedono per tutti gli acciai tre forme di controllo obbligatorie (paragrafo 11.3.1):

- in stabilimento di produzione, da eseguirsi sui lotti di produzione;
- nei centri di trasformazione, da eseguirsi sulle forniture;
- di accettazione in cantiere, da eseguirsi sui lotti di spedizione.

A tale riguardo vengono fornite le seguenti definizioni:

- lotti di produzione: si riferiscono a produzione continua, ordinata cronologicamente mediante apposizione di contrassegni al prodotto finito (rotolo finito, bobina di trefolo, fascio di barre, ecc.). Un lotto di produzione deve avere valori delle grandezze nominali omogenee (dimensionali, meccaniche, di formazione) e può essere compreso tra 30 e 120 t;
- forniture: sono lotti formati da massimo 90 t, costituiti da prodotti aventi valori delle grandezze nominali omogenee;
- lotti di spedizione: sono lotti formati da massimo 30 t, spediti in un'unica volta, costituiti da prodotti aventi valori delle grandezze nominali omogenee.

2. Ciascun prodotto qualificato deve essere costantemente riconoscibile, per quanto concerne le caratteristiche qualitative, e rintracciabile, per quanto concerne lo stabilimento di produzione.

Il marchio indelebile deve essere depositato presso il servizio tecnico centrale e deve consentire, in maniera inequivocabile, di risalire:

- all'azienda produttrice;
- allo stabilimento;
- al tipo di acciaio e alla sua eventuale saldabilità.

Per stabilimento si intende un'unità produttiva a sé stante, con impianti propri e magazzini per il prodotto finito.

Nel caso di unità produttive multiple appartenenti allo stesso produttore, la qualificazione deve essere ripetuta per ognuna di esse e per ogni tipo di prodotto in esse fabbricato.

Considerata la diversa natura, forma e dimensione dei prodotti, le caratteristiche degli impianti per la

loro produzione, nonché la possibilità di fornitura sia in pezzi singoli sia in fasci, differenti possono essere i sistemi di marchiatura adottati, anche in relazione all'uso, quali, per esempio, l'impressione sui cilindri di laminazione, la punzonatura a caldo e a freddo, la stampigliatura a vernice, la targhettatura, la sigillatura dei fasci e altri.

Permane, comunque, l'obbligatorietà del marchio di laminazione per quanto riguarda le barre e i rotoli.

Ogni prodotto deve essere marchiato con identificativi diversi da quelli di prodotti aventi differenti caratteristiche ma fabbricati nello stesso stabilimento e con identificativi differenti da quelli di prodotti con uguali caratteristiche ma fabbricati in altri stabilimenti, siano essi o meno dello stesso produttore. La marchiatura deve essere inalterabile nel tempo e senza possibilità di manomissione.

Per quanto possibile, anche in relazione all'uso del prodotto, il produttore è tenuto a marcare ogni singolo pezzo.

Ove ciò non sia possibile, per la specifica tipologia del prodotto, la marcatura deve essere tale che, prima dell'apertura dell'eventuale ultima e più piccola confezione (fascio, bobina, rotolo, pacco, ecc.), il prodotto sia riconducibile al produttore, al tipo di acciaio, nonché al lotto di produzione e alla data di produzione.

Tenendo presente che gli elementi determinanti della marcatura sono la sua inalterabilità nel tempo e l'impossibilità di manomissione, il produttore deve rispettare le modalità di marcatura denunciate nella documentazione presentata al servizio tecnico centrale, e deve comunicare tempestivamente le eventuali modifiche apportate.

I prodotto di acciaio non può essere impiegato in caso di:

- mancata marcatura;
- non corrispondenza a quanto depositato;
- illeggibilità, anche parziale, della marcatura.

Eventuali disposizioni supplementari atte a facilitare l'identificazione e la rintracciabilità del prodotto attraverso il marchio possono essere emesse dal servizio tecnico centrale.

Secondo le UNI EN 10080 i paesi di origine sono individuati dal numero di nervature trasversali normali comprese tra l'inizio della marcatura e la nervatura speciale successiva, che è pari a 4 per l'Italia.

Su un lato della barra/rotolo, inoltre, vengano riportati dei simboli che identificano l'inizio di lettura del marchio (start: due nervature ingrossate consecutive), l'identificazione del paese produttore e dello stabilimento. Sull'altro lato, invece, ci sono i simboli che identificano l'inizio della lettura (start: tre nervature ingrossate consecutive) e un numero che identifica la classe tecnica dell'acciaio che deve essere depositata presso il registro europeo dei marchi, da 101 a 999 escludendo i multipli di 10.

3. Può accadere che durante il processo costruttivo, presso gli utilizzatori, presso i commercianti o presso i trasformatori intermedi, l'unità marcata (pezzo singolo o fascio) venga scorporata, per cui una parte, o il tutto, perda l'originale marcatura del prodotto. In questo caso, tanto gli utilizzatori quanto i commercianti e i trasformatori intermedi, oltre a dover predisporre idonee zone di stoccaggio, hanno la responsabilità di documentare la provenienza del prodotto mediante i documenti di accompagnamento del materiale e gli estremi del deposito del marchio presso il servizio tecnico centrale.

In tal caso, i campioni destinati al laboratorio incaricato delle prove di cantiere devono essere accompagnati dalla sopraindicata documentazione e da una dichiarazione di provenienza rilasciata dal direttore dei lavori.

4. I produttori, i successivi intermediari e gli utilizzatori finali devono assicurare una corretta archiviazione della documentazione di accompagnamento dei materiali garantendone la disponibilità per almeno dieci anni e devono mantenere evidenti le marcature o le etichette di riconoscimento per la rintracciabilità del prodotto.
5. Tutti i certificati relativi alle prove meccaniche degli acciai, sia in stabilimento sia in cantiere o nel luogo di lavorazione, devono riportare l'indicazione del marchio identificativo, rilevato a cura del laboratorio incaricato dei controlli, sui campioni da sottoporre a prove.

Nel caso i campioni fossero sprovvisti del marchio identificativo, ovvero il marchio non dovesse rientrare fra quelli depositati presso il servizio tecnico centrale, il laboratorio dovrà tempestivamente informare di ciò il servizio tecnico centrale e il direttore dei lavori.

Le certificazioni così emesse non possono assumere valenza ai fini della vigente normativa, il materiale non può essere utilizzato e il direttore dei lavori deve prevedere, a cura e spese dell'impresa,

l'allontanamento dal cantiere del materiale non conforme.

6. Le Nuove norme tecniche stabiliscono che tutte le forniture di acciaio devono essere accompagnate dall'attestato di qualificazione del servizio tecnico centrale (paragrafo 11.3.1.5).

L'attestato di qualificazione può essere utilizzato senza limitazione di tempo, inoltre deve riportare il riferimento al documento di trasporto.

Le forniture effettuate da un commerciante o da un trasformatore intermedio devono essere accompagnate da copia dei documenti rilasciati dal produttore e completati con il riferimento al documento di trasporto del commerciante o trasformatore intermedio.

Il direttore dei lavori, prima della messa in opera, è tenuto a verificare quanto sopra indicato e a rifiutare le eventuali forniture non conformi.

7. Le Nuove norme tecniche (paragrafo 11.3.2.6) definiscono centro di trasformazione, nell'ambito degli acciai per cemento armato, un impianto esterno al produttore e/o al cantiere, fisso o mobile, che riceve dal produttore di acciaio elementi base (barre o rotoli, reti, lamiere o profilati, profilati cavi, ecc.) e confeziona elementi strutturali direttamente impiegabili in opere in cemento armato quali, per esempio, elementi saldati e/o presagomati (staffe, ferri piegati, ecc.) o preassemblati (gabbie di armatura), pronti per la messa in opera o per successive lavorazioni.

Il centro di trasformazione deve possedere tutti i requisiti previsti dalle Nuove norme tecniche per le costruzioni.

8. Il centro di trasformazione può ricevere e lavorare solo prodotti qualificati all'origine, accompagnati dall'attestato di qualificazione del servizio tecnico centrale.

Particolare attenzione deve essere posta nel caso in cui nel centro di trasformazione vengano utilizzati elementi base, comunque qualificati, ma provenienti da produttori differenti, attraverso specifiche procedure documentate che garantiscano la rintracciabilità dei prodotti.

9. Tutti i prodotti forniti in cantiere dopo l'intervento di un trasformatore devono essere accompagnati da idonea documentazione che identifichi in modo inequivocabile il centro di trasformazione stesso. In particolare, ogni fornitura in cantiere di elementi presaldati, presagomati o preassemblati deve essere accompagnata:

- da dichiarazione, su documento di trasporto, degli estremi dell'attestato di avvenuta dichiarazione di attività, rilasciato dal servizio tecnico centrale, recante il logo o il marchio del centro di trasformazione;
- dall'attestazione inerente l'esecuzione delle prove di controllo interno fatte eseguire dal direttore tecnico del centro di trasformazione, con l'indicazione dei giorni nei quali la fornitura è stata lavorata. Qualora il direttore dei lavori lo richieda, all'attestazione di cui sopra potrà seguire copia dei certificati relativi alle prove effettuate nei giorni in cui la lavorazione è stata effettuata.

Il direttore dei lavori è tenuto a verificare quanto sopra indicato e a rifiutare le eventuali forniture non conformi, ferme restando le responsabilità del centro di trasformazione. Della documentazione di cui sopra dovrà prendere atto il collaudatore statico, che deve riportare nel certificato di collaudo statico gli estremi del centro di trasformazione che ha fornito l'eventuale materiale lavorato.

10. Le Nuove norme tecniche per le costruzioni ammettono esclusivamente l'impiego di acciai saldabili e nervati idoneamente qualificati secondo le procedure previste dalle stesse norme e controllati con le modalità previste per gli acciai per cemento armato precompresso e per gli acciai per carpenterie metalliche.

I tipi di acciai per cemento armato sono due: B450C e B450C.

L'acciaio per cemento armato B450C (laminato a caldo) è caratterizzato dai seguenti valori nominali delle tensioni caratteristiche di snervamento e rottura da utilizzare nei calcoli:

- $f_{y\ nom}$: 450 N/mm²;

- $f_{t\ nom}$: 540 N/mm².

Esso deve inoltre rispettare le seguenti caratteristiche:

CARATTERISTICHE	REQUISITI
Tensione caratteristica di snervamento f_{yk}	$\geq f_{y\ nom}$ (N/mm ²)
Tensione caratteristica di rottura f_{tk}	$\geq f_{t\ nom}$ (N/mm ²)
$(f_t/f_y)_k$	$\geq 1,13$ $< 1,35$

(fy/fy nom)k	≤ 1,25
Allungamento (Agt)k	≥ 7,5 %
Diametro del mandrino per prove di piegamento a 90 ° e successivo raddrizzamento senza cricche:	
F < 12 mm	4 F
12 ≤ F ≤ 16 mm	5 F
per 16 < F ≤ 25 mm	8 F
per 25 < F ≤ 40 mm	10 F

L'acciaio per cemento armato B450A (trafilato a freddo), caratterizzato dai medesimi valori nominali delle tensioni di snervamento e rottura dell'acciaio B450C, deve rispettare i requisiti indicati nella tabella seguente:

CARATTERISTICHE	REQUISITI
Tensione caratteristica di snervamento fyk	≥ fy nom (N/mm ²)
Tensione caratteristica di rottura ftk	≥ ft nom (N/mm ²)
(ft/fy)k	≥ 1,05
(fy/fy nom)k	≤ 1,25
Allungamento (Agt)k	≥ 2,5 %
Diametro del mandrino per prove di piegamento a 90 ° e successivo raddrizzamento senza cricche:	
Per F ≤ 10 mm	4 F

11. L'accertamento delle proprietà meccaniche degli acciai deve essere condotto secondo le seguenti norme (paragrafo 11.3.2.3 Nuove norme tecniche):

UNI EN ISO 15630-1 - Acciaio per calcestruzzo armato e calcestruzzo armato precompresso. Metodi di prova. Parte 1: Barre, rotoli e fili per calcestruzzo armato;

UNI EN ISO 15630-2 - Acciaio per calcestruzzo armato e calcestruzzo armato precompresso. Metodi di prova. Parte 2: Reti saldate.

Per gli acciai deformati a freddo, ivi compresi i rotoli, le proprietà meccaniche devono essere determinate su provette mantenute per 60 minuti a 100 ± 10 °C e successivamente raffreddate in aria calma a temperatura ambiente.

In ogni caso, qualora lo snervamento non sia chiaramente individuabile, si deve sostituire fy, con f(0,2).

La prova di piegamento e di raddrizzamento deve essere eseguita alla temperatura di 20 + 5 °C piegando la provetta a 90°, mantenendola poi per 30 minuti a 100 ± 10 °C e procedendo, dopo raffreddamento in aria, al parziale raddrizzamento per almeno 20°. Dopo la prova il campione non deve presentare cricche.

La prova a trazione per le barre è prevista dalla norma UNI EN ISO 15630-1. I campioni devono essere prelevati in contraddittorio con l'appaltatore al momento della fornitura in cantiere. Gli eventuali trattamenti di invecchiamento dei provini devono essere espressamente indicati nel rapporto di prova.

La lunghezza dei campioni delle barre per poter effettuare sia la prova di trazione sia la prova di piegamento deve essere di almeno 100 cm (consigliato 150 cm).

Riguardo alla determinazione di Agt, allungamento percentuale totale alla forza massima di trazione Fm, bisogna considerare che:

- se Agt è misurato usando un estensimetro, Agt deve essere registrato prima che il carico diminuisca più di 0,5% dal relativo valore massimo;

- se Agt è determinato con il metodo manuale, Agt deve essere calcolato con la seguente formula:

$$A_{gt} = A_g + R_m/2000$$

Dove:

Ag è l'allungamento percentuale non-proporzionale al carico massimo Fm;

Rm è la resistenza a trazione (N/mm²).

La misura di Ag deve essere fatta su una lunghezza della parte calibrata di 100 mm a una distanza r2 di almeno 50 mm o 2d (il più grande dei due) lontano dalla frattura. Questa misura può essere considerata come non valida se la distanza r1 fra le ganasce e la lunghezza della parte calibrata è inferiore a 20 mm o d (il più grande dei due). La norma UNI EN 15630-1 stabilisce che in caso di contestazioni deve applicarsi il

metodo manuale.

12. L'acciaio per cemento armato è generalmente prodotto in stabilimento sotto forma di barre o rotoli, reti o tralicci, per utilizzo diretto o come elementi di base per successive trasformazioni (paragrafo 11.3.2.4 Nuove norme tecniche).

Prima della fornitura in cantiere gli elementi di cui sopra possono essere saldati, presagomati (staffe, ferri piegati, ecc.) o preassemblati (gabbie di armatura, ecc.) a formare elementi composti direttamente utilizzabili in opera.

Tutti gli acciai per cemento armato devono essere ad aderenza migliorata, aventi cioè una superficie dotata di nervature o indentature trasversali, uniformemente distribuite sull'intera lunghezza, atte ad aumentarne l'aderenza al conglomerato cementizio.

La marcatura dei prodotti deve consentirne l'identificazione e la rintracciabilità.

La documentazione di accompagnamento delle forniture deve rispettare le prescrizioni stabilite dalle Norme tecniche, in particolare è necessaria per quei prodotti per i quali non sussiste l'obbligo della marcatura CE.

Le barre sono caratterizzate dal diametro della barra tonda liscia equipesante, calcolato nell'ipotesi che la densità dell'acciaio sia pari a $7,85 \text{ kg/dm}^3$.

Gli acciai B450C possono essere impiegati in barre di diametro F compreso tra 6 e 40 mm; per gli acciai B450A, invece, il diametro deve essere compreso tra 5 e 10 mm. L'uso di acciai forniti in rotoli è ammesso, senza limitazioni, per diametri fino a $F \leq 16 \text{ mm}$ per B450C e fino a $F \leq 10 \text{ mm}$ per B450A.

13. Le Nuove norme tecniche stabiliscono che la sagomatura e/o l'assemblaggio dei prodotti possono avvenire (paragrafo 11.3.2.4 Nuove norme tecniche):

- in cantiere, sotto la vigilanza della direzione dei lavori;
- in centri di trasformazione, solo se dotati dei requisiti previsti.

Nel primo caso, per *cantiere* si intende esplicitamente l'area recintata del cantiere, all'interno della quale il costruttore e la direzione dei lavori sono responsabili dell'approvvigionamento e lavorazione dei materiali, secondo le competenze e responsabilità che la legge da sempre attribuisce a ciascuno.

Al di fuori dell'area di cantiere, tutte le lavorazioni di sagomatura e/o assemblaggio devono avvenire esclusivamente in centri di trasformazione provvisti dei requisiti delle indicati dalle Nuove norme tecniche.

14. Gli acciai delle reti e dei tralicci elettrosaldati devono essere saldabili. L'interasse delle barre non deve superare i 330 mm.

I tralicci sono dei componenti reticolari composti con barre e assemblati mediante saldature.

Per le reti ed i tralicci costituiti con acciaio B450C gli elementi base devono avere diametro F che rispetta la limitazione: $6 \text{ mm} \leq F \leq 16 \text{ mm}$. Per le reti ed i tralicci costituiti con acciaio B450A gli elementi base devono avere diametro F che rispetta la limitazione: $5 \text{ mm} \leq F \leq 10 \text{ mm}$. Il rapporto tra i diametri delle barre componenti reti e tralicci deve essere: $F_{\text{min}} / F_{\text{Max}} \geq 0,6$.

I nodi delle reti devono resistere a una forza di distacco determinata in accordo con la norma UNI EN ISO 15630-2 pari al 25% della forza di snervamento della barra, da computarsi per quella di diametro maggiore sulla tensione di snervamento pari a 450 N/mm^2 . Tale resistenza al distacco della saldatura del nodo deve essere controllata e certificata dal produttore di reti e di tralicci secondo le procedure di qualificazione di seguito riportate.

In ogni elemento di rete o traliccio le singole armature componenti devono avere le stesse caratteristiche. Nel caso dei tralicci, è ammesso l'uso di staffe aventi superficie liscia perché realizzate con acciaio B450A oppure B450C saldabili.

La produzione di reti e tralicci elettrosaldati può essere effettuata a partire da materiale di base prodotto nello stesso stabilimento di produzione del prodotto finito o da materiale di base proveniente da altro stabilimento.

Nel caso di reti e tralicci formati con elementi base prodotti in altro stabilimento, questi ultimi possono essere costituiti da acciai provvisti di specifica qualificazione F o da elementi semilavorati quando il produttore, nel proprio processo di lavorazione, conferisca al semilavorato le caratteristiche meccaniche finali richieste dalla norma.

In ogni caso, il produttore dovrà procedere alla qualificazione del prodotto finito, rete o traliccio.

Ogni pannello o traliccio deve essere inoltre dotato di apposita marchiatura che identifichi il produttore

della rete o del traliccio stesso.

La marchiatura di identificazione può essere anche costituita da sigilli o etichettature metalliche indelebili con indicati tutti i dati necessari per la corretta identificazione del prodotto, ovvero da marchiatura supplementare

indelebile. In ogni caso, la marchiatura deve essere identificabile in modo permanente anche dopo l'annegamento nel calcestruzzo della rete o del traliccio elettrosaldato.

Laddove non fosse possibile tecnicamente applicare su ogni pannello o traliccio la marchiatura secondo le modalità sopra indicate, dovrà essere comunque apposta su ogni pacco di reti o tralicci un'apposita etichettatura, con indicati tutti i dati necessari per la corretta identificazione del prodotto e del produttore. In questo caso, il direttore dei lavori, al momento dell'accettazione della fornitura in cantiere, deve verificare la presenza della predetta etichettatura.

Nel caso di reti e tralicci formati con elementi base prodotti nello stesso stabilimento, ovvero in stabilimenti del medesimo produttore, la marchiatura del prodotto finito può coincidere con la marchiatura dell'elemento base, alla quale può essere aggiunto un segno di riconoscimento di ogni singolo stabilimento.

15. Relativamente alla saldabilità, l'analisi chimica effettuata su colata e l'eventuale analisi chimica di controllo effettuata sul prodotto finito deve soddisfare le limitazioni riportate nella seguente tabella, dove il calcolo del carbonio equivalente C_{eq} è effettuato con la seguente formula:

$$C_{eq} = C + \frac{Mn}{6} + \frac{Cr + Mo + V}{5} + \frac{Ni + Cu}{15}$$

in cui i simboli chimici denotano il contenuto degli elementi stessi espresso in percentuale.

Massimo contenuto di elementi chimici in %			
		Analisi di prodotto	Analisi di colata
Carbonio	C	0,24	0,22
Fosforo	P	0,055	0,050
Zolfo	S	0,055	0,050
Rame	Cu	0,85	0,80
Azoto	N	0,014	0,012
Carbonio equivalente	C_{eq}	0,52	0,50

È possibile eccedere il valore massimo di C dello 0,03% in massa, a patto che il valore del C_{eq} venga ridotto dello 0,02% in massa.

Contenuti di azoto più elevati sono consentiti in presenza di una sufficiente quantità di elementi che fissano l'azoto stesso.

16. La deviazione ammissibile per la massa nominale dei diametri degli elementi d'acciaio deve rispettare le seguenti tolleranze:

Diametro nominale	$5 \leq F \leq 8$	$8 < F \leq 40$
Tolleranza in % sulla sezione ammessa per l'impiego	± 6	$\pm 4,5$

17. Le prove di qualificazione e di verifica periodica, di cui ai successivi punti, devono essere ripetute per ogni prodotto avente caratteristiche differenti o realizzato con processi produttivi differenti, anche se provenienti dallo stesso stabilimento.

I rotoli devono essere soggetti a qualificazione separata dalla produzione in barre e dotati di marchiatura differenziata.

18. Ai fini della verifica della qualità, il laboratorio incaricato deve effettuare controlli saltuari, ad intervalli non superiori a tre mesi, prelevando tre serie di cinque campioni, costituite ognuna da cinque barre di uno stesso diametro, scelte con le medesime modalità contemplate nelle prove a carattere statistico, e provenienti da una stessa colata.

Il prelievo deve essere effettuato su tutti i prodotti che portano il marchio depositato in Italia, indipendentemente dall'etichettatura o dalla destinazione specifica. Su tali serie il laboratorio ufficiale

deve effettuare le prove di resistenza e di duttilità. I corrispondenti risultati delle prove di snervamento e di rottura vengono introdotti nelle precedenti espressioni, le quali vengono sempre riferite a cinque serie di cinque saggi, facenti parte dello stesso gruppo di diametri, da aggiornarsi ad ogni prelievo, aggiungendo la nuova serie ed eliminando la prima in ordine di tempo. I nuovi valori delle medie e degli scarti quadratici così ottenuti vengono quindi utilizzati per la determinazione delle nuove tensioni caratteristiche, sostitutive delle precedenti (ponendo $n = 25$).

Se i valori caratteristici riscontrati risultano inferiori ai minimi per gli acciai B450C e B450A, il laboratorio incaricato deve darne comunicazione al servizio tecnico centrale e ripetere le prove di qualificazione solo dopo che il produttore ha eliminato le cause che hanno dato luogo al risultato insoddisfacente.

Qualora uno dei campioni sottoposti a prova di verifica della qualità non soddisfi i requisiti di duttilità per gli acciai B450C e B450A, il prelievo relativo al diametro di cui trattasi deve essere ripetuto. Il nuovo prelievo sostituisce quello precedente a tutti gli effetti. Un ulteriore risultato negativo comporta la ripetizione della qualificazione.

Le tolleranze dimensionali devono essere riferite alla media delle misure effettuate su tutti i saggi di ciascuna colata o lotto di produzione.

Su almeno un saggio per colata o lotto di produzione è calcolato il valore dell'area relativa di nervatura o di dentellatura.

19. Ai fini del controllo di qualità, le tolleranze dimensionali devono essere riferite alla media delle misure effettuate su tutti i saggi di ciascuna colata o lotto di produzione.

Qualora la tolleranza sulla sezione superi il $\pm 2\%$, il rapporto di prova di verifica deve riportare i diametri medi effettivi.

20. I produttori già qualificati possono richiedere, di loro iniziativa, di sottoporsi a controlli su singole colate o lotti di produzione, eseguiti a cura di un laboratorio ufficiale prove. Le colate o lotti di produzione sottoposti a controllo devono essere cronologicamente ordinati nel quadro della produzione globale.

I controlli consistono nel prelievo, per ogni colata e lotto di produzione e per ciascun gruppo di diametri da essi ricavato, di un numero n di saggi, non inferiore a dieci, sui quali si effettuano le prove di verifica di qualità per gli acciai in barre, reti e tralicci elettrosaldati.

Le tensioni caratteristiche di snervamento e rottura devono essere calcolate con le espressioni per i controlli sistematici in stabilimento per gli acciai in barre e rotoli, nelle quali n è il numero dei saggi prelevati dalla colata.

21. I controlli nei centri di trasformazione sono obbligatori e devono essere effettuati:

- in caso di utilizzo di barre, su ciascuna fornitura o comunque ogni 90 t;

- in caso di utilizzo di rotoli, ogni dieci rotoli impiegati.

Qualora non si raggiungano le quantità sopra riportate, in ogni caso deve essere effettuato almeno un controllo per ogni giorno di lavorazione.

Ciascun controllo deve essere costituito da tre spezzoni di uno stesso diametro per ciascuna fornitura, sempre

che il marchio e la documentazione di accompagnamento dimostrino la provenienza del materiale da uno stesso stabilimento. In caso contrario, i controlli devono essere estesi alle eventuali forniture provenienti da altri stabilimenti.

I controlli devono consistere in prove di trazione e piegamento e devono essere eseguiti dopo il raddrizzamento.

In caso di utilizzo di rotoli deve altresì essere effettuata, con frequenza almeno mensile, la verifica dell'area relativa di nervatura o di dentellatura, secondo il metodo geometrico di cui alla norma UNI EN ISO 15630-1.

Tutte le prove suddette devono essere eseguite dopo le lavorazioni e le piegature atte a dare a esse le forme volute per il particolare tipo di impiego previsto.

Le prove di cui sopra devono essere eseguite e certificate dai laboratori ufficiali prove.

Il direttore tecnico di stabilimento curerà la registrazione di tutti i risultati delle prove di controllo interno su apposito registro, di cui dovrà essere consentita la visione a quanti ne abbiano titolo.

22. I controlli di accettazione in cantiere sono obbligatori, devono essere effettuati dal direttore dei lavori entro 30 giorni dalla data di consegna del materiale e devono essere campionati, nell'ambito di ciascun lotto di spedizione, con le medesime modalità contemplate nelle prove a carattere statistico, in ragione

di tre spezzoni marchiati e di uno stesso diametro scelto entro ciascun lotto, sempre che il marchio e la documentazione di accompagnamento dimostrino la provenienza del materiale da uno stesso stabilimento. In caso contrario, i controlli devono essere estesi ai lotti provenienti da altri stabilimenti. I valori di resistenza e allungamento di ciascun campione da eseguirsi comunque prima della messa in opera del prodotto riferiti a uno stesso diametro devono essere compresi fra i valori massimi e minimi riportati nella seguente tabella:

Caratteristica	Valore limite	NOTE
fy minimo	425 N/mm ²	(450-25) N/mm ²
fy massimo	572 N/mm ²	[450x(1, 25+0,02)] N/mm ²
Agt minimo	≥ 6.0%	per acciai B450C
Agt minimo	≥ 2.0%	per acciai B450A
Rottura/snervamento	$1,11 \leq ft/fy \leq 1,37$	per acciai B450C
Rottura/snervamento	$ft/fy \geq 1.03$	per acciai B450A
Piegamento/raddrizzamento	assenza di cricche	per tutti

Questi limiti tengono conto della dispersione dei dati e delle variazioni che possono intervenire tra diverse apparecchiature e modalità di prova.

Nel caso di campionamento e di prova in cantiere, che deve essere effettuata entro 30 giorni dalla data di consegna del materiale in cantiere, qualora la determinazione del valore di una quantità fissata non sia conforme al valore di accettazione, il valore dovrà essere verificato prelevando e provando tre provini da prodotti diversi nel lotto consegnato.

Se un risultato è minore del valore, sia il provino che il metodo di prova devono essere esaminati attentamente.

Se nel provino è presente un difetto o si ha ragione di credere che si sia verificato un errore durante la prova, il

risultato della prova stessa deve essere ignorato. In questo caso, occorrerà prelevare un ulteriore (singolo) provino.

Se i tre risultati validi della prova sono maggiori o uguali del prescritto valore di accettazione, il lotto consegnato deve essere considerato conforme.

Se i criteri sopra riportati non sono soddisfatti, dieci ulteriori provini devono essere prelevati da prodotti diversi del lotto in presenza del produttore o suo rappresentante, che potrà anche assistere all'esecuzione delle prove presso un laboratorio ufficiale.

Il lotto deve essere considerato conforme se la media dei risultati sui dieci ulteriori provini è maggiore del valore caratteristico e i singoli valori sono compresi tra il valore minimo e il valore massimo, secondo quanto sopra riportato. In caso contrario, il lotto deve essere respinto e il risultato segnalato al servizio tecnico centrale.

23. Il prelievo dei campioni di barre d'armatura deve essere effettuato a cura del direttore dei lavori o di un tecnico di sua fiducia che deve assicurare, mediante sigle, etichettature indelebili, ecc., che i campioni inviati per le prove al laboratorio ufficiale prove incaricato siano effettivamente quelli da lui prelevati.

Qualora la fornitura di elementi sagomati o assemblati provenga da un centro di trasformazione, il direttore dei lavori, dopo essersi accertato preliminarmente che il suddetto centro di trasformazione sia in possesso di tutti i requisiti previsti dalle Nuove norme tecniche, può recarsi presso il medesimo centro di trasformazione ed effettuare in stabilimento tutti i necessari controlli. In tal caso, il prelievo dei campioni deve essere effettuato dal direttore tecnico del centro di trasformazione secondo le disposizioni del direttore dei lavori. Quest'ultimo deve assicurare, mediante sigle, etichettature indelebili, ecc., che i campioni inviati per le prove al laboratorio ufficiale incaricato siano effettivamente quelli da lui prelevati, nonché sottoscrivere la relativa richiesta di prove.

La domanda di prove al laboratorio ufficiale autorizzato deve essere sottoscritta dal direttore dei lavori e deve contenere indicazioni sulle strutture interessate da ciascun prelievo.

In caso di mancata sottoscrizione della richiesta di prove da parte del direttore dei lavori, le certificazioni emesse dal laboratorio non possono assumere valenza ai sensi delle norme tecniche e di ciò deve essere fatta esplicita menzione sul certificato stesso.

Art. 114 - Calcestruzzi

1. Nel presente articolo si fa riferimento alle caratteristiche dei componenti del calcestruzzo e ai controlli da effettuare.
2. Nelle opere strutturali devono impiegarsi esclusivamente i leganti idraulici previsti dalle disposizioni vigenti in materia, dotati di certificato di conformità (rilasciato da un organismo europeo notificato) a una norma armonizzata della serie UNI EN 197-1 e UNI EN 197-2 ovvero a uno specifico benessere tecnico europeo (ETA), perché idonei all'impiego previsto, nonché, per quanto non in contrasto, conformi alle prescrizioni di cui alla legge 26 maggio 1965, n. 595.

E' escluso l'impiego di cementi alluminosi.

L'impiego dei cementi richiamati all'art.1, lettera C della legge n. 595/1965, è limitato ai calcestruzzi per sbarramenti di ritenuta.

Per la realizzazione di dighe e altre simili opere massive dove è richiesto un basso calore di idratazione, devono essere utilizzati i cementi speciali con calore di idratazione molto basso conformi alla norma europea armonizzata UNI EN 14216, in possesso di un certificato di conformità rilasciato da un organismo di certificazione europeo notificato.

Qualora il calcestruzzo risulti esposto a condizioni ambientali chimicamente aggressive, si devono utilizzare cementi per i quali siano prescritte, da norme armonizzate europee e, fino alla disponibilità di esse, da norme nazionali, adeguate proprietà di resistenza ai solfati e/o al dilavamento o a eventuali altre specifiche azioni aggressive.

I sacchi per la fornitura dei cementi devono essere sigillati e in perfetto stato di conservazione. Se l'imballaggio fosse comunque manomesso o il prodotto avariato, il cemento potrà essere rifiutato dalla direzione dei lavori e dovrà essere sostituito con altro idoneo. Se i leganti sono forniti sfusi, la provenienza e la qualità degli stessi dovranno essere dichiarate con documenti di accompagnamento della merce. La qualità del cemento potrà essere accertata mediante prelievo di campioni e loro analisi presso laboratori ufficiali. L'impresa deve disporre in cantiere di silos per lo stoccaggio del cemento, che ne consentano la conservazione in idonee condizioni termogravimetriche.

L'attestato di conformità autorizza il produttore ad apporre il marchio di conformità sull'imballaggio e sulla documentazione di accompagnamento relativa al cemento certificato. Il marchio di conformità è costituito dal simbolo dell'organismo abilitato seguito da:

- nome del produttore e della fabbrica ed eventualmente del loro marchio o dei marchi di identificazione;
- ultime due cifre dell'anno nel quale è stato apposto il marchio di conformità;
- numero dell'attestato di conformità;
- descrizione del cemento;
- estremi del decreto.

Ogni altra dicitura deve essere stata preventivamente sottoposta all'approvazione dell'organismo abilitato.

3. Ai fini dell'accettazione dei cementi la direzione dei lavori potrà effettuare le seguenti prove:
 - UNI EN 196-1 - Metodi di prova dei cementi. Parte 1. Determinazione delle resistenze meccaniche;
 - UNI EN 196-2 - Metodi di prova dei cementi. Parte 2. Analisi chimica dei cementi;
 - UNI EN 196-3 - Metodi di prova dei cementi. Parte 3. Determinazione del tempo di presa e della stabilità;
 - UNI CEN/TR 196-4 - Metodi di prova dei cementi. Parte 4. Determinazione quantitativa dei costituenti;
 - UNI EN 196-5 - Metodi di prova dei cementi. Parte 5. Prova di pozzolanicità dei cementi pozzolanici;
 - UNI EN 196-6 - Metodi di prova dei cementi. Parte 6. Determinazione della finezza;
 - UNI EN 196-7 - Metodi di prova dei cementi. Parte 7. Metodi di prelievo e di campionatura del cemento;
 - UNI EN 196-8 - Metodi di prova dei cementi. Parte 8. Calore d'idratazione. Metodo per soluzione;
 - UNI EN 196-9 - Metodi di prova dei cementi. Parte 9. Calore d'idratazione. Metodo semiadiabatico;
 - UNI EN 196-10 - Metodi di prova dei cementi. Parte 10. Determinazione del contenuto di cromo (VI) idrosolubile nel cemento;
 - UNI EN 197-1 - Cemento. Parte 1. Composizione, specificazioni e criteri di conformità per cementi comuni;

- UNI EN 197-2 - Cemento. Parte 2. Valutazione della conformità;
 UNI 10397 - Cementi. Determinazione della calce solubilizzata nei cementi per dilavamento con acqua distillata;
 UNI EN 413-1 - Cemento da muratura. Parte 1. Composizione, specificazioni e criteri di conformità;
 UNI EN 413-2 - Cemento da muratura. Parte 2: Metodi di prova;
 UNI 9606 - Cementi resistenti al dilavamento della calce. Classificazione e composizione.

4. Sono idonei alla produzione di calcestruzzo per uso strutturale gli aggregati ottenuti dalla lavorazione di materiali naturali, artificiali, ovvero provenienti da processi di riciclo conformi alla norma europea armonizzata UNI EN 12620 e, per gli aggregati leggeri, alla norma europea armonizzata UNI EN 13055-1. È consentito l'uso di aggregati grossi provenienti da riciclo, secondo i limiti riportati nella seguente tabella, a condizione che la miscela di calcestruzzo confezionata con aggregati riciclati venga preliminarmente qualificata e documentata attraverso idonee prove di laboratorio. Per tali aggregati, le prove di controllo di produzione in fabbrica di cui ai prospetti H1, H2 ed H3 dell'annesso ZA della norma europea armonizzata UNI EN 12620, per le parti rilevanti, devono essere effettuate ogni 100 tonnellate di aggregato prodotto e, comunque, negli impianti di riciclo, per ogni giorno di produzione.

Origine del materiale da riciclo	Classe del calcestruzzo	Percentuale di impiego
Demolizioni di edifici (macerie)	= C8/10	fino al 100%
Demolizioni di solo calcestruzzo e calcestruzzo armato	≤ C30/37	≤ 30%
	≤ C20/25	fino al 60%
Riutilizzo di calcestruzzo interno negli stabilimenti di prefabbricazione qualificati (da qualsiasi classe > C45/55)	≤ C45/55 Stessa classe del cls di origine	fino al 15% fino al 5%

Si potrà fare utile riferimento alle norme UNI 8520-1 e UNI 8520-2 al fine di individuare i requisiti chimico-fisici, aggiuntivi rispetto a quelli fissati per gli aggregati naturali, che gli aggregati riciclati devono rispettare, in funzione della destinazione finale del calcestruzzo e delle sue proprietà prestazionali (meccaniche, di durabilità e pericolosità ambientale, ecc.), nonché quantità percentuali massime di impiego per gli aggregati di riciclo o classi di resistenza del calcestruzzo, ridotte rispetto a quanto previsto nella precedente tabella.

Gli inerti, naturali o di frantumazione, devono essere costituiti da elementi non gelivi e non friabili, privi di sostanze organiche, limose e argillose, di gesso, ecc., in proporzioni nocive all'indurimento del conglomerato o alla conservazione delle armature.

La ghiaia o il pietrisco devono avere dimensioni massime commisurate alle caratteristiche geometriche della carpenteria del getto e all'ingombro delle armature e devono essere lavati con acqua dolce qualora ciò sia necessario per l'eliminazione di materie nocive.

Il pietrisco deve provenire dalla frantumazione di roccia compatta, non gessosa né geliva, non deve contenere impurità né materie pulverulenti e deve essere costituito da elementi le cui dimensioni soddisfino alle condizioni sopra indicate per la ghiaia.

Il sistema di attestazione della conformità degli aggregati, ai sensi del D.P.R. n. 246/1993, è indicato di seguito.

Specificativa tecnica europea armonizzata di riferimento	Uso previsto del cls	Sistema di attestazione della conformità
Aggregati per calcestruzzo	strutturale	2+

Il sistema 2+ (certificazione del controllo di produzione in fabbrica) è quello specificato all'art. 7, comma 1, lettera B, procedura 1 del D.P.R. n. 246/1993, comprensiva della sorveglianza, giudizio e approvazione permanenti del controllo di produzione in fabbrica.

I controlli di accettazione degli aggregati da effettuarsi a cura del direttore dei lavori, come stabilito dalle Norme tecniche per le costruzioni di cui al D.M. 14/01/2008, devono essere finalizzati almeno alla determinazione delle caratteristiche tecniche riportate nella seguente tabella, insieme ai relativi metodi di prova.

Caratteristiche tecniche	Metodo di prova
Descrizione petrografica semplificata	UNI EN 932-3
Dimensione dell'aggregato (analisi granulometrica e contenuto dei fini)	UNI EN 933-1
Indice di appiattimento	UNI EN 933-3
Dimensione per il filler	UNI EN 933-10
Forma dell'aggregato grosso (per aggregato proveniente da riciclo)	UNI EN 933-4
Resistenza alla frammentazione/frantumazione (per calcestruzzo $R_{ck} \geq C50/60$)	UNI EN 1097-2

5. Ferme restando le considerazioni del comma 3, la sabbia per il confezionamento delle malte o del calcestruzzo deve essere priva di solfati e di sostanze organiche, terrose o argillose e avere dimensione massima dei grani di 2 mm, per murature in genere, e di 1 mm, per gli intonaci e murature di paramento o in pietra da taglio.

La sabbia naturale o artificiale deve risultare bene assortita in grossezza e costituita da grani resistenti, non provenienti da roccia decomposta o gessosa. Essa deve essere scricchiolante alla mano, non lasciare traccia di sporco, non contenere materie organiche, melmose o comunque dannose. Prima dell'impiego, se necessario, deve essere lavata con acqua dolce per eliminare eventuali materie nocive.

La direzione dei lavori potrà accertare in via preliminare le caratteristiche delle cave di provenienza del materiale per rendersi conto dell'uniformità della roccia e dei sistemi di coltivazione e di frantumazione, prelevando dei campioni da sottoporre alle prove necessarie per caratterizzare la roccia nei riguardi dell'impiego.

Il prelevamento di campioni potrà essere omesso quando le caratteristiche del materiale risultino da un certificato emesso in seguito a esami fatti eseguire da amministrazioni pubbliche, a seguito di sopralluoghi nelle cave, e i risultati di tali indagini siano ritenuti idonei dalla direzione dei lavori.

Il prelevamento dei campioni di sabbia deve avvenire normalmente dai cumuli sul luogo di impiego; diversamente, può avvenire dai mezzi di trasporto ed eccezionalmente dai silos. La fase di prelevamento non deve alterare le caratteristiche del materiale e, in particolare, la variazione della sua composizione granulometrica e perdita di materiale fine. I metodi di prova possono riguardare l'analisi granulometrica e il peso specifico reale.

6. Riguardo all'accettazione degli aggregati impiegati per il confezionamento degli impasti di calcestruzzo, il direttore dei lavori, fermi restando i controlli di cui al comma 3, può fare riferimento anche alle seguenti norme:

UNI 8520-1 - Aggregati per calcestruzzo. Istruzioni complementari per l'applicazione della EN 12620. Designazione e criteri di conformità;

UNI 8520-2 - Aggregati per calcestruzzo. Istruzioni complementari per l'applicazione della EN 12620. Requisiti;

UNI 8520-21 - Aggregati per la confezione di calcestruzzi. Confronto in calcestruzzo con aggregati di caratteristiche note;

UNI 8520-22 - Aggregati per la confezione di calcestruzzi. Determinazione della potenziale reattività degli aggregati in presenza di alcali;

UNI EN 1367-2 - Prove per determinare le proprietà termiche e la degradabilità degli aggregati. Prova al solfato di magnesio;

UNI EN 1367-4 - Prove per determinare le proprietà termiche e la degradabilità degli aggregati. Determinazione del ritiro per essiccamento;

UNI EN 12620 - Aggregati per calcestruzzo;

UNI EN 1744-1 - Prove per determinare le proprietà chimiche degli aggregati. Analisi chimica;

UNI EN 13139 - Aggregati per malta.

7. Riguardo all'accettazione degli aggregati leggeri impiegati per il confezionamento degli impasti di calcestruzzo, il direttore dei lavori, fermi restando i controlli di cui al comma 3, potrà far riferimento anche alle seguenti norme:

UNI EN 13055-1 - Aggregati leggeri per calcestruzzo, malta e malta per iniezione;

UNI EN 13055-2 - Aggregati leggeri per miscele bituminose, trattamenti superficiali e per applicazioni in strati legati e non legati;

UNI 11013 - Aggregati leggeri. Argilla e scisto espanso. Valutazione delle proprietà mediante prove su calcestruzzo convenzionale.

8. È ammesso l'impiego di aggiunte, in particolare di ceneri volanti, loppe granulate d'altoforno e fumi di silice, purché non vengano modificate negativamente le caratteristiche prestazionali del conglomerato cementizio.

Le ceneri volanti devono soddisfare i requisiti della norma UNI EN 450 e potranno essere impiegate rispettando i criteri stabiliti dalle norme UNI EN 206 e UNI 11104.

I fumi di silice devono essere costituiti da silice attiva amorfa presente in quantità maggiore o uguale all'85% del peso totale.

9. Le ceneri volanti, costituenti il residuo solido della combustione di carbone, dovranno provenire da centrali termoelettriche in grado di fornire un prodotto di qualità costante nel tempo e documentabile per ogni invio, e non contenere impurezze (lignina, residui oleosi, pentossido di vanadio, ecc.) che possano danneggiare o ritardare la presa e l'indurimento del cemento.

Particolare attenzione dovrà essere prestata alla costanza delle loro caratteristiche, che devono soddisfare i requisiti della norma UNI EN 450.

Il dosaggio delle ceneri volanti non deve superare il 25% del peso del cemento. Detta aggiunta non deve essere computata in alcun modo nel calcolo del rapporto acqua/cemento.

Nella progettazione del mix design e nelle verifiche periodiche da eseguire, andrà comunque verificato che l'aggiunta di ceneri praticata non comporti un incremento della richiesta di additivo per ottenere la stessa fluidità dell'impasto privo di ceneri maggiore dello 0,2%.

Le norme di riferimento sono:

UNI EN 450-1 - Ceneri volanti per calcestruzzo. Parte 1: Definizione, specificazioni e criteri di conformità;

UNI EN 450-2 - Ceneri volanti per calcestruzzo. Parte 2: Valutazione della conformità;

UNI EN 451-1 - Metodo di prova delle ceneri volanti. Determinazione del contenuto di ossido di calcio libero;

UNI EN 451-2 - Metodo di prova delle ceneri volanti. Determinazione della finezza mediante stacciatura umida.

10. La silice attiva colloidale amorfa è costituita da particelle sferiche isolate di SiO_2 , con diametro compreso tra 0,01 e 0,5 micron, e ottenuta da un processo di tipo metallurgico, durante la produzione di silice metallica o di leghe ferro-silicio, in un forno elettrico ad arco.

La silice fume può essere fornita allo stato naturale, così come può essere ottenuta dai filtri di depurazione sulle ciminiere delle centrali a carbone oppure come sospensione liquida di particelle con contenuto secco di 50% in massa.

Si dovrà porre particolare attenzione al controllo in corso d'opera del mantenimento della costanza delle caratteristiche granulometriche e fisico-chimiche.

Il dosaggio della silice fume non deve comunque superare il 7% del peso del cemento. Tale aggiunta non sarà computata in alcun modo nel calcolo del rapporto acqua/cemento.

Se si utilizzano cementi di tipo I, potrà essere computata nel dosaggio di cemento e nel rapporto acqua/cemento una quantità massima di tale aggiunta pari all'11% del peso del cemento.

Nella progettazione del mix design e nelle verifiche periodiche da eseguire, andrà comunque verificato che l'aggiunta di microsilice praticata non comporti un incremento della richiesta dell'additivo maggiore dello 0,2%, per ottenere la stessa fluidità dell'impasto privo di silice fume.

Le norme di riferimento sono:

UNI EN 13263-1 - Fumi di silice per calcestruzzo. Parte 1: Definizioni, requisiti e criteri di conformità;

UNI EN 13263-2 - Fumi di silice per calcestruzzo. Parte 2: Valutazione della conformità.

11. L'impiego di additivi, come per ogni altro componente, dovrà essere preventivamente sperimentato e dichiarato nel mix design della miscela di conglomerato cementizio, preventivamente progettata. Gli additivi per impasti cementizi si intendono classificati come segue:

- fluidificanti;
- aeranti;
- ritardanti;
- acceleranti;
- fluidificanti-aeranti;
- fluidificanti-ritardanti;
- fluidificanti-acceleranti;

- antigelo-superfluidificanti.

Gli additivi devono essere conformi alla parte armonizzata della norma europea UNI EN 934-2.

L'impiego di eventuali additivi dovrà essere subordinato all'accertamento dell'assenza di ogni pericolo di aggressività.

Gli additivi dovranno possedere le seguenti caratteristiche:

- essere opportunamente dosati rispetto alla massa del cemento;
- non contenere componenti dannosi alla durabilità del calcestruzzo;
- non provocare la corrosione dei ferri d'armatura;
- non interagire sul ritiro o sull'espansione del calcestruzzo. In caso contrario, si dovrà procedere alla determinazione della stabilità dimensionale.

Gli additivi da utilizzarsi, eventualmente, per ottenere il rispetto delle caratteristiche delle miscele in conglomerato cementizio, potranno essere impiegati solo dopo una valutazione degli effetti per il particolare conglomerato cementizio da realizzare e nelle condizioni effettive di impiego.

Particolare cura dovrà essere posta nel controllo del mantenimento nel tempo della lavorabilità del calcestruzzo fresco.

Per le modalità di controllo e di accettazione il direttore dei lavori potrà far eseguire prove o accettare l'attestazione di conformità alle norme vigenti.

12. Gli additivi acceleranti, allo stato solido o liquido, hanno la funzione di addensare la miscela umida fresca e portare ad un rapido sviluppo delle resistenze meccaniche.

Il dosaggio degli additivi acceleranti dovrà essere contenuto tra lo 0,5 e il 2% (ovvero come indicato dal fornitore) del peso del cemento. In caso di prodotti che non contengono cloruri, tali valori possono essere incrementati fino al 4%. Per evitare concentrazioni del prodotto, lo si dovrà opportunamente diluire prima dell'uso.

La direzione dei lavori si riserva di verificare la loro azione prima dell'impiego, mediante:

- l'esecuzione di prove di resistenza meccanica del calcestruzzo previste dal paragrafo 11.2.2 del D.M. 14/01/2008 e norme UNI applicabili per la fornitura contrattuale;
- la determinazione dei tempi di inizio e fine presa del calcestruzzo additivato mediante la misura della resistenza alla penetrazione, da eseguire con riferimento alla norma UNI 7123.

In generale, per quanto non specificato si rimanda alla norma UNI EN 934-2.

13. Gli additivi ritardanti potranno essere eccezionalmente utilizzati, previa idonea qualifica e preventiva approvazione da parte della direzione dei lavori, per:

- particolari opere che necessitano di getti continui e prolungati, al fine di garantire la loro corretta monoliticità;
- getti in particolari condizioni climatiche;
- singolari opere ubicate in zone lontane e poco accessibili dalle centrali/impianti di betonaggio. La direzione dei lavori si riserva di verificare la loro azione prima dell'impiego, mediante:
 - l'esecuzione di prove di resistenza meccanica del calcestruzzo previste dal paragrafo 11.2.2 del D.M. 14 gennaio 2008 e norme UNI applicabili per la fornitura contrattuale;
 - la determinazione dei tempi di inizio e fine presa del calcestruzzo additivato mediante la misura della resistenza alla penetrazione, da eseguire con riferimento alla norma UNI 7123.

Le prove di resistenza a compressione devono essere eseguite di regola dopo la stagionatura di 28 giorni e la presenza dell'additivo non deve comportare diminuzione della resistenza del calcestruzzo.

In generale, per quanto non specificato si rimanda alla norma UNI EN 934-2.

14. Gli additivi antigelo sono da utilizzarsi nel caso di getto di calcestruzzo effettuato in periodo freddo, previa autorizzazione della direzione dei lavori.

Il dosaggio degli additivi antigelo dovrà essere contenuto tra lo 0,5 e il 2% (ovvero come indicato dal fornitore) del peso del cemento, che dovrà essere del tipo ad alta resistenza e in dosaggio superiore rispetto alla norma. Per evitare concentrazioni del prodotto, prima dell'uso, dovrà essere opportunamente miscelato al fine di favorire la solubilità a basse temperature.

La direzione dei lavori si riserva di verificare la loro azione prima e dopo l'impiego, mediante:

- l'esecuzione di prove di resistenza meccanica del calcestruzzo previste dal paragrafo 11.2.2 del D.M. 14/01/2008 e norme UNI applicabili per la fornitura contrattuale;
- la determinazione dei tempi d'inizio e fine presa del calcestruzzo additivato mediante la misura della

resistenza alla penetrazione, da eseguire con riferimento alla norma UNI 7123.

Le prove di resistenza a compressione di regola devono essere eseguite dopo la stagionatura di 28 giorni, la presenza dell'additivo non deve comportare diminuzione della resistenza del calcestruzzo.

15. Gli additivi fluidificanti sono da utilizzarsi per aumentare la fluidità degli impasti, mantenendo costante il rapporto acqua/cemento e la resistenza del calcestruzzo, previa autorizzazione della direzione dei lavori. L'additivo superfluidificante di prima e seconda additivazione dovrà essere di identica marca e tipo. Nel caso in cui il mix design preveda l'uso di additivo fluidificante come prima additivazione, associato ad additivo superfluidificante a piè d'opera, questi dovranno essere di tipo compatibile e preventivamente sperimentati in fase di progettazione del mix design e di prequalifica della miscela. Dopo la seconda aggiunta di additivo, sarà comunque necessario assicurare la miscelazione per almeno 10 minuti prima dello scarico del calcestruzzo. La direzione dei lavori potrà richiedere una miscelazione più prolungata in funzione dell'efficienza delle attrezzature e delle condizioni di miscelamento.

Il dosaggio degli additivi fluidificanti dovrà essere contenuto tra lo 0,2 e lo 0,3% (ovvero come indicato dal fornitore) del peso del cemento. Gli additivi superfluidificanti vengono aggiunti in quantità superiori al 2% rispetto al peso del cemento.

In generale, per quanto non specificato si rimanda alla norma UNI EN 934-2.

La direzione dei lavori si riserva di verificare la loro azione prima e dopo l'impiego mediante:

- l'esecuzione di prove di resistenza meccanica del calcestruzzo previste dal paragrafo 11.2.2 del D.M. 14/01/2008 e norme UNI applicabili per la fornitura contrattuale;
- la prova di essudamento prevista dalla norma UNI 7122.

16. Gli additivi aeranti sono da utilizzarsi per migliorare la resistenza del calcestruzzo ai cicli di gelo e disgelo, previa autorizzazione della direzione dei lavori. La quantità dell'aerante deve essere compresa tra lo 0,005 e lo 0,05% (ovvero come indicato dal fornitore) del peso del cemento.

La direzione dei lavori si riserva di verificare la loro azione prima e dopo l'impiego mediante:

- la determinazione del contenuto d'aria secondo la norma UNI EN 12350-7;
- l'esecuzione di prove di resistenza meccanica del calcestruzzo previste dal paragrafo 11.2.2 del D.M. 14/01/2008 e norme UNI applicabili per la fornitura contrattuale;
- prova di resistenza al gelo secondo la norma UNI 7087;
- prova di essudamento secondo la norma UNI 7122.

Le prove di resistenza a compressione del calcestruzzo, di regola, devono essere eseguite dopo la stagionatura.

La direzione dei lavori, per quanto non specificato, per valutare l'efficacia degli additivi potrà disporre l'esecuzione delle seguenti prove:

UNI EN 480-4 - Additivi per calcestruzzo, malta e malta per iniezione. Metodi di prova. Parte 4: Determinazione della quantità di acqua essudata del calcestruzzo;

UNI EN 480-5 - Additivi per calcestruzzo, malta e malta per iniezione. Metodi di prova. Parte 5: Determinazione dell'assorbimento capillare;

UNI EN 480-6 - Additivi per calcestruzzo, malta e malta per iniezione. Metodi di prova. Parte 6: Analisi all'infrarosso;

UNI EN 480-8 - Additivi per calcestruzzo, malta e malta per iniezione. Metodi di prova. Determinazione del tenore di sostanza secca convenzionale;

UNI EN 480-10 - Additivi per calcestruzzo, malta e malta per iniezione. Metodi di prova. Determinazione del tenore di cloruri solubili in acqua;

UNI EN 480-11 - Additivi per calcestruzzo, malta e malta per iniezione. Metodi di prova. Parte 11: Determinazione delle caratteristiche dei vuoti di aria nel calcestruzzo indurito;

UNI EN 480-12 - Additivi per calcestruzzo, malta e malta per iniezione. Metodi di prova. Parte 12: Determinazione del contenuto di alcali negli additivi;

UNI EN 480-13 - Additivi per calcestruzzo, malta e malta per iniezione. Metodi di prova. Parte 13: Malta da muratura di riferimento per le prove sugli additivi per malta;

UNI EN 480-14 - Additivi per calcestruzzo, malta e malta per iniezione. Metodi di prova. Parte 14: Determinazione dell'effetto sulla tendenza alla corrosione dell'acciaio di armatura mediante prova elettrochimica potenziostatica;

UNI EN 934-1 - Additivi per calcestruzzo, malta e malta per iniezione. Parte 1. Requisiti comuni;
 UNI EN 934-2 - Additivi per calcestruzzo, malta e malta per iniezione. Parte 2. Additivi per calcestruzzo. Definizioni, requisiti, conformità, marcatura ed etichettatura;
 UNI EN 934-3 - Additivi per calcestruzzo, malta e malta per iniezione. Parte 3. Additivi per malte per opere murarie. Definizioni, requisiti, conformità, marcatura ed etichettatura;
 UNI EN 934-4 - Additivi per calcestruzzo, malta e malta per iniezione. Parte 4. Additivi per malta per iniezione per cavi di precompressione. Definizioni, requisiti, conformità, marcatura ed etichettatura;
 UNI EN 934-5 - Additivi per calcestruzzo, malta e malta per iniezione. Parte 5. Additivi per calcestruzzo proiettato. Definizioni, requisiti, conformità, marcatura ed etichettatura;
 UNI EN 934-6 - Additivi per calcestruzzo, malta e malta per iniezione. Parte 6. Campionamento, controllo e valutazione della conformità.

17. Gli agenti espansivi sono da utilizzarsi per aumentare il volume del calcestruzzo sia in fase plastica sia indurito, previa autorizzazione della direzione dei lavori. La quantità dell'aerante deve essere compresa tra il 7 e il 10% (ovvero come indicato dal fornitore) del peso del cemento.

La direzione dei lavori si riserva di verificare la loro azione prima e dopo l'impiego mediante:

- l'esecuzione di prove di resistenza meccanica del calcestruzzo previste dal paragrafo 11.2.2 del D.M. 14/01/2008 e norme UNI applicabili per la fornitura contrattuale;
- la determinazione dei tempi di inizio e fine presa del calcestruzzo additivato mediante la misura della resistenza alla penetrazione, da eseguire con riferimento alla norma UNI 7123.

Le prove di resistenza a compressione del calcestruzzo, di regola, devono essere eseguite dopo la stagionatura.

Le norme di riferimento sono:

- UNI 8146 - Agenti espansivi non metallici per impasti cementizi. Idoneità e relativi metodi di controllo;
- UNI 8147 - Agenti espansivi non metallici per impasti cementizi. Determinazione dell'espansione contrastata della malta contenente l'agente espansivo;
- UNI 8148 - Agenti espansivi non metallici per impasti cementizi. Determinazione dell'espansione contrastata del calcestruzzo contenente l'agente espansivo;
- UNI 8149 - Agenti espansivi non metallici per impasti cementizi. Determinazione della massa volumica.
- UNI 8146 - Agenti espansivi non metallici per impasti cementizi. Idoneità e relativi metodi di controllo;
- UNI 8147 - Agenti espansivi non metallici per impasti cementizi. Determinazione dell'espansione contrastata della malta contenente l'agente espansivo;
- UNI 8148 - Agenti espansivi non metallici per impasti cementizi. Determinazione dell'espansione contrastata del calcestruzzo contenente l'agente espansivo.

18. Per quanto riguarda gli eventuali prodotti antievaporanti filmogeni, l'appaltatore deve preventivamente sottoporre all'approvazione della direzione dei lavori la documentazione tecnica sul prodotto e sulle modalità di applicazione. Il direttore dei lavori deve accertarsi che il materiale impiegato sia compatibile con prodotti di successive lavorazioni (per esempio, con il primer di adesione di guaine per impermeabilizzazione di solette) e che non interessi le zone di ripresa del getto.

19. Come disarmanti per le strutture in cemento armato, è vietato usare lubrificanti di varia natura e oli esausti. Dovranno, invece, essere impiegati prodotti specifici, per i quali sia stato verificato che non macchino o danneggino la superficie del conglomerato cementizio indurito, specie se a faccia vista.

20. L'acqua per gli impasti deve essere dolce, limpida, priva di sali in percentuali dannose (particolarmente solfati e cloruri), priva di materie terrose e non aggressiva.

L'acqua, a discrezione della direzione dei lavori, in base al tipo di intervento o di uso, potrà essere trattata con speciali additivi, per evitare l'insorgere di reazioni chimico-fisiche al contatto con altri componenti l'impasto. È vietato l'impiego di acqua di mare.

L'acqua di impasto, ivi compresa l'acqua di riciclo, dovrà essere conforme alla norma UNI EN 1008, come stabilito dalle Norme tecniche per le costruzioni emanate con D.M. 14 gennaio 2008.

A discrezione della direzione dei lavori, l'acqua potrà essere trattata con speciali additivi, in base al tipo di intervento o di uso, per evitare l'insorgere di reazioni chimico-fisiche al contatto con altri componenti d'impasto.

Caratteristica	Prova	Limiti di accettabilità
----------------	-------	-------------------------

Ph	Analisi chimica	Da 5,5 a 8,5
Contenuto solfati	Analisi chimica	SO4 minore 800 mg/l
Contenuto cloruri	Analisi chimica	Cl minore 300 mg/l
Contenuto acido solfidrico	Analisi chimica	minore 50 mg/l
Contenuto totale di sali minerali	Analisi chimica	minore 3000 mg/l
Contenuto di sostanze organiche	Analisi chimica	minore 100 mg/l
Contenuto di sostanze solide sospese	Analisi chimica	minore 2000 mg/l

21. Per le classi di resistenza normalizzate per calcestruzzo normale, si può fare utile riferimento a quanto indicato nella norma UNI EN 206-1 e nella norma UNI 11104.

Sulla base della denominazione normalizzata, vengono definite le classi di resistenza riportate nella seguente tabella.

Classi di resistenza
C8/10
C12/15
C16/20
C20/25
C25/30
C28/35
C32/40
C35/45
C40/50
C45/55
C50/60
C55/67
C60/75
C70/85
C80/95
C90/105

I calcestruzzi delle diverse classi di resistenza trovano impiego secondo quanto riportato nella seguente tabella, fatti salvi i limiti derivanti dal rispetto della durabilità.

Strutture di destinazione	Classe di resistenza minima
Per strutture non armate o a bassa percentuale di armatura	C8/10
Per strutture semplicemente armate	C16/20
Per strutture precomprese	C28/35

Per le classi di resistenza superiori a C45/55, la resistenza caratteristica e tutte le grandezze meccaniche e fisiche che hanno influenza sulla resistenza e durabilità del conglomerato devono essere accertate prima dell'inizio dei lavori tramite un'apposita sperimentazione preventiva e la produzione deve seguire specifiche procedure per il controllo di qualità.

22. Il calcestruzzo va prodotto in regime di controllo di qualità, con lo scopo di garantire che rispetti le prescrizioni definite in sede di progetto.

Il controllo deve articolarsi nelle seguenti fasi:

- valutazione preliminare della resistenza, con la quale si determina, prima della costruzione dell'opera, la miscela per produrre il calcestruzzo con la resistenza caratteristica di progetto;
- controllo di produzione, effettuato durante la produzione del calcestruzzo stesso;
- controllo di accettazione, eseguito dalla Direzione dei Lavori durante l'esecuzione delle opere, con prelievi effettuati contestualmente al getto dei relativi elementi strutturali;
- prove complementari, ove necessario, a completamento dei controlli di accettazione.

23. Per quanto concerne la valutazione preliminare di cui alla lettera a) del comma 21, l'appaltatore, prima dell'inizio della costruzione di un'opera, deve garantire, attraverso idonee prove preliminari, la resistenza caratteristica per ciascuna miscela omogenea di conglomerato che verrà utilizzata per la costruzione

dell'opera. Tale garanzia si estende anche al calcestruzzo fornito da terzi.

L'appaltatore resta comunque responsabile della garanzia sulla qualità del conglomerato, che sarà controllata dal Direttore dei Lavori, secondo le procedure di cui al punto seguente.

24. Relativamente al controllo di cui alla lettera c) del comma 21, il Direttore dei Lavori ha l'obbligo di eseguire controlli sistematici in corso d'opera per verificare la conformità tra le caratteristiche del conglomerato messo in opera a quello stabilito dal progetto e garantito in sede di valutazione preliminare.

Il controllo di accettazione va eseguito su miscele omogenee e si articola, in funzione del quantitativo di conglomerato accettato, nel:

- controllo tipo A
- controllo tipo B.

Il controllo di accettazione è positivo ed il quantitativo di calcestruzzo accettato se risultano verificate le due disuguaglianze riportate nella tabella seguente, come stabilito nel D.M. 14/01/2008:

Controllo di tipo A	Controllo di tipo B
$R_1 \geq R_{ck} - 3,5$	
$R_m \geq R_{ck} + 3,5$ (N° prelievi 3)	$R_m \geq R_{ck} + 1,4 s$ (N° prelievi ≥ 15)
Ove: R_m = resistenza media dei prelievi (N/mm ²); R_1 = minore valore di resistenza dei prelievi (N/mm ²); s = scarto quadratico medio.	

Il controllo di Tipo A è riferito ad un quantitativo di miscela omogenea non maggiore di 300 m³. Ogni controllo di accettazione di tipo A è rappresentato da tre prelievi, ciascuno dei quali eseguito su un massimo di 100 m³ di getto di miscela omogenea. Risulta quindi un controllo di accettazione ogni 300 m³ massimo di getto. Per ogni giorno di getto di calcestruzzo va comunque effettuato almeno un prelievo. Nelle costruzioni con meno di 100 m³ di getto di miscela omogenea, fermo restando l'obbligo di almeno 3 prelievi e del rispetto delle limitazioni di cui sopra, è consentito derogare dall'obbligo di prelievo giornaliero.

Nelle costruzioni con più di 1500 m³ di miscela omogenea è obbligatorio il controllo di accettazione di tipo statistico (tipo B). Il controllo è riferito ad una definita miscela omogenea e va eseguito con frequenza non minore di un controllo ogni 1500 m³ di conglomerato.

Per ogni giorno di getto di miscela omogenea va effettuato almeno un prelievo, e complessivamente almeno 15 prelievi sui 1500 m³.

Se si eseguono controlli statistici accurati, l'interpretazione di risultati sperimentali può essere svolta con i metodi completi dell'analisi statistica assumendo anche distribuzioni diverse dalla normale. Si deve individuare la legge di distribuzione più corretta e il valor medio unitamente al coefficiente di variazione (rapporto tra deviazione standard e valore medio).

Per calcestruzzi con coefficiente di variazione superiore a 0,15 occorrono controlli molto accurati, integrati con prove complementari.

25. Le prove complementari di cui alla lettera d) del comma 21 si eseguono al fine di stimare la resistenza del conglomerato ad una età corrispondente a particolari fasi di costruzione (precompressione, messa in opera) o condizioni particolari di utilizzo (temperature eccezionali, ecc.).

Il procedimento di controllo è uguale a quello dei controlli di accettazione.

Tali prove non potranno però essere sostitutive dei "controlli di accettazione" che vanno riferiti a provini confezionati e maturati secondo le prescrizioni regolamentari.

Potranno servire al Direttore dei Lavori per dare un giudizio del conglomerato ove questo non rispetti il "controllo di accettazione".

26. Le modalità di prelievo e i procedimenti per le successive prove devono rispettare le norme vigenti.

Art. 115 - Laterizi

1. I laterizi da impiegare per lavori di qualsiasi genere, dovranno corrispondere alle norme per l'accettazione di cui al D.M. 20/11/1987, alla circolare di 4 gennaio 1989 n. 30787 ed alle norme UNI vigenti nonché alle Nuove Norme Tecniche di cui al D.M. 14/01/2008.
2. I laterizi di qualsiasi tipo, forma e dimensione devono:
 - essere scevri nella massa da sassolini e da altre impurità; avere facce lisce e spigoli regolari; presentare alla frattura (non vetrosa) grana fine ed uniforme;
 - dare, al colpo di martello, suono chiaro;
 - assorbire acqua per immersione; asciugarsi all'aria con sufficiente rapidità;
 - non sfaldarsi e non sfiorire sotto l'influenza degli agenti atmosferici e di soluzioni saline;
 - non screpolarsi al fuoco;
 - avere resistenza adeguata agli sforzi ai quali dovranno essere assoggettati, in relazione all'uso.Essi devono provenire dalle migliori fornaci, presentare cottura uniforme, essere di pasta compatta, omogenea, priva di noduli e di calcinaroli e non contorti.
3. Agli effetti del presente articolo, i materiali laterizi si suddividono in:
 - materiali laterizi pieni, quali i mattoni ordinari, i mattoncini comuni e da pavimento, le piastrelle per pavimentazione, ecc.;
 - materiali laterizi forati, quali i mattoni con due, quattro, sei, otto fori, le tavelle, i tavelloni, le forme speciali per volterrane, per solai di struttura mista, ecc.;
4. I mattoni pieni per uso corrente dovranno essere parallelepipedi, di lunghezza doppia della larghezza, salvo diverse proporzioni dipendenti da uso locale, di modello costante e presentare, sia all'asciutto che dopo prolungata immersione nell'acqua, una resistenza a compressione non inferiore a 70 kg/cm².
5. I laterizi da doperare per i pavimenti devono essere conformi alla norma UNI EN 1344.
6. Per i laterizi per solai si farà riferimento alle seguenti norme:
 - UNI 9730-1 - Elementi di laterizio per solai. Terminologia e classificazione;
 - UNI 9730-2 - Elementi di laterizio per solai. Limiti di accettazione;
 - UNI 9730-3 - Elementi di laterizio per solai. Metodi di prova.
7. Le tavelle sono elementi laterizi con due dimensioni prevalenti e con altezza minore o uguale a 4 cm. I tavelloni sono, invece, quegli elementi laterizi aventi due dimensioni prevalenti e altezza superiore ai 4 cm (generalmente 6÷8 cm). Per l'accettazione dimensionale delle tavelle e dei tavelloni si farà riferimento alle tolleranze previste dal punto 4 della norma UNI 11128. In riferimento alla citata norma, l'80% degli elementi sottoposti a prova deve resistere ad un carico variabile da 600 a 1200 N in funzione della lunghezza e dello spessore. Gli elementi devono rispondere alla modalità di designazione prevista dalla citata norma UNI.
8. Adeguata campionatura dei laterizi da impiegarsi dovrà essere sottoposta alla preventiva approvazione della Direzione dei Lavori. Per accertare se i materiali abbiano i requisiti prescritti, oltre all'esame accurato della superficie e della massa interna, e alle prove di percussione per riconoscere la sonorità del materiale, devono essere sottoposti a prove fisiche e chimiche. Le prove fisiche sono quelle di compressione, flessione, urto, gelività, imbibimento e permeabilità.
Le prove chimiche sono quelle necessarie per determinare il contenuto in sali solubili totali e in solfati alcalini.

Art. 116 - Casseforme

1. Le casseforme in legno possono essere realizzate con tavole o pannelli.
Le tavole dovranno essere di spessore non inferiore a 25 mm, di larghezza standard esenti da nodi o tarlature. Il numero dei reimpieghi previsto è di 4 o 5.
I pannelli, invece, dovranno essere di spessore non inferiore a 12 mm, con le fibre degli strati esterni disposte nella direzione portante, con adeguata resistenza agli urti e all'abrasione. Il numero dei reimpieghi da prevedere è di 20 ca.
Per quanto concerne lo stoccaggio sia delle tavole che dei pannelli, il legname dovrà essere sistemato in cataste su appoggi con altezza del terreno tale da consentire una sufficiente aerazione senza introdurre deformazioni dovute alle distanze degli appoggi. Le cataste andranno collocate in luoghi al riparo dagli

agenti atmosferici e protette con teli impermeabili; la pulizia del legname dovrà avvenire subito dopo il disarmo e comunque prima dell'accatastamento o del successivo reimpiego.

2. Le casseforme di plastica, adoperate per ottenere superfici particolarmente lisce, non dovranno essere utilizzate per getti all'aperto. Il materiale di sigillatura dei giunti dovrà essere compatibile con quello dei casseri; il numero dei reimpieghi da prevedere è 50/60.
3. Le casseforme in calcestruzzo saranno conformi alla normativa vigente per il c.a. ed avranno resistenza non inferiore a 29 N/mm² (300 Kg/cm²), gli eventuali inserti metallici (escluse le piastre di saldatura) dovranno essere in acciaio inossidabile.

La movimentazione e lo stoccaggio di tali casseri dovranno essere eseguiti con cura particolare, lo stoccaggio dovrà avvenire al coperto, le operazioni di saldatura non dovranno danneggiare le superfici adiacenti, la vibrazione verrà effettuata solo con vibratorii esterni e le operazioni di raschiatura e pulizia delle casseforme dovranno essere ultimate prima della presa del calcestruzzo.

Il numero dei reimpieghi da prevedere per questi casseri è di 100 ca.

4. Nel casseri realizzati con metalli leggeri si dovranno impiegare leghe idonee ad evitare la corrosione dovuta al calcestruzzo umido; particolare attenzione sarà posta alla formazione di coppie galvaniche derivanti da contatto con metalli differenti in presenza di calcestruzzo fresco.

Nel caso di casseri realizzati in lamiera d'acciaio piane o sagomate, dovranno essere usati opportuni irrigidimenti e diversi trattamenti della superficie interna (lamiera levigata, sabbiata o grezza di laminazione) con il seguente numero di reimpieghi:

- lamiera levigata, 2;
- lamiera sabbiata, 10;
- lamiera grezza di laminazione, oltre i 10.

Queste casseforme potranno essere costituite da pannelli assemblati o da impianti fissi specificatamente per le opere da eseguire (tavoli ribaltabili, batterie, etc.); i criteri di scelta saranno legati al numero dei reimpieghi previsto, alla tenuta dei giunti, alle tolleranze, alle deformazioni, alla facilità di assemblaggio ed agli standards di sicurezza richiesti dalla normativa vigente.

Art. 117 - Ferro

1. Il ferro comune dovrà essere di prima qualità, eminentemente duttile e tenace e di marcatissima struttura fibrosa. Esso dovrà essere malleabile, liscio alla superficie esterna, privo di screpolature, saldature e di altre soluzioni di continuità.

Art. 118 - Alluminio infissi

1. Tutti i materiali componenti gli infissi in alluminio sono scelti secondo le indicazioni delle norme UNI 3952. Le norme di riferimento specifiche per alluminio sono:

a. telai:

UNI EN 573-3 - Alluminio e leghe di alluminio. Composizione chimica e forma dei prodotti semilavorati. Sistema di designazione sulla base dei simboli chimici;

UNI EN 12020-1 - Alluminio e leghe di alluminio. Profilati di precisione estrusi, di leghe EN AW-6060 e EN AW-6063. Parte 1: Condizioni tecniche di controllo e di fornitura;

UNI EN 12020-2 - Alluminio e leghe di alluminio. Profilati di precisione estrusi di leghe EN AW-6060 e EN AW-6063. Parte 2: Tolleranze dimensionali e di forma;

UNI EN 14024 - Profili metallici con taglio termico. Prestazioni meccaniche. Requisiti, verifiche e prove per la valutazione;

b. laminati di trafilati o di sagomati non estrusi in alluminio:

UNI EN 573-3 - Alluminio e leghe di alluminio. Composizione chimica e forma dei prodotti semilavorati. Sistema di designazione sulla base dei simboli chimici;

UNI EN 485-2 - Alluminio e leghe di alluminio. Lamiere, nastri e piastre. Parte 2: Caratteristiche meccaniche;

UNI EN 754-2 - Alluminio e leghe di alluminio. Barre e tubi trafilati. Tubi estrusi con filiera a ponte, tolleranze;

c. getti in alluminio:

UNI EN 1706 - Alluminio e leghe di alluminio. Getti. Composizione chimica e caratteristiche meccaniche.

Art. 119 - Prodotti di vetro

1. Si definiscono prodotti di vetro quelli che sono ottenuti dalla trasformazione e lavorazione del vetro. Essi si dividono nelle seguenti principali categorie: lastre piane, vetri pressati, prodotti di seconda lavorazione. Per le definizioni rispetto ai metodi di fabbricazione, alle loro caratteristiche, alle seconde lavorazioni, nonché per le operazioni di finitura dei bordi si fa riferimento alle norme UNI. Il Direttore dei lavori, ai fini della loro accettazione, può procedere a controlli (anche parziali) su campioni della fornitura oppure richiedere un attestato di conformità della fornitura alle prescrizioni di seguito indicate.
2. Nei vetri piani di vetro di silicato sodio-calcico rientrano:
 - vetri grezzi;
 - vetri piani lucidi tirati;
 - vetri piani trasparenti float.

I vetri piani grezzi sono quelli colati e laminati grezzi ed anche cristalli grezzi traslucidi, incolori cosiddetti bianchi, eventualmente armati.

I vetri piani lucidi tirati sono quelli incolori ottenuti per tiratura meccanica della massa fusa, che presenta sulle due facce, naturalmente lucide, ondulazioni più o meno accentuate non avendo subito lavorazioni di superficie. Le loro dimensioni saranno quelle indicate nel progetto.

I vetri piani trasparenti float sono quelli chiari o colorati ottenuti per colata mediante galleggiamento su un bagno di metallo fuso.

Le loro dimensioni saranno quelle indicate nel progetto. Per le altre caratteristiche valgono rispettivamente la norma UNI EN 572-5, UNI EN 572-4 e UNI EN 572-2.

I valori di isolamento termico, acustico, ecc. saranno quelli derivanti dalle dimensioni prescritte, il fornitore comunicherà i valori se richiesti.
3. Nei vetri di sicurezza rientrano i vetri temperati e quelli stratificati.

I vetri piani temperati sono quelli trattati termicamente o chimicamente in modo da indurre negli strati superficiali tensioni permanenti. Le loro dimensioni saranno quelle indicate nel progetto. Per le altre caratteristiche vale la norma UNI EN 12150-1 che considera anche le modalità di controllo da adottare in caso di contestazione. I valori di isolamento termico, acustico, ecc. saranno quelli derivanti dalle dimensioni prescritte, il fornitore comunicherà i valori se richiesti.

I vetri piani stratificati sono quelli formati da due o più lastre di vetro e uno o più strati interposti di materia plastica che incollano tra loro le lastre di vetro per l'intera superficie.

Il loro spessore varia in base al numero ed allo spessore delle lastre costituenti.

Essi si dividono in base alla loro resistenza alle sollecitazioni meccaniche come segue:

 - stratificati per sicurezza semplice;
 - stratificati antivandalismo;
 - stratificati anticrimine;
 - stratificati antiproiettile.

Le dimensioni, numero e tipo delle lastre saranno quelle indicate nel progetto.

Per le altre caratteristiche si fa riferimento alle norme seguenti:

 - i vetri piani stratificati per sicurezza semplice devono rispondere alla norma UNI EN 12543;
 - i vetri piani stratificati antivandalismo ed anticrimine devono rispondere rispettivamente alle norme UNI EN 12543;
 - i vetri piani stratificati antiproiettile devono rispondere alla norma UNI EN 1063.

I valori di isolamento termico, acustico, ecc. saranno quelli derivanti dalle dimensioni prescritte, il fornitore comunicherà i valori se richiesti.
4. I vetri piani uniti al perimetro (o vetrocamera) sono quelli costituiti da due lastre di vetro tra loro unite lungo il perimetro, solitamente con interposizione di un distanziatore, a mezzo di adesivi od altro in modo da formare una o più intercapedini contenenti aria o gas disidratati.

Le loro dimensioni, numero e tipo delle lastre saranno quelle indicate nel progetto.

Per le altre caratteristiche vale la norma UNI EN 1279 che definisce anche i metodi di controllo da adottare in caso di contestazione. I valori di isolamento termico, acustico, ecc. saranno quelli derivanti dalle dimensioni prescritte, il fornitore comunicherà i valori se richiesti.

5. I vetri piani profilati ad U sono dei vetri greggi colati prodotti sotto forma di barre con sezione ad U, con la superficie liscia o lavorata, e traslucida alla visione.

Possono essere del tipo ricotto (normale) o temprato armati o non armati. Le dimensioni saranno quelle indicate nel progetto. Per le altre caratteristiche valgono le prescrizioni della norma UNI EN 572-7 che indica anche i metodi di controllo in caso di contestazione. Il Direttore dei Lavori deve verificare l'assenza di bolle, onde, graffi o inclusioni. Tali difetti non sono ammessi. Non sono accettabili rotture nel filo metallico o deviazioni superiori a 5 mm per metro.

6. I vetri pressati per vetrocemento armato possono essere a forma cava od a forma di camera d'aria.

Le dimensioni saranno quelle indicate nel progetto.

Per le caratteristiche vale quanto indicato nella norma UNI EN 1051-1 che indica anche i metodi di controllo in caso di contestazione.

Art. 120 - Malte per intonaci

1. Gli intonaci possono essere costituiti da diverse tipologie di malta.
2. La malta di calce idrata per intonaco è composta da calce idrata, sabbia, acqua, che devono possedere le seguenti proprietà:

- calce idrata secondo i requisiti espressi dalle norme di accettazione dei leganti idraulici e delle calci;
- sabbia: granulometria 100% passante cumulativo allo staccio 0,5, esente da sostanze organiche o argillose;
- acqua priva di impurità nocive.

La composizione indicativa è 1 parte di calce idrata e 6 parti di sabbia.

3. La malta di calce bastarda per intonaco è composta da cemento, calce idraulica, sabbia, acqua, che devono possedere le seguenti proprietà:

- cemento e calce secondo i requisiti espressi nelle norme di accettazione citate;
- sabbia: granulometria 100% passante cumulativo allo staccio 0,5, esente da sostanze organiche e argillose.
- acqua priva di impurità nocive.

La composizione indicativa è: calce in pasta mc. 0,35; cemento tipo 325 q. 1 per q. 0,90 di sabbia vagliata e lavata.

4. La malta di gesso per intonaco è composta da gesso per intonaco (scagliola) e acqua. La proporzione orientativa è una parte di acqua e una parte di gesso.

5. La malta cementizia per intonaci si ottiene impastando agglomerato cementizio a lenta presa e sabbia nelle seguenti proporzioni:

- agglomerato cementizio a lenta presa 6,00 q;
- sabbia 1,00 mc.

Art. 121 - Prodotti per impermeabilizzazioni e coperture piane

1. I prodotti per impermeabilizzazioni e per coperture piane sono sotto forma di:

- membrane in fogli e/o rotoli da applicare a freddo o a caldo, in fogli singoli o pluristrato;
- prodotti forniti in contenitori (solitamente liquidi e/o in pasta) da applicare a freddo o a caldo su eventuali armature (che restano inglobate nello strato finale) fino a formare in sito una membrana continua.

Le norme di riferimento sono:

UNI 8178 - Edilizia. Coperture. Analisi degli elementi e strati funzionali;

UNI EN 1504-1 - Prodotti e sistemi per la protezione e la riparazione delle strutture di calcestruzzo - Definizioni, requisiti, controllo di qualità e valutazione della conformità - Parte 1: Definizioni;

UNI EN 1504-2 - Prodotti e sistemi per la protezione e la riparazione delle strutture di calcestruzzo

-Definizioni, requisiti, controllo di qualità e valutazione della conformità - Parte 2: Sistemi di protezione della superficie di calcestruzzo;

UNI EN 1504-3 - Prodotti e sistemi per la protezione e la riparazione delle strutture di calcestruzzo - Definizioni, requisiti, controllo di qualità e valutazione della conformità - Parte 3: Riparazione strutturale e non strutturale.

2. Le membrane si classificano in base:

a) al materiale componente, per esempio:

- bitume ossidato fillerizzato;
- bitume polimero elastomero;
- bitume polimero plastomero;
- etilene propilene diene;
- etilene vinil acetato, ecc.

b) al materiale di armatura inserito nella membrana, per esempio:

- armatura vetro velo;
- armatura poliammide tessuto;
- armatura polipropilene film;
- armatura alluminio foglio sottile, ecc.

c) al materiale di finitura della faccia superiore, per esempio:

- poliestere film da non asportare;
- polietilene film da non asportare;
- graniglie, ecc.

d) al materiale di finitura della faccia inferiore, per esempio:

- poliestere non tessuto;
- sughero;
- alluminio foglio sottile, ecc.

3. I prodotti forniti in contenitori possono essere:

- mastici di rocce asfaltiche e di asfalto sintetico;
- asfalti colati;
- malte asfaltiche;
- prodotti termoplastici;
- soluzioni in solvente di bitume;
- emulsioni acquose di bitume;
- prodotti a base di polimeri organici.

Il direttore dei lavori, ai fini della loro accettazione, può procedere a controlli (anche parziali) su campioni della fornitura. In ogni caso, l'appaltatore dovrà consegnare l'attestato di conformità della fornitura.

Le membrane per coperture di edifici, in relazione allo strato funzionale che vanno a costituire (per esempio: strato di tenuta all'acqua, strato di tenuta all'aria, strato di schermo e/o barriera al vapore, strato di protezione degli strati sottostanti, ecc.), devono rispondere alle prescrizioni del progetto e, in mancanza, alla norma UNI 8178.

4. Le caratteristiche da considerare ai fini dell'accettazione delle membrane destinate a formare strati di schermo e/o barriera al vapore sono le seguenti:

- tolleranze dimensionali (lunghezza, larghezza, spessore);
- difetti, ortometria e massa areica;
- resistenza a trazione;
- flessibilità a freddo;
- comportamento all'acqua;
- permeabilità al vapore d'acqua;
- invecchiamento termico in acqua;
- giunzioni resistenti a trazione e impermeabili all'aria.

I prodotti non normati devono rispondere ai valori dichiarati dal fabbricante e accettati dalla direzione dei lavori.

5. Le caratteristiche da considerare ai fini dell'accettazione delle membrane destinate a formare strati di continuità, di diffusione o di egualizzazione della pressione di vapore, di irrigidimento o ripartizione dei

carichi, di regolarizzazione, di separazione e/o scorrimento o drenante sono le seguenti:

- tolleranze dimensionali (lunghezza, larghezza e spessore);
- difetti, ortometria e massa areica;
- comportamento all'acqua;
- invecchiamento termico in acqua.

I prodotti non normati devono rispondere ai valori dichiarati dal fabbricante e accettati dalla direzione dei lavori.

6. Per le membrane usate per formare gli strati di tenuta all'aria, dovranno essere controllati i seguenti parametri:

- tolleranze dimensionali (lunghezza, larghezza e spessore);
- difetti, ortometria e massa areica;
- resistenza a trazione e alla lacerazione;
- comportamento all'acqua;
- giunzioni resistenti alla trazione e alla permeabilità all'aria.

7. Le caratteristiche da considerare ai fini dell'accettazione delle membrane destinate a formare strati di tenuta all'acqua sono le seguenti:

- tolleranze dimensionali (lunghezza, larghezza, spessore);
- difetti, ortometria e massa areica;
- resistenza a trazione e alla lacerazione;
- punzonamento statico e dinamico;
- flessibilità a freddo;
- stabilità dimensionale in seguito ad azione termica;
- stabilità di forma a caldo;
- impermeabilità all'acqua e comportamento all'acqua;
- permeabilità al vapore d'acqua;
- resistenza all'azione perforante delle radici;
- invecchiamento termico in aria e in acqua;
- resistenza all'ozono (solo per polimeriche e plastomeriche);
- resistenza ad azioni combinate (solo per polimeriche e plastomeriche);
- giunzioni resistenti a trazione e impermeabili all'aria.

I prodotti non normati devono rispondere ai valori dichiarati dal fabbricante e accettati dalla direzione dei lavori.

8. I tipi di membrane base di elastomeri e di plastomeri sono:

- membrane in materiale elastomerico senza armatura (si definisce materiale elastomerico un materiale che sia fondamentalmente elastico anche a temperature superiori o inferiori a quelle di normale impiego e/o che abbia subito un processo di reticolazione (per esempio gomma vulcanizzata);
- membrane in materiale elastomerico dotate di armatura (si definisce materiale elastomerico un materiale che sia relativamente elastico solo entro un intervallo di temperatura corrispondente generalmente a quello di impiego, ma che non abbia subito alcun processo di reticolazione, come per esempio cloruro di polivinile plastificato o altri materiali termoplastici flessibili o gomme non vulcanizzate);
- membrane in materiale plastomerico flessibile senza armatura;
- membrane in materiale plastomerico flessibile dotate di armatura;
- membrane in materiale plastomerico rigido (per esempio polietilene ad alta o bassa densità, reticolato o non, polipropilene);
- membrane polimeriche a reticolazione posticipata (per esempio polietilene clorosolfanato) dotate di armatura;
- membrane polimeriche accoppiate (membrane polimeriche accoppiate o incollate sulla faccia interna ad altri elementi aventi funzioni di protezione o altra funzione particolare, comunque non di tenuta. In questi casi, quando la parte accoppiata all'elemento polimerico impermeabilizzante ha importanza fondamentale per il comportamento in opera della membrana, le prove devono essere eseguite sulla membrana come fornita dal produttore).

Le classi di utilizzo delle membrane base di elastomeri e di plastomeri sono le seguenti:

- classe A: membrane adatte per condizioni eminentemente statiche del contenuto (per esempio bacini, dighe, sbarramenti, ecc.);
- classe B: membrane adatte per condizioni dinamiche del contenuto (per esempio canali, acquedotti, ecc.);
- classe C: membrane adatte per condizioni di sollecitazioni meccaniche particolarmente gravose, concentrate o no (per esempio fondazioni, impalcati di ponti, gallerie, ecc);
- classe D: membrane adatte anche in condizioni di intensa esposizione agli agenti atmosferici e/o alla luce;
- classe E: membrane adatte per impieghi in presenza di materiali inquinanti e/o aggressivi (per esempio discariche, vasche di raccolta e/o decantazione, ecc.);
- classe F: membrane adatte per il contatto con acqua potabile o sostanze di uso alimentare (per esempio acquedotti, serbatoi, contenitori per alimenti, ecc.).

Nell'utilizzo delle membrane polimeriche per impermeabilizzazione, possono essere necessarie anche caratteristiche comuni a più classi.

Le membrane a base di elastomeri e di plastomeri devono rispettare le caratteristiche previste dalle varie parti della norma UNI 8898, anche se attualmente ritirata senza sostituzione.

9. I prodotti forniti solitamente sotto forma di liquidi o paste destinati principalmente a realizzare strati di tenuta all'acqua (ma anche altri strati funzionali della copertura piana), a seconda del materiale costituente, devono rispondere alle caratteristiche e ai valori di limiti di riferimento normalmente applicati. Quando non sono riportati limiti, si intendono validi quelli dichiarati dal produttore nella sua documentazione tecnica e accettati dalla direzione dei lavori.
10. Le membrane impermeabilizzanti bituminose devono rispondere ai requisiti specificati nelle seguenti norme:
 - UNI EN 13707 - Membrane flessibili per impermeabilizzazione - Membrane bituminose armate per l'impermeabilizzazione di coperture - Definizioni e caratteristiche;
 - UNI EN 13970 - Membrane flessibili per impermeabilizzazione - Strati bituminosi per il controllo del vapore d'acqua - Definizioni e caratteristiche;
 - UNI EN 13859-1 - Membrane flessibili per impermeabilizzazione - Definizioni e caratteristiche dei sottostrati. Parte 1: Sottostrati per coperture discontinue;
 - UNI EN 14695 - Membrane flessibili per impermeabilizzazione - Membrane bituminose armate per l'impermeabilizzazione di impalcati di ponte di calcestruzzo e altre superfici di calcestruzzo soggette a traffico - Definizioni e caratteristiche.
11. I prodotti fluidi o in pasta a base di polimeri organici (bituminosi, epossidici, poliuretanic, epossipoliuretanic, epossicatrame, polimetencatrame, polimeri clorurati, acrilici, vinilici, polimeri isomerizzati) devono essere valutati in base alle caratteristiche e ai limiti di riferimento normalmente applicati. Quando non sono riportati limiti, si intendono validi quelli dichiarati dal produttore nella sua documentazione tecnica e accettati dalla direzione dei lavori.
12. Le guaine liquide a base di resine acriliche ed epoxibituminose e le malte impermeabilizzanti dovranno essere rinforzate con l'applicazione di reti in fibra di vetro.
Per superfici irregolari o inclinate, l'uso di reti realizzate con speciali filati voluminizzati assicura un maggiore assorbimento di resina, evitando fenomeni di gocciolatura e garantendo l'omogeneità della distribuzione del prodotto. Sul prodotto impermeabilizzante appena applicato dovrà essere posata la rete ben tesa, annegandola mediante spatola, rullo o pennello, avendo cura di sovrapporre i teli per almeno 10 cm evitando la formazione di bolle e piegature.
13. Le malte bicomponenti elastiche a base cementizia sono malte bicomponenti a base di leganti cementizi, aggregati selezionati a grana fine, additivi speciali e polimeri sintetici in dispersione acquosa. L'impasto ottenuto, scorrevole facilmente, è applicabile anche in verticale fino a 2 mm di spessore in una sola mano. Sul primo strato di bicomponente deve essere stesa una rete costituita da fibre di vetro trattate con uno speciale appretto che conferisce resistenza agli alcali e inoltre promuove l'adesione con tutti i prodotti utilizzati per l'impermeabilizzazione e la rasatura; a indurimento avvenuto della rasatura o dello strato impermeabilizzante, la rete di vetro costituisce un'armatura che evita la formazione di fessurazioni dovute a movimenti del supporto o della superficie piastrellata. Inoltre, serve a facilitare anche l'applicazione di uno spessore uniforme di circa 2 mm della rasatura e migliorare le resistenze agli sbalzi

termici e all'abrasione del sistema. La rete di vetro deve essere completamente annegata nello spessore dello strato impermeabilizzante o delle rasature. I teli adiacenti di rete in fibra di vetro dovranno essere sovrapposti lungo i bordi per uno spessore di almeno 5-10 cm.

La posa in opera deve rispettare le precise indicazioni del produttore e le ulteriori indicazioni del direttore dei lavori.

Il prodotto impermeabilizzante può essere impiegato per:

- impermeabilizzazione di vasche in calcestruzzo per il contenimento delle acque;
- impermeabilizzazione di bagni, docce, balconi, terrazze, piscine, ecc. prima della posa di rivestimenti ceramici;
- impermeabilizzazione di superfici in cartongesso, intonaci o cementizi, blocchi di cemento alleggerito, multistrato marino;
- rasatura elastica di strutture in calcestruzzo con sezioni sottili anche soggette a piccole deformazioni sotto carico (per esempio pannelli prefabbricati);
- protezione di intonaci o calcestruzzi che presentano delle fessurazioni causate da fenomeni di ritiro, contro la penetrazione dell'acqua e degli agenti aggressivi presenti nell'atmosfera;
- protezione, dalla penetrazione dell'anidride carbonica, di pile e impalcati in calcestruzzo e di strutture che presentano uno spessore di copriferro inadeguato;
- protezione di superfici in calcestruzzo che possono venire a contatto con l'acqua di mare, i sali disgelanti come il cloruro di sodio e di calcio e i sali solfatici.

Le norme di riferimento sono:

UNI EN 1504-2 - Prodotti e sistemi per la protezione e la riparazione delle strutture di calcestruzzo - Definizioni, requisiti, controllo di qualità e valutazione della conformità - Parte 2: Sistemi di protezione della superficie di calcestruzzo;

UNI EN 1504-9 - Prodotti e sistemi per la protezione e la riparazione delle strutture di calcestruzzo - Definizioni, requisiti, controllo di qualità e valutazione della conformità - Parte 9: Principi generali per l'utilizzo dei prodotti e dei sistemi.

Art. 122 - Pluviali collettori e grondaie

1. Per la realizzazione delle diverse parti funzionali della rete di scarico delle acque pluviali, si utilizzeranno i materiali e i componenti indicati nei documenti progettuali. Qualora non siano specificati in dettaglio nel progetto o a suo completamento, si rispetteranno le prescrizioni seguenti:
 - a. in generale tutti i materiali e i componenti devono resistere all'aggressione chimica degli inquinanti atmosferici, all'azione della grandine e ai cicli termici di temperatura (compreso gelo/disgelo), combinati con le azioni dei raggi IR, UV, ecc.;
 - b. gli elementi di convogliamento e i canali di gronda, oltre a quanto detto al punto a), se di metallo devono resistere alla corrosione; se di altro materiale devono rispondere alle prescrizioni per i prodotti per le coperture; se verniciate dovranno essere realizzate con prodotti per esterno rispondenti a quanto specificato al punto a);
 - c. i tubi di convogliamento dei pluviali e dei collettori devono rispondere, a seconda del materiale, a quanto indicato nell'articolo relativo allo scarico delle acque usate.
2. Per l'accettazione dei canali di gronda e relativi accessori di PVC non plastificato, all'esame visivo le superfici interne ed esterne, devono presentarsi lisce, pulite e prive di rigature, cavità e altri difetti di superficie. Le estremità dei canali di gronda devono essere tagliate in modo netto e perpendicolare rispetto all'asse longitudinale del profilo.

Le norme di riferimento sono:

- a. canali di gronda e relativi accessori di PVC non plastificato:
UNI EN 607 - Canali di gronda e relativi accessori di PVC non plastificato. Definizioni, requisiti e prove;
- b. canali di gronda e pluviali di lamiera metallica:
UNI EN 612 - Canali di gronda e pluviali di lamiera metallica. Definizioni, classificazioni e requisiti;
- c. supporti per canali di gronda:
UNI EN 1462 - Supporti per canali di gronda. Requisiti e prove.

Art. 123 - Piastrelle in ceramica

1. Le piastrelle di ceramica per pavimentazioni dovranno essere del materiale indicato nel progetto, tenendo conto che le dizioni commerciali e/o tradizionali (cotto, cottoforte, gres, ecc.) devono essere associate alla classificazione basata sul metodo di formatura mediante estrusione (metodo A) o pressatura (metodo B) a temperatura ambiente o con altri processi produttivi (metodo C). Il rivestimento deve essere vetroso e impermeabile ai liquidi. La superficie delle piastrelle non smaltata deve essere levigata.
2. I tre gruppi di assorbimento d'acqua (*E*) per le piastrelle pressate o estruse previste dalla norma UNI EN 14411 sono schematizzati nella tabella seguente.

Assorbimento d'acqua (<i>E</i>) in %						
Basso assorbimento		Medio assorbimento				Alto assorbimento
Gruppo BI ^a	Gruppo BI ^b	Gruppo AII ^a	Gruppo AII ^b	Gruppo BII ^a	Gruppo BII ^b	Gruppo III
$E \leq 0,5\%$	$0,5\% < E \leq 3\%$	$3\% < E \leq 6\%$	$6\% < E < 10\%$	$6\% < E \leq 10\%$	$6\% < E \leq 10\%$	$E > 10\%$
Piastrelle pressate a secco		Piastrelle estruse		Piastrelle pressate		-

3. Le piastrelle di ceramica devono essere contenute in appositi imballi che le proteggano da azioni meccaniche, sporcatatura, ecc. nelle fasi di trasporto, deposito e manipolazione prima della posa. In applicazione della norma UNI EN 14411, le piastrelle di ceramica e/o i loro imballaggi devono riportare:
 - il marchio del fabbricante e/o il marchio del venditore e il paese di origine;
 - il marchio indicante la prima scelta;
 - il tipo di piastrelle e il riferimento all'appendice della stessa norma UNI EN 14411;
 - le dimensioni nominali e le dimensioni di fabbricazione, modulari (M) o non modulari;
 - la natura della superficie, smaltata (GL) o non smaltata (UGL).
 In caso di piastrelle per pavimento devono essere riportati:
 - i risultati ottenuti dalla prova di scivolosità;
 - la classe di abrasione per le piastrelle smaltate.
4. Le piastrelle di ceramica, come previsto dalla norma UNI EN 14411, devono essere designate riportando:
 - il metodo di formatura;
 - l'appendice della norma UNI EN 14411, che riguarda il gruppo specifico delle piastrelle;
 - le dimensioni nominali e di fabbricazione, modulari (M) o non modulari;
 - la natura della superficie: smaltata (GL) o non smaltata (UGL).

Art. 124 - Mattonelle di cemento

1. Le mattonelle di cemento devono essere di ottima fabbricazione, di idonea compressione meccanica e di stagionatura non inferiore a tre mesi. Saranno ben calibrate, a bordi sani e piani e non dovranno presentare carie, né peli, né segni di distacco tra sottofondo e strato superiore. La colorazione del cemento dovrà essere fatta con colori adatti, amalgamati e uniformi. Lo spessore non deve essere inferiore a 18 mm e lo strato superficiale di assoluto cemento colorato deve avere spessore non inferiore a 5 mm.

Art. 125 - Masselli in calcestruzzo

1. I masselli di calcestruzzo per pavimentazioni saranno definiti e classificati in base alla loro forma, dimensioni, colore e resistenza caratteristica. Per la terminologia delle parti componenti il massello e delle geometrie di posa ottenibili si rinvia alla documentazione tecnica. Essi devono rispondere alle prescrizioni del progetto e, in mancanza e/o completamento di esso, alle seguenti prescrizioni:
 - essere esenti da difetti visibili e di forma quali protuberanze, bave, incavi che superino le tolleranze dimensionali ammesse. Sulle dimensioni nominali è ammessa la tolleranza di 3 mm per un singolo elemento e 2 mm quale media delle misure sul campione prelevato;

- le facce di usura e di appoggio devono essere parallele tra loro con tolleranza $\pm 15\%$ per il singolo massello e $\pm 10\%$ sulle medie;
 - la massa volumica deve scostarsi da quella nominale (dichiarata dal fabbricante) non più del 15% per il singolo massello e non più del 10% per le medie;
 - il coefficiente di trasmissione meccanica non deve essere minore di quello dichiarato dal fabbricante;
 - il coefficiente di aderenza delle facce laterali deve essere il valore nominale con tolleranza $\pm 5\%$ per il singolo elemento e $\pm 3\%$ per le medie;
 - la resistenza convenzionale alla compressione deve essere maggiore di 50 N/mm² per il singolo elemento e maggiore di 60 N/mm² per la media.
2. I prodotti saranno forniti su appositi pallets opportunamente legati ed eventualmente protetti dall'azione di sostanze sporcanti e da azioni meccaniche. Il foglio informativo indicherà, oltre al nome del fornitore, almeno le caratteristiche di cui sopra e le istruzioni per la movimentazione, sicurezza e posa.
 3. I masselli in calcestruzzo dovranno rispondere alla seguente norma:
UNI EN 1338 - Masselli di calcestruzzo per pavimentazione. Requisiti e metodi di prova.

Art. 126 - Pitture e vernici

1. Le idropitture, le pitture, le vernici e gli smalti dovranno essere conformi alle norme UNI ed UNICHIM vigenti. Salvo diversa prescrizione, tutti i prodotti dovranno risultare pronti all'uso, non essendo consentita alcuna diluizione con solventi o diluenti, tranne nei casi previsti dalle Ditte produttrici e con i prodotti e nei rapporti dalle stesse indicati.

Art. 127 - Intonaci premiscelati

1. Gli intonaci premiscelati prodotti in stabilimento sotto forma di "malta secca", che richiede l'aggiunta di acqua, o di "malta umida" pronta all'uso, devono essere marcati CE (con sistema di attestazione tipo 4) come da norma UNI EN 998-1. Devono, inoltre, essere accompagnati dalle istruzioni per la posa in opera.

Art. 128 - Tubazioni in acciaio

1. Prima dell'accettazione di ciascun lotto di fornitura di tubi e accessori, il direttore dei lavori, in contraddittorio con l'appaltatore, deve eseguire dei controlli in cantiere e presso laboratori ufficiali sul prodotto fornito secondo le modalità di seguito indicate:
 - presso gli stabilimenti di produzione e/o di rivestimento:
 - verifica del ciclo di produzione e controllo dimensionale dei tubi;
 - controllo della composizione chimica;
 - controllo delle caratteristiche meccaniche;
 - prova di trazione sia sul materiale base del tubo sia sul cordone di saldatura (per la determinazione del carico unitario di rottura, del carico unitario di snervamento e dell'allungamento percentuale);
 - prova di curvatura (bending test);
 - prova di schiacciamento;
 - prova di piegamento;
 - prove non distruttive (radiografiche, elettromagnetiche, a ultrasuoni, con liquidi penetranti);
 - controllo dei rivestimenti (spessori e integrità), controllo con holiday detector a 15 kV del rivestimento esterno.
 - presso il deposito di stoccaggio:
 - controllo visivo volto ad accertare l'integrità dei tubi, in particolare della smussatura per la saldatura di testa e del rivestimento interno ed esterno dei tubi.Nel caso in cui il controllo della qualità in fase di accettazione risultasse non conforme alle specifiche di progetto e delle specifiche norme UNI, il direttore dei lavori notificherà per iscritto i difetti riscontrati all'appaltatore, che avrà cinque giorni di tempo per effettuare le proprie verifiche e presentare le proprie controdeduzioni in forma scritta.
In caso di discordanza tra i risultati ottenuti, si provvederà entro i dieci giorni successivi ad attuare

ulteriori verifiche, da eseguire in conformità alle normative di riferimento presso istituti esterni specializzati, scelti insindacabilmente dal committente e abilitati al rilascio delle certificazioni a norma di legge, eventualmente alla presenza di rappresentanti del committente e dell'appaltatore. Anche tali ulteriori verifiche saranno a totale carico dell'appaltatore e avranno valore definitivo circa la rispondenza o meno della fornitura ai requisiti contrattuali.

2. In generale, un primo riferimento è dato dalla C.M. 5 maggio 1966, n. 2136, che riporta le prescrizioni per i tubi di acciaio per acquedotti, ricavati da lamiera curvate con saldature longitudinali o elicoidali, con estremità per giunzioni di testa o a bicchiere. Tali indicazioni, però, devono essere integrate con le norme UNI applicabili.

L'acciaio delle lamiere deve essere di qualità e avere, di norma, caratteristiche meccaniche e chimiche rientranti in uno dei tipi di acciaio saldabili delle tabelle UNI EN 10025 o caratteristiche analoghe, purché rientranti nei seguenti limiti:

- carico unitario di rottura a trazione non minore di 34 kg/mm^2 ;
- rapporto tra carico di snervamento e carico di rottura non superiore a 0,80;
- contenuto di carbonio non maggiore di 0,29%;
- contenuto di fosforo non maggiore di 0,05%;
- contenuto di zolfo non maggiore di 0,05%;
- contenuto di fosforo e zolfo nel complesso non maggiore di 0,08%;
- contenuto di manganese non maggiore di 1,20%;
- contenuto di carbonio e di manganese tali che la somma del contenuto di carbonio e di $1/6$ di quello di manganese non sia superiore a 0,45%.

La C.M. 5 maggio 1966, n. 2136 stabilisce le seguenti tolleranze:

- spessore della lamiera al di fuori dei cordoni di saldatura:
 - in meno: 12,5% ed eccezionalmente 15% in singole zone per lunghezze non maggiori del doppio del diametro del tubo;
 - in più: limitate dalle tolleranze sul peso;
- diametro esterno $\pm 1,5\%$ con un minimo di 1 mm.
- diametro esterno delle estremità calibrate dei tubi con estremità liscia per saldatura di testa per una lunghezza non maggiore di 200 mm dalle estremità:
 - 1 mm per tubi del diametro fino a 250 mm;
 - 2,5 mm;
 - 1 millimetro per tubi del diametro oltre i 250 mm.

L'ovalizzazione delle sezioni di estremità sarà tollerata entro limiti tali da non pregiudicare l'esecuzione a regola d'arte della giunzione per saldatura di testa.

- sul diametro interno del bicchiere per giunti a bicchiere per saldatura: + 3 mm. Non sono ammesse tolleranze in meno;
- sul peso calcolato in base alle dimensioni teoriche e al peso specifico di $7,85 \text{ kg/cm}^3$ sono ammesse le seguenti tolleranze:
 - sul singolo tubo: + 10%; - 8%;
 - per partite di almeno 10 t: $\pm 7,5\%$.

I tubi di acciaio possono essere senza saldatura o saldati e a ogni diametro deve corrispondere una pressione massima d'esercizio.

Le tubazioni di uso più frequente hanno uno spessore detto della serie normale, mentre quelle con spessore minimo si definiscono della serie leggera.

3. Per quanto concerne i tubi senza saldatura, quelli commerciali sono forniti in lunghezza variabile da 4 a 8 m, solitamente senza collaudo. Gli altri tipi di tubi devono essere sottoposti a prova idraulica dal produttore che dovrà rilasciare, se richiesta, apposita dichiarazione. L'ovalizzazione non deve superare i limiti di tolleranza stabiliti per il diametro esterno.

Le norme di riferimento sono:

UNI EN 10224 - Tubi e raccordi di acciaio non legato per il convogliamento di liquidi acquosi inclusa l'acqua per il consumo umano. Condizioni tecniche di fornitura;

UNI EN 10216-1 - Tubi senza saldatura di acciaio per impieghi a pressione. Condizioni tecniche di fornitura. Tubi di acciaio non legato per impieghi a temperatura ambiente;

UNI EN 10255 - Tubi di acciaio non legato adatti alla saldatura e alla filettatura. Condizioni tecniche di fornitura.

4. Per l'accettazione dei tubi con saldatura si farà riferimento alle varie parti delle norme UNI EN 10217 - Tubi saldati di acciaio per impieghi a pressione.
5. La designazione dei tubi d'acciaio deve comprendere:
 - la denominazione "tubo";
 - la norma UNI di riferimento;
 - il diametro esterno;
 - altre indicazioni facoltative;
 - tolleranze sulla lunghezza;
 - lunghezza, se diversa da quella normale.
6. Le classi di spessore dei rivestimenti delle tubazioni in acciaio devono essere conformi alla norma UNI ISO 127.

Il rivestimento interno, al controllo visivo, deve essere uniforme e privo di difetti. I tubi devono essere trattati all'interno con un adeguato rivestimento, a protezione della superficie metallica dall'azione aggressiva del liquido convogliato.

I rivestimenti interni più impiegati sono:

- bitume di 2-4 mm di spessore;
- resine epossidiche di 0,5-1 mm;
- polveri poliammidiche applicate per proiezione elettrostatica e polimerizzate in forno.

La malta cementizia centrifugata e opportunamente dosata per il rivestimento interno deve essere costituita unicamente da acqua potabile, sabbia fine quarzosa e cemento Portland. Le caratteristiche meccaniche del rivestimento interno devono essere tali da caratterizzarlo come un vero e proprio tubo in cemento autoportante di elevata resistenza, per il quale il tubo dovrà agire praticamente come armatura.

I rivestimenti esterni delle tubazioni in acciaio che, al controllo visivo, devono essere uniformi e privi di difetti, possono essere realizzati mediante:

- primo strato bituminoso, di catrame o di resina sintetica;
- uno o più strati protettivi a base di bitume;
- uno o più strati di armatura in velo di vetro inserito in ogni strato protettivo.

La protezione meccanica con feltro o altro materiale simile deve essere applicata sul rivestimento ancora caldo e non indurito e prima dell'applicazione della protezione antisolare. Negli altri, la protezione meccanica può essere applicata durante la posa in opera della tubazione.

I rivestimenti di cui sopra possono essere realizzati in cantiere dopo il montaggio della tubazione o in stabilimento. In generale, la superficie da rivestire deve essere opportunamente preparata e pulita per l'applicazione del rivestimento, per favorirne l'aderenza.

Art. 129 - Tubazioni in pvc per adduzione acqua

1. Prima dell'accettazione di ciascun lotto di fornitura di tubi e accessori, il direttore dei lavori, in contraddittorio con l'appaltatore, deve eseguire dei controlli in cantiere e presso laboratori ufficiali sul prodotto fornito secondo le modalità di seguito indicate:
 - presso gli stabilimenti di produzione e/o di rivestimento;
 - verifica del ciclo di produzione e controllo dimensionale dei tubi;
 - controllo della composizione chimica;
 - controllo delle caratteristiche meccaniche;
 - prova di trazione sia sul materiale base del tubo sia sul cordone di saldatura (per la determinazione del carico unitario di rottura, del carico unitario di snervamento e dell'allungamento percentuale);
 - prova di curvatura (bending test);
 - prova di schiacciamento;
 - prova di piegamento;
 - prove non distruttive (radiografiche, elettromagnetiche, a ultrasuoni, con liquidi penetranti);
 - controllo dei rivestimenti (spessori e integrità), controllo con holiday detector a 15 kV del rivestimento esterno.

- presso il deposito di stoccaggio:
- controllo visivo volto ad accertare l'integrità dei tubi, in particolare della smussatura per la saldatura di testa e del rivestimento interno ed esterno dei tubi.

Nel caso in cui il controllo della qualità in fase di accettazione risultasse non conforme alle specifiche di progetto e delle specifiche norme UNI, il direttore dei lavori notificherà per iscritto i difetti riscontrati all'appaltatore, che avrà cinque giorni di tempo per effettuare le proprie verifiche e presentare le proprie controdeduzioni in forma scritta.

In caso di discordanza tra i risultati ottenuti, si provvederà entro i dieci giorni successivi ad attuare ulteriori verifiche, da eseguire in conformità alle normative di riferimento presso istituti esterni specializzati, scelti insindacabilmente dal committente e abilitati al rilascio delle certificazioni a norma di legge, eventualmente alla presenza di rappresentanti del committente e dell'appaltatore. Anche tali ulteriori verifiche saranno a totale carico dell'appaltatore e avranno valore definitivo circa la rispondenza o meno della fornitura ai requisiti contrattuali.

2. La norma UNI EN ISO 1452-1 specifica gli aspetti generali dei sistemi di tubazioni di policloruro di vinile non plastificato (PVC-U) nel campo dell'adduzione d'acqua. Le parti comprese tra la seconda e la quinta della stessa norma si applicano ai tubi, raccordi, valvole e attrezzature ausiliarie di PVC-U e anche alle loro giunzioni e alle giunzioni con componenti di altri materiali plastici e non plastici, che possono essere utilizzati per gli impieghi seguenti:
 - condotte principali e diramazioni interrate;
 - trasporto di acqua sopra terra sia all'esterno che all'interno degli edifici;
 - fornitura di acqua sotto pressione a circa 20 °C (acqua fredda), destinata al consumo umano e per usi generali.

La norma è anche applicabile ai componenti per l'adduzione d'acqua fino 45 °C compresi.

3. Le caratteristiche della polvere di PVC devono rispondere ai requisiti della norma UNI EN ISO 1452-1 e soddisfare la seguente tabella.

Caratteristiche	Requisiti
Valore K	65÷70
Peso specifico	0,5÷0,6
Granulometria	>250 mm 5% max <63 mm 5% max
VCM residuo (vinil cloruro monomero)	< 1ppm (1 mg/kg max)
Sostanze volatili	≤ 0,3%

Il materiale con cui sono prodotti i tubi in PVC-U, i raccordi e le valvole deve essere una composizione (compound) di policloruro di vinile non plastificato. Questa composizione deve consistere di una resina PVC-U, alla quale sono aggiunte le sostanze necessarie per facilitare la fabbricazione di tubi, raccordi e valvole conformi alle varie parti della norma UNI EN 1452.

Nessuno degli additivi deve essere utilizzato, separatamente o insieme agli altri, in quantità tali da costituire un pericolo tossico, organolettico o microbiologico o per influenzare negativamente la fabbricazione o le proprietà di incollaggio del prodotto o, ancora, per influire negativamente sulle sue proprietà, fisiche o meccaniche (in particolare la resistenza agli urti e la resistenza meccanica a lungo termine), come definito in varie parti della norma UNI EN 1452.

Non è ammesso l'impiego di:

- plastificanti e/o cariche minerali che possano alterare le caratteristiche meccaniche e igieniche del tubo;
- PVC proveniente dalla rigenerazione di polimeri di recupero, anche se selezionati;
- materiale di primo uso estruso, ottenuto cioè dalla molitura di tubi e raccordi, già estrusi anche se aventi

caratteristiche conformi alla presente specifica.

Le caratteristiche del blend in forma di tubo devono rispondere ai requisiti della norma UNI EN 1452-1 e soddisfare la seguente tabella.

Caratteristiche	Requisiti
M.R.S. (SECONDO ISO/TR 9080)	≥ 25 MPa

Peso specifico	1,35 ÷ 1,46 g/cm ³
Carico unitario a snervamento	≥ 48 MPa
Allungamento a snervamento	< 10%
Modulo di elasticità	>3000 MPa
Coefficiente di dilatazione termica lineare	0,06 ÷ 0,08 mm/m°C
Conduttività termica	0,13 kcal/mh°C

4. I tubi all'esame visivo senza ingrandimento devono avere le superfici interne ed esterne lisce, pulite ed esenti da screpolature, cavità e altri difetti superficiali suscettibili di impedire la conformità alla presente norma. Il materiale non deve contenere alcuna impurità visibile senza ingrandimento. Le estremità dei tubi devono essere tagliate nettamente, perpendicolarmente all'asse del tubo.

I tubi devono essere di colore grigio, blu o crema. Il colore dei tubi deve essere uniforme per tutto il loro spessore. Per le applicazioni sopra terra non devono essere impiegati tubi di colore crema. In considerazione dell'eventuale esposizione ai raggi solari, un pur minimo abbassamento della tonalità del colore su di una parte del tubo non deve compromettere l'idoneità del tubo all'impiego e costituire un conseguente motivo di rifiuto della fornitura.

La parete del tubo deve essere opaca e non deve trasmettere più dello 0,2% della luce visibile, misurata secondo la norma UNI EN ISO 7686. Questo requisito non è applicabile ai tubi di colore crema.

5. Le caratteristiche meccaniche, fisiche dei tubi devono rispondere ai requisiti della norma UNI EN ISO 1452-2 e soddisfare la seguente tabella.

Caratteristiche	Requisiti	Metodi di prova	
Resistenza all'urto	T = 0 °C-TIR < 10% conformi al prospetto 6 della norma UNI EN 1452-2	UNI EN 744	
Resistenza alla pressione intera	Nessun cedimento durante la prova 20 °C/1h/sigma= 42 MPa 20 °C/100 h/sigma= 35 MPa 60 °C/1000 h/sigma= 12,5 MPa	EN ISO 1167	
Temperatura di rammollimento Vicat (VST)	> 80 °C	conformi alla norma UNI EN 727	
Ritiro longitudinale	≤ 5% Il tubo non deve presentare delaminazione, bolle o rotture	Temperatura di prova: (150 ± 2)°C tempo di immersione: per e ≤ 8 mm: 15 min; per e > 8 mm: 30 min.	UNI EN ISO 2505 Metodo: bagno liquido
		oppure Temperatura di prova: (150 ± 2)°C tempo: per e ≤ 8 mm: 60 min; per 8mm <e ≤ 16 mm: 120 min; per e > 16 mm: 240 min.	UNI EN ISO 2505 Metodo: in aria
Resistenza al dicloro-metano ad una temperatura specificata	Nessun attacco in alcuna parte della superficie della provetta	Temperatura di prova: (15 ± 1)°C tempo di immersione: 30 min	UNI EN 580

Anche le caratteristiche geometriche devono essere conformi alla norma UNI EN 1452-2.

In particolare, la lunghezza nominale del tubo, normalmente di 6 m, deve essere una lunghezza minima, che non deve comprendere la profondità delle parti del bicchiere.

6. Gli spessori nominali di parete e_n sono classificati in base alle serie dei tubi S.

Lo spessore nominale di parete corrisponde allo spessore di parete minimo ammissibile.

Lo spessore nominale di parete deve essere conforme al prospetto 2 della norma UNI EN ISO 1452-2, appropriato alla serie del tubo.

La tolleranza per lo spessore di parete medio e_m deve essere conforme al prospetto 3 della norma UNI EN ISO 1452-2.

7. Le estremità lisce dei tubi, da utilizzare con guarnizioni elastomeriche o con bicchieri incollati, devono essere smussate come illustrato in figura 3 della norma UNI EN ISO 1452-2. I tubi a estremità lisce, da utilizzare per altri giunti incollati, non devono avere bordi acuminati come previsto dalla stessa norma.
8. Il materiale impiegato per gli anelli di tenuta utilizzati nelle giunzioni dei tubi deve rispondere alla norma UNI EN 681-1 e deve essere conforme alla classe appropriata. Le guarnizioni devono essere

assolutamente atossiche secondo le normative cogenti (disciplina igienico sanitaria).

Il sistema di giunzione, per ciascuna classe di pressione (PN) presente nella fornitura, deve rispondere ai requisiti della norma UNI EN ISO 1452-5 ed essere testato secondo le norme UNI EN ISO 13844 e UNI EN ISO 13845.

9. I particolari della marcatura devono essere stampati o formati direttamente sul tubo a intervalli massimi di 1 m, in modo che dopo immagazzinamento, esposizione alle intemperie, maneggio e posa in opera, la leggibilità sia mantenuta durante l'uso del prodotto. La marcatura non deve provocare fessure o altri tipi di deterioramento del prodotto. Il colore delle informazioni stampate deve essere differente dal colore di base dei tubi. I caratteri della marcatura devono essere tali da essere leggibili senza ingrandimento. La marcatura degli elementi eseguita in modo chiaro e durevole dovrà riportare almeno le seguenti indicazioni:

- numero della norma di sistema;
- nome del fabbricante e/o marchio commerciale;
- materiale;
- diametro esterno nominale dn;
- spessore di parete en;
- pressione nominale PN1;
- informazioni del fabbricante;
- numero della linea di estrusione.

I tubi da impiegare specificamente per la distribuzione di acqua pubblica devono inoltre riportare una marcatura con la parola acqua.

Art. 130 - Tubazioni in polietilene per acqua, scarico e fognature in pressione

1. Prima dell'accettazione di ciascun lotto di fornitura di tubi e accessori, il direttore dei lavori, in contraddittorio con l'appaltatore, deve eseguire dei controlli in cantiere e presso laboratori ufficiali sul prodotto fornito secondo le modalità di seguito indicate:
- presso gli stabilimenti di produzione e/o di rivestimento;
 - verifica del ciclo di produzione e controllo dimensionale dei tubi;
 - controllo della composizione chimica;
 - controllo delle caratteristiche meccaniche;
 - prova di trazione sia sul materiale base del tubo sia sul cordone di saldatura (per la determinazione del carico unitario di rottura, del carico unitario di snervamento e dell'allungamento percentuale);
 - prova di curvatura (bending test);
 - prova di schiacciamento;
 - prova di piegamento;
 - prove non distruttive (radiografiche, elettromagnetiche, a ultrasuoni, con liquidi penetranti);
 - controllo dei rivestimenti (spessori e integrità), controllo con holiday detector a 15 kV del rivestimento esterno.
- presso il deposito di stoccaggio:
- controllo visivo volto ad accertare l'integrità dei tubi, in particolare della smussatura per la saldatura di testa e del rivestimento interno ed esterno dei tubi.

Nel caso in cui il controllo della qualità in fase di accettazione risultasse non conforme alle specifiche di progetto e delle specifiche norme UNI, il direttore dei lavori notificherà per iscritto i difetti riscontrati all'appaltatore, che avrà cinque giorni di tempo per effettuare le proprie verifiche e presentare le proprie controdeduzioni in forma scritta.

In caso di discordanza tra i risultati ottenuti, si provvederà entro i dieci giorni successivi ad attuare ulteriori verifiche, da eseguire in conformità alle normative di riferimento presso istituti esterni specializzati, scelti insindacabilmente dal committente e abilitati al rilascio delle certificazioni a norma di legge, eventualmente alla presenza di rappresentanti del committente e dell'appaltatore. Anche tali ulteriori verifiche saranno a totale carico dell'appaltatore e avranno valore definitivo circa la rispondenza o meno della fornitura ai requisiti contrattuali.

2. I tubi di polietilene (PE) per distribuzione di acqua, scarichi e fognature in pressione devono utilizzarsi

alle seguenti condizioni (UNI EN 12201-1):

- pressione massima operativa MOP, fino a 25 bar;
- temperatura di esercizio di riferimento di 20 °C.

Possono essere impiegati tubi di polietilene dei tipi PE 80 e PE 100.

I materiali di cui sono composti i tubi devono essere conformi ai requisiti specificati nella norma EN 12201-1.

3. Le superfici esterne e interne dei tubi, se osservate senza ingrandimento, devono essere lisce, pulite ed esenti da rigature, cavità e altri difetti superficiali che possano influire sulla conformità del tubo alla norma UNI EN 12201-

2. Le estremità del tubo devono risultare tagliate in modo netto e perpendicolarmente all'asse del tubo. I tubi devono essere di colore blu o neri con strisce blu.

4. I tubi forniti in rotoli devono essere arrotolati in modo che siano impediti deformazioni localizzate come, per esempio, le instabilità locali (imbozzamenti) e le torsioni (attorcigliamenti).

5. Il diametro medio esterno dem e lo scostamento dalla circolarità (ovalizzazione) devono essere conformi al prospetto 1 della norma UNI EN 12201-2.

Lo spessore di parete deve essere conforme al prospetto 2 della stessa norma.

6. Tutti i tubi della fornitura devono essere permanentemente marcati in maniera leggibile lungo la loro lunghezza, in modo tale che la marcatura non dia inizio a fessurazioni oppure ad altri tipi di rotture premature, e che l'usuale stoccaggio, l'esposizione alle intemperie, la movimentazione, l'installazione e l'uso non danneggino la leggibilità del marchio.

In caso di stampa, il colore dell'informazione stampata deve differire dal colore base del tubo.

La marcatura minima dovrà riportare (UNI EN 12201-2):

- numero della norma UNI EN 12201;
- identificazione del fabbricante (nome e simbolo);
- dimensioni (dn, en);
- serie SDR;
- materiale e designazione (PE 80 o PE 100);
- classe di pressione in bar;
- periodo di produzione (data o codice).

8. Altre norme di riferimento sono:

UNI EN 12201-3 - Sistemi di tubazioni di materia plastica per la distribuzione dell'acqua. Polietilene (PE). Raccordi;

UNI EN 12201-4 - Sistemi di tubazioni di materia plastica per la distribuzione dell'acqua. Polietilene (PE). Valvole;

UNI EN 12201-5 - Sistemi di tubazioni di materia plastica per la distribuzione dell'acqua. Polietilene (PE). Idoneità all'impiego del sistema;

UNI CEN/TS 12201-7 - Sistemi di tubazioni di materia plastica per la distribuzione dell'acqua. Polietilene (PE). Guida per la valutazione della conformità;

UNI EN 12106 - Sistemi di tubazioni di materia plastica. Tubi di polietilene (PE). Metodo di prova per la resistenza alla pressione interna dopo applicazione di schiacciamento;

UNI EN 12119 - Sistemi di tubazioni di materia plastica. Valvole di polietilene (PE). Metodo di prova per la resistenza ai cicli termici.

Art. 131 - Tubazioni in rame

1. Prima dell'accettazione di ciascun lotto di fornitura di tubi e accessori, il direttore dei lavori, in contraddittorio con l'appaltatore, deve eseguire dei controlli in cantiere e presso laboratori ufficiali sul prodotto fornito secondo le modalità di seguito indicate:

- presso gli stabilimenti di produzione e/o di rivestimento;
- verifica del ciclo di produzione e controllo dimensionale dei tubi;
- controllo della composizione chimica;
- controllo delle caratteristiche meccaniche;
- prova di trazione sia sul materiale base del tubo sia sul cordone di saldatura (per la determinazione del

carico unitario di rottura, del carico unitario di snervamento e dell'allungamento percentuale);

- prova di curvatura (bending test);
- prova di schiacciamento;
- prova di piegamento;
- prove non distruttive (radiografiche, elettromagnetiche, a ultrasuoni, con liquidi penetranti);
- controllo dei rivestimenti (spessori e integrità), controllo con holiday detector a 15 kV del rivestimento esterno.
- presso il deposito di stoccaggio:
- controllo visivo volto ad accertare l'integrità dei tubi, in particolare della smussatura per la saldatura di testa e del rivestimento interno ed esterno dei tubi.

Nel caso in cui il controllo della qualità in fase di accettazione risultasse non conforme alle specifiche di progetto e delle specifiche norme UNI, il direttore dei lavori notificherà per iscritto i difetti riscontrati all'appaltatore, che avrà cinque giorni di tempo per effettuare le proprie verifiche e presentare le proprie controdeduzioni in forma scritta.

In caso di discordanza tra i risultati ottenuti, si provvederà entro i dieci giorni successivi ad attuare ulteriori verifiche, da eseguire in conformità alle normative di riferimento presso istituti esterni specializzati, scelti insindacabilmente dal committente e abilitati al rilascio delle certificazioni a norma di legge, eventualmente alla presenza di rappresentanti del committente e dell'appaltatore. Anche tali ulteriori verifiche saranno a totale carico dell'appaltatore e avranno valore definitivo circa la rispondenza o meno della fornitura ai requisiti contrattuali.

2. I tubi in rame devono rispondere alla norma UNI EN 1057, che stabilisce i requisiti, il campionamento, i metodi di prova e le condizioni di fornitura per tubi rotondi di rame senza saldatura. È applicabile ai tubi aventi un diametro esterno compreso fra i 6 mm fino a e i 267 mm inclusi, utilizzabili per:

- reti di distribuzione per acqua calda ed acqua fredda;
- sistemi di riscaldamento ad acqua calda, compresi i sistemi di riscaldamento a pannelli (sotto pavimento, a parete e da soffitto);
- distribuzione del gas domestico e del combustibile liquido;
- scarichi di acqua sanitaria.

La norma è applicabile anche a tubi rotondi di rame senza saldatura destinati a essere pre-isolati prima del loro uso per ciascuno degli scopi di cui sopra.

Il tubo di rame deve essere fabbricato secondo i requisiti della norma UNI EN 1057, deve rispondere ai requisiti del D.P.R. n. 1095/1968, alla direttiva europea 98/83/CE, al D.Lgs. 31 del 2 febbraio 2001 e deve essere conforme al D.M. n. 174/2004.

Per gli impianti di riscaldamento e raffrescamento a superficie radiante, il tubo di rame deve rispondere perfettamente ai requisiti della norma UNI EN 1264, composta da quattro parti.

3. Le dimensioni dei diametri dei tubi devono essere conformi alla norma UNI EN 1057.

Le tolleranze del diametro esterno devono rispettare i limiti previsti dal prospetto 4 della norma UNI EN 1057, di seguito riportati.

Diametro esterno	Scostamenti limite diametro medio
6-18	± 0,04
18-28	± 0,05
28-54	± 0,06
54-76,1	± 0,07
76,1-88,9	± 0,07
88,9-108	± 0,07
108-159	± 0,2
159-267	± 0,6

Le tolleranze dello spessore di parete espresse in percentuale, sempre ai sensi della norma UNI EN 1057, sono:

Diametro nominale esterno d	Tolleranze sullo spessore di parete	
	e < 1mm	e ≥ 1mm

mm	%	%
<18	±10	±13
≥18	±10	±15

4. Le superfici esterne e interne dei tubi di rame devono essere pulite e lisce. Il direttore dei lavori dovrà accertarsi che la superficie interna non contenga pellicole nocive né presenti un livello di carbonio sufficientemente elevato da consentire la formazione di tali pellicole durante la posa in opera.
5. La guaina isolante di rivestimento del tubo deve avere le seguenti caratteristiche:
 - rivestimento in resina speciale di PVC stabilizzato o PE, secondo l'uso specifico del tubo;
 - sezione stellare dell'isolante;
 - spessore minimo del rivestimento di 1,5 mm;
 - elevata resistenza ad agenti chimici esterni;
 - temperatura di esercizio - 30 °C/95 °C;
 - marcatura a inchiostro ogni metro di tubazione;
 - elevate caratteristiche meccaniche e dimensionali.
6. Prima della posa in opera il direttore dei lavori dovrà fare eseguire le prove di piegatura, allargamento e flangiatura in relazione al diametro del tubo, come previsto dal prospetto 7 della norma UNI EN 1057. La prova di allargamento deve essere eseguita in conformità alle disposizioni della norma UNI EN ISO 8493.
7. L'appaltatore dovrà fornire i risultati delle prove di qualità fatte eseguire dal produttore con riferimento al prospetto 8 della norma UNI EN 1057.
8. La norma UNI EN 1057 prescrive che i tubi di rame aventi diametro maggiore o uguale a 10 mm, fino a 54 mm compresi, devono essere marcati in modo indelebile sulla lunghezza a intervalli ripetuti non maggiori di 600 mm, riportando almeno le seguenti indicazioni:
 - norma UNI EN 1057;
 - dimensioni nominali della sezione: diametro esterno x spessore di parete;
 - identificazione dello stato metallurgico mediante l'apposito simbolo;
 - marchio di identificazione del produttore;
 - data di produzione.

I tubi di rame aventi diametro maggiore o uguale a 6 mm fino a 10 mm escluso oppure di diametro maggiore di 54 mm devono essere marcati analogamente in modo leggibile almeno in corrispondenza di entrambe le estremità.
9. Altre norme di riferimento sono:
 - UNI EN 1254-1 - Rame e leghe di rame. Raccorderia idraulica. Raccordi per tubazioni di rame con terminali atti alla saldatura o brasatura capillare;
 - UNI EN 1254-2 - Rame e leghe di rame. Raccorderia idraulica. Raccordi per tubazioni di rame con terminali a compressione;
 - UNI EN 1254-3 - Rame e leghe di rame. Raccorderia idraulica. Raccordi per tubazioni di plastica con terminali a compressione;
 - UNI EN 1254-4 - Rame e leghe di rame. Raccorderia idraulica. Raccordi combinanti altri terminali di connessione con terminali di tipo capillare o a compressione;
 - UNI EN 1254-5 - Rame e leghe di rame. Raccorderia idraulica. Raccordi per tubazioni di rame con terminali corti per brasatura capillare;
 - UNI EN 12449 - Rame e leghe di rame. Tubi tondi senza saldatura per usi generali;
 - UNI EN 12451- Rame e leghe di rame. Tubi tondi senza saldatura per scambiatori di calore;
 - UNI EN 12735 - Rame e leghe di rame. Tubi di rame tondi senza saldatura per condizionamento e refrigerazione.

Art. 132 - Tubazioni e raccordi in ghisa sferoidale

1. Prima dell'accettazione di ciascun lotto di fornitura di tubi e accessori, il direttore dei lavori, in contraddittorio con l'appaltatore, deve eseguire dei controlli in cantiere e presso laboratori ufficiali sul prodotto fornito secondo le modalità di seguito indicate:

- presso gli stabilimenti di produzione e/o di rivestimento:
- verifica del ciclo di produzione e controllo dimensionale dei tubi;
- controllo della composizione chimica;
- controllo delle caratteristiche meccaniche;
- prova di trazione sia sul materiale base del tubo sia sul cordone di saldatura (per la determinazione del carico unitario di rottura, del carico unitario di snervamento e dell'allungamento percentuale);
- prova di curvatura (bending test);
- prova di schiacciamento;
- prova di piegamento;
- prove non distruttive (radiografiche, elettromagnetiche, a ultrasuoni, con liquidi penetranti);
- controllo dei rivestimenti (spessori e integrità), controllo con holiday detector a 15 kV del rivestimento esterno.

- presso il deposito di stoccaggio:

- controllo visivo volto ad accertare l'integrità dei tubi, in particolare della smussatura per la saldatura di testa e del rivestimento interno ed esterno dei tubi.

Nel caso in cui il controllo della qualità in fase di accettazione risultasse non conforme alle specifiche di progetto e delle specifiche norme UNI, il direttore dei lavori notificherà per iscritto i difetti riscontrati all'appaltatore, che avrà cinque giorni di tempo per effettuare le proprie verifiche e presentare le proprie controdeduzioni in forma scritta.

In caso di discordanza tra i risultati ottenuti, si provvederà entro i dieci giorni successivi ad attuare ulteriori verifiche, da eseguire in conformità alle normative di riferimento presso istituti esterni specializzati, scelti insindacabilmente dal committente e abilitati al rilascio delle certificazioni a norma di legge, eventualmente alla presenza di rappresentanti del committente e dell'appaltatore. Anche tali ulteriori verifiche saranno a totale carico dell'appaltatore e avranno valore definitivo circa la rispondenza o meno della fornitura ai requisiti contrattuali.

2. I tubi e i raccordi in ghisa sferoidale secondo la norma UNI EN 545 presentano i seguenti diametri nominali (dn):

40, 50, 60, 65, 80, 100, 125, 150, 200, 250, 300, 350, 400, 450, 600, 700, 800, 900, 1000, 1100, 1200, 1400, 1500, 1600, 1800, 2000.

Per agevolare l'intercambiabilità tra le forniture di diversi produttori, le tolleranze sul diametro esterno devono rispettare secondo il tipo le norme UNI 9163.

Per le tolleranze di ovalizzazione relative alle estremità lisce dei tubi e dei raccordi, la norma UNI EN 545 prescrive:

- di attenersi ai limiti di tolleranza del prospetto 16 e 17 della citata norma per i tubi aventi $dn \leq 200$;
- una tolleranza $\leq 1\%$ per tubi aventi $dn \leq 250$ e $\leq 2\%$ per tubi aventi $dn > 250$.

Gli scostamenti ammissibili dei tubi rispetto alla lunghezza normalizzata sono:

- per la lunghezza normalizzata di $8,15 \text{ m} = \pm 150 \text{ mm}$;
- per tutte le altre lunghezze normalizzate $= \pm 100 \text{ mm}$.

Le tolleranze sulle lunghezze dei tubi secondo la norma UNI EN 545 (prospetto 6) sono:

- tubi con bicchiere ed estremità liscia: $\pm 30 \text{ mm}$;
- raccordi con giunti a bicchiere: $\pm 20 \text{ mm}$;
- tubi e raccordi per giunti a flangia: $\pm 10 \text{ mm}$.

La lunghezza utile del tubo è quella del tubo escluso il bicchiere.

Per i tubi e i raccordi lo spessore di parete dovrà essere riferito al diametro nominale (dn). Le classi di spessore unificate sono riportate nei prospetti 16 e 17 della norma UNI EN 545.

3. Tutti i tubi, raccordi e pezzi accessori per condotte in ghisa sferoidale devono essere rivestiti all'interno e all'esterno. I tubi dopo la centrifugazione saranno ricotti, zincati esternamente e rivestiti all'interno con malta e infine ricoperti all'esterno con vernici bituminose.

Per le condotte d'acqua il rivestimento interno, secondo la norma UNI EN 545, può essere realizzato con malta di cemento di altoforno o alluminoso applicata per centrifugazione, poliuretano e vernice bituminosa.

Il rivestimento esterno ha la funzione di assicurare una protezione duratura contro l'aggressività chimica dei terreni.

I rivestimenti esterni dei tubi, secondo la norma UNI EN 545, devono essere costituiti da zinco con uno strato di finitura di prodotto bituminoso o di resina sintetica. La direzione dei lavori si riserva di accettare tubi con rivestimenti esterni in nastri adesivi, malta di cemento con fibre, poliuretano, polipropilene estruso, polietilene estruso e rivestimento con manicotto di polietilene.

Le norme di riferimento sono:

UNI EN 14628 - Tubi, raccordi e accessori di ghisa sferoidale. Rivestimento esterno di polietilene per tubi. Requisiti e metodi di prova;

UNI EN 15189 - Tubi, raccordi e accessori di ghisa sferoidale. Rivestimento esterno di poliuretano dei tubi. Requisiti e metodi di prova;

UNI EN 15542 - Tubi, raccordi e accessori di ghisa sferoidale. Rivestimento esterno di malta cementizia per tubi. Requisiti e metodi di prova.

4. I raccordi in ghisa sferoidale devono essere conformi alle norme UNI EN 598 e/o UNI EN 545.
I raccordi per condotte in pressione devono essere sottoposti in stabilimento a collaudo effettuato con aria a una pressione di 1 bar oppure ad altra prova di tenuta equivalente (UNI EN 598).
Devono inoltre avere le estremità a bicchiere per giunzioni automatiche a mezzo anelli in gomma oppure a flangia.
5. I tubi, i raccordi e i pezzi accessori per condotte non devono presentare alcun difetto o aver subito durante movimentazione danneggiamenti che possano nuocere al loro impiego.
I tubi, i raccordi e i pezzi accessori per condotte che presentino piccole imperfezioni, inevitabili per i processi di fabbricazione, e che non nuociano in alcun modo al loro impiego o che abbiano subito danneggiamenti durante la movimentazione o in caso di incidenti potranno essere accettati previa riparazione e benessere del committente. La riparazione di alcuni difetti o danni dovrà essere eseguita con i metodi appropriati indicati dal produttore.
6. La marcatura dei tubi dovrà essere eseguita con prodotti indelebili e apposta nella zona centrale dei manufatti, e dovrà comprendere:
 - indicazioni che devono essere ottenute direttamente nella fusione del getto:
 - designazione GS;
 - numero di matricola;
 - classificazione delle flange secondo la PN (eventuale);
 - marchio di fabbrica del produttore;
 - anno di fabbricazione;
 - diametro nominale (dn).
 - indicazioni che possono essere applicate con qualsiasi metodo (pitturazione) o sull'imballaggio:
 - norma UNI di riferimento;
 - certificazione rilasciata da terzi (eventuale);
 - designazione della classe di spessore dei tubi centrifugati (quando diversa da K 9).

Art. 133 - Valvole

1. Le valvole a saracinesca flangiate per condotte d'acqua devono essere conformi alle norme UNI EN 1074-1 e UNI EN 1074-2.
2. Le valvole disconnettrici a tre vie contro il ritorno di flusso e zone di pressione ridotta devono essere conformi alla norma UNI EN 12729.
3. Le valvole di sicurezza per apparecchi in pressione devono rispondere alla norma UNI EN ISO 4126-1.
4. La rispondenza alle norme predette deve essere comprovata da dichiarazione di conformità, completata con dichiarazioni di rispondenza alle caratteristiche specifiche previste dal progetto.

Art. 134 - Apparecchi per la produzione di acqua calda

1. Gli scaldacqua funzionanti a gas devono essere costruiti a regola d'arte e sono considerati tali se conformi alle norme UNI EN 26.
Gli scaldacqua elettrici devono rispettare il DM 37/2008 e le norme CEI 64-8.
Gli scaldacqua a pompa di calore aria/acqua trovano riferimento nella norma UNI EN 16147.

2. La rispondenza alle norme suddette deve essere comprovata da dichiarazione di conformità.

Art. 135 - Rubinetteria sanitaria

1. La rubinetteria sanitaria considerata nel presente articolo è quella appartenente alle seguenti categorie:
 - rubinetti singoli, cioè con una sola condotta di alimentazione;
 - gruppo miscelatore, avente due condotte di alimentazione e comandi separati per regolare e miscelare la portata d'acqua. I gruppi miscelatori possono avere diverse soluzioni costruttive riconducibili ai seguenti casi: comandi distanziati o gemellati; corpo apparente o nascosto (sotto il piano o nella parete); predisposizione per posa su piano orizzontale o verticale;
 - miscelatore meccanico, elemento unico che sviluppa le stesse funzioni del gruppo miscelatore, mescolando prima i due flussi e regolando e poi la portata della bocca di erogazione; Le due regolazioni sono effettuate di volta in volta, per ottenere la temperatura d'acqua voluta. I miscelatori meccanici possono avere diverse soluzioni costruttive riconducibili ai seguenti casi: monocomando o bicomando; corpo apparente o nascosto (sotto il piano o nella parete); predisposizione per posa su piano orizzontale o verticale;
 - miscelatore termostatico, elemento funzionante come il miscelatore meccanico, ma che varia automaticamente la portata di due flussi a temperature diverse per erogare e mantenere l'acqua alla temperatura prescelta.
2. La rubinetteria sanitaria, indipendentemente dal tipo e dalla soluzione costruttiva, deve rispondere alle seguenti caratteristiche:
 - inalterabilità dei materiali costituenti e non cessione di sostanze all'acqua;
 - tenuta all'acqua alle pressioni di esercizio;
 - conformazione della bocca di erogazione in modo da erogare acqua con filetto a getto regolare e comunque senza spruzzi che vadano all'esterno dell'apparecchio sul quale devono essere montati;
 - proporzionalità fra apertura e portata erogata;
 - minima perdita di carico alla massima erogazione;
 - silenziosità e assenza di vibrazione in tutte le condizioni di funzionamento;
 - facile smontabilità e sostituzione di pezzi;
 - continuità nella variazione di temperatura tra la posizione di freddo e quella di caldo e viceversa (per i rubinetti miscelatori).

La rispondenza alle caratteristiche sopraelencate si intende soddisfatta per i rubinetti singoli e i gruppi miscelatori quando essi rispondono alla norma UNI EN 200 e ne viene comprovata la rispondenza con certificati di prova e/o con apposizione del marchio UNI. Per gli altri rubinetti si applica la norma UNI EN 200 (per quanto possibile) o si farà riferimento ad altre norme tecniche (principalmente di enti normatori esteri).
3. I rubinetti a passo rapido, flussometri, indipendentemente dal materiale costituente e dalla soluzione costruttiva, devono rispondere alle caratteristiche seguenti:
 - erogazione di acqua con portata, energia e quantità necessaria per assicurare la pulizia;
 - dispositivi di regolazione della portata e della quantità di acqua erogata;
 - costruzione tale da impedire ogni possibile contaminazione della rete di distribuzione dell'acqua a monte per effetto di rigurgito;
 - contenimento del livello di rumore prodotto durante il funzionamento.
4. Le cassette per l'acqua per vasi, orinatoi e vuotatoi, indipendentemente dal materiale costituente e dalla soluzione costruttiva, devono rispondere alle caratteristiche seguenti:
 - troppo pieno di sezione tale da impedire in ogni circostanza la fuoriuscita di acqua dalla cassetta;
 - rubinetto a galleggiante che regola l'afflusso dell'acqua, realizzato in modo che, dopo l'azione di pulizia, l'acqua fluisca ancora nell'apparecchio, sino a ripristinare nel sifone del vaso il battente d'acqua che realizza la tenuta ai gas;
 - costruzione tale da impedire ogni possibile contaminazione della rete di distribuzione dell'acqua a monte per effetto di rigurgito;
 - contenimento del livello di rumore prodotto durante il funzionamento.

La rispondenza alle caratteristiche sopraelencate si intende soddisfatta per le cassette dei vasi quando, in

abbinamento con il vaso, soddisfano le prove di pulizia/evacuazione.

5. I tubi di raccordo rigidi e flessibili (per il collegamento tra i tubi di adduzione e la rubinetteria sanitaria), indipendentemente dal materiale costituente e dalla soluzione costruttiva, devono rispondere alle caratteristiche seguenti:

- inalterabilità alle azioni chimiche e all'azione del calore;
- non cessione di sostanze all'acqua potabile;
- indeformabilità alle sollecitazioni meccaniche provenienti dall'interno e/o dall'esterno;
- superficie interna esente da scabrosità che favoriscano depositi;
- pressione di prova uguale a quella di rubinetti collegati.

Le norme di riferimento sono:

UNI 16146 – Rubinetteria sanitaria. Flessibili doccia estraibili per rubinetteria sanitaria per i sistemi di alimentazione tipo 1 e di tipo 2. Specifiche tecniche generali;

UNI EN 1113 - Rubinetteria sanitaria. Flessibili doccia per rubinetteria sanitaria per sistemi di adduzione acqua di tipo 1 e 2. Specifiche tecniche generali.

6. Nei locali igienici destinati a portatori di handicap, devono essere installati preferibilmente rubinetti con comando a leva, con erogazione dell'acqua calda regolabile mediante miscelatori termostatici, così come stabilito dal D.M. 236/1989.

I rubinetti devono essere facilmente azionabili dai soggetti portatori di handicap, specialmente se su sedia a ruote o deambulanti.

7. In caso di contestazione nell'accettazione della rubinetteria, si farà riferimento alle seguenti norme:

UNI 9182 - Impianti di alimentazione e distribuzione d'acqua fredda e calda. Progettazione, installazione e collaudo;

UNI EN 246 - Rubinetteria sanitaria. Criteri di accettazione dei regolatori di getto;

UNI EN 248 - Rubinetteria sanitaria. Criteri di accettazione dei rivestimenti Ni-Cr;

UNI EN 816 - Rubinetteria sanitaria. Rubinetti a chiusura automatica PN 10;

UNI EN 817 - Rubinetteria sanitaria. Miscelatori meccanici (PN 10). Specifiche tecniche generali;

UNI EN 1286 - Rubinetteria sanitaria. Miscelatori meccanici a bassa pressione. Specifiche tecniche generali;

UNI EN 1287 - Rubinetteria sanitaria. Miscelatori termostatici a bassa pressione. Specifiche tecniche generali;

UNI EN 15091 - Rubinetteria sanitaria. Rubinetteria sanitaria ad apertura e chiusura elettronica;

UNI EN 16145 - Rubinetteria sanitaria. Docce estraibili per lavello e miscelatori lavabo. Specifiche tecniche generali;

UNI 10856 - Rubinetteria sanitaria. Prove e limiti di accettazione dei rivestimenti organici;

UNI EN 1111 - Rubinetteria sanitaria. Miscelatori termostatici (PN 10). Specifiche tecniche generali;

UNI EN 1112 - Rubinetteria sanitaria. Dispositivi uscita doccia per sistemi di adduzione acqua di tipo 1 e 2. Specifiche tecniche generali;

UNI EN 13828 - Valvole per edifici. Rubinetti a sfera di leghe di rame e di acciaio inossidabile, a comando manuale, per l'approvvigionamento di acqua potabile negli edifici. Prove e requisiti;

UNI EN ISO 3822-1 - Acustica. Misurazione in laboratorio del rumore emesso dai rubinetti e dalle apparecchiature idrauliche utilizzate negli impianti per la distribuzione dell'acqua. Metodo di misurazione;

UNI EN ISO 3822-2 - Acustica. Misurazione in laboratorio del rumore emesso dai rubinetti e dalle apparecchiature idrauliche utilizzate negli impianti per la distribuzione dell'acqua. Condizioni di montaggio e di funzionamento dei rubinetti di scarico e miscelatori;

UNI EN ISO 3822-3 - Acustica. Misurazione in laboratorio del rumore emesso dai rubinetti e dalle apparecchiature idrauliche utilizzate negli impianti per la distribuzione dell'acqua. Condizioni di montaggio e di funzionamento delle apparecchiature e delle valvole sull'impianto;

UNI EN ISO 3822-4 - Acustica. Misurazione in laboratorio del rumore emesso dai rubinetti e dalle apparecchiature idrauliche utilizzate negli impianti per la distribuzione dell'acqua. Condizioni di montaggio e di funzionamento per apparecchiature speciali.

Art. 136 - Tubazioni in gres

1. Prima dell'accettazione di ciascun lotto di fornitura di tubi e accessori, il direttore dei lavori, in contraddittorio con l'appaltatore, deve eseguire dei controlli in cantiere e presso laboratori ufficiali sul prodotto fornito secondo le modalità di seguito indicate:
 - presso gli stabilimenti di produzione e/o di rivestimento:
 - verifica del ciclo di produzione e controllo dimensionale dei tubi;
 - controllo della composizione chimica;
 - controllo delle caratteristiche meccaniche;
 - prova di trazione sia sul materiale base del tubo sia sul cordone di saldatura (per la determinazione del carico unitario di rottura, del carico unitario di snervamento e dell'allungamento percentuale);
 - prova di curvatura (bending test);
 - prova di schiacciamento;
 - prova di piegamento;
 - prove non distruttive (radiografiche, elettromagnetiche, a ultrasuoni, con liquidi penetranti);
 - controllo dei rivestimenti (spessori e integrità), controllo con holiday detector a 15 kV del rivestimento esterno.
 - presso il deposito di stoccaggio:
 - controllo visivo volto ad accertare l'integrità dei tubi, in particolare della smussatura per la saldatura di testa e del rivestimento interno ed esterno dei tubi.

Nel caso in cui il controllo della qualità in fase di accettazione risultasse non conforme alle specifiche di progetto e delle specifiche norme UNI, il direttore dei lavori notificherà per iscritto i difetti riscontrati all'appaltatore, che avrà cinque giorni di tempo per effettuare le proprie verifiche e presentare le proprie controdeduzioni in forma scritta.

In caso di discordanza tra i risultati ottenuti, si provvederà entro i dieci giorni successivi ad attuare ulteriori verifiche, da eseguire in conformità alle normative di riferimento presso istituti esterni specializzati, scelti insindacabilmente dal committente e abilitati al rilascio delle certificazioni a norma di legge, eventualmente alla presenza di rappresentanti del committente e dell'appaltatore. Anche tali ulteriori verifiche saranno a totale carico dell'appaltatore e avranno valore definitivo circa la rispondenza o meno della fornitura ai requisiti contrattuali.
2. I tubi e gli elementi complementari in gres devono essere realizzati con impasti omogenei di argille idonee, sottoposte successivamente a cottura ad alte temperature. Le superfici degli elementi possono essere verniciate sia internamente che esternamente, ad eccezione del bicchiere di giunzione e della punta delle canne. Sono ammessi piccoli difetti visivi, quali asperità sulla superficie.

La norma UNI EN 295 definisce le esigenze cui devono conformarsi i tubi e gli elementi complementari di gres a giunzione flessibile con o senza manicotto, destinati alla costruzione di sistemi di fognatura.
3. I diametri nominali minimi ammessi sono quelli del prospetto 1 della norma UNI EN 295-1.

Le lunghezze nominali in relazione al diametro nominale sono riportate nel prospetto 2 della citata norma UNI EN 295-1. La tolleranza relativa alla lunghezza nominale dichiarata per i tubi e gli elementi complementari diritti deve essere tra - 1% e + 4%, oppure ± 10 mm, a seconda di quale sia il valore più alto tra i due.
4. Le caratteristiche del materiale impiegato e gli aspetti funzionali delle giunzioni sono indicati dalla norma UNI EN 295 (parti 1, 2 e 3).

La giunzione si fabbrica in stabilimento, colando resina poliuretana liquida attorno alla punta e all'interno del bicchiere dei tubi e pezzi speciali di gres.

Gli elementi di tenuta in poliuretano, sottoposti alle prove previste dalla norma UNI EN 295-3, devono avere le seguenti caratteristiche:

 - resistenza a trazione: ≥ 2 N/mm²;
 - allungamento a rottura: $\geq 90\%$;
 - durezza: 67 ± 5 shore A.

Le guarnizioni ad anello di gomma devono essere sottoposte alla prova di ozono, secondo le modalità di cui alla norma UNI EN 295-3.

I giunti a manicotto di polipropilene, prodotti da fabbricanti in possesso dei requisiti di cui alla norma UNI EN 295, devono essere sottoposti alle prove di cui alla norma UNI EN 295-3 (punto 16) e soddisfare le

prescrizioni (indice di fluidità, resistenza a trazione, allungamento di rottura e temperatura elevata) del prospetto 11 della norma UNI EN 295-1. Tali giunti, se approvvigionati da fornitore esterno, devono essere sottoposti alla prova di cui al punto 17 della norma UNI EN 295-3, resistendo a una pressione interna di acqua non inferiore a 60 kPa.

Le tubazioni e i pezzi speciali sono predisposti, per la posa in opera, con il bicchiere verso monte, entro il quale si dispone la punta del pezzo successivo.

Per le giunzioni, la norma UNI EN 295 prevede i seguenti materiali:

- guarnizioni ad anello di gomma;
- elementi di tenuta di poliuretano;
- giunti a manicotto in polipropilene.

I sistemi di giunzione devono essere in grado di garantire un'omogenea velocità di scorrimento e tenuta idraulica nei confronti di una pressione interna o esterna di 50 kN/m² (0,5 bar) con deviazione angolare rispettivamente di 80 mm/m per dn 100-200, di 30 mm/m per dn 200/500, di 20 mm/m per dn 500-800 e di 10 mm/m per dn > 800.

Il collegamento tra le tubazioni si realizza per semplice infilaggio della punta in gres nel bicchiere munito di anello in gomma.

Nel caso di utilizzo di condotte con sezione ridotta, per esempio allacciamenti, queste possono presentare un nuovo sistema di giunzione realizzato con il posizionamento in fabbrica di un anello in gomma all'interno del bicchiere della tubazione.

Altri materiali impiegati per le giunzioni devono rispondere alle indicazioni tecniche fornite dal produttore, come indicato al punto 6.1.5 della norma UNI EN 295-1.

5. Si farà riferimento alla norma UNI 9459 per mattoni, mattonelle e fondi fogna di gres per le condotte di liquidi.

Art. 137 - Tubazioni in fibrocemento

1. Prima dell'accettazione di ciascun lotto di fornitura di tubi e accessori, il direttore dei lavori, in contraddittorio con l'appaltatore, deve eseguire dei controlli in cantiere e presso laboratori ufficiali sul prodotto fornito secondo le modalità di seguito indicate:

- presso gli stabilimenti di produzione e/o di rivestimento:
- verifica del ciclo di produzione e controllo dimensionale dei tubi;
- controllo della composizione chimica;
- controllo delle caratteristiche meccaniche;
- prova di trazione sia sul materiale base del tubo sia sul cordone di saldatura (per la determinazione del carico unitario di rottura, del carico unitario di snervamento e dell'allungamento percentuale);
- prova di curvatura (bending test);
- prova di schiacciamento;
- prova di piegamento;
- prove non distruttive (radiografiche, elettromagnetiche, a ultrasuoni, con liquidi penetranti);
- controllo dei rivestimenti (spessori e integrità), controllo con holiday detector a 15 kV del rivestimento esterno.
- presso il deposito di stoccaggio:
- controllo visivo volto ad accertare l'integrità dei tubi, in particolare della smussatura per la saldatura di testa e del rivestimento interno ed esterno dei tubi.

Nel caso in cui il controllo della qualità in fase di accettazione risultasse non conforme alle specifiche di progetto e delle specifiche norme UNI, il direttore dei lavori notificherà per iscritto i difetti riscontrati all'appaltatore, che avrà cinque giorni di tempo per effettuare le proprie verifiche e presentare le proprie controdeduzioni in forma scritta.

In caso di discordanza tra i risultati ottenuti, si provvederà entro i dieci giorni successivi ad attuare ulteriori verifiche, da eseguire in conformità alle normative di riferimento presso istituti esterni specializzati, scelti insindacabilmente dal committente e abilitati al rilascio delle certificazioni a norma di legge, eventualmente alla presenza di rappresentanti del committente e dell'appaltatore. Anche tali ulteriori verifiche saranno a totale carico dell'appaltatore e avranno valore definitivo circa la rispondenza

o meno della fornitura ai requisiti contrattuali.

2. I tubi in fibrocemento devono essere costituiti principalmente da cemento o silicato di calcio rinforzato con fibre. Per le caratteristiche del cemento si rimanda alla norma UNI EN 197-1.

La legge 27 marzo 1992, n. 257 - Norme per la cessazione dell'impiego dell'amianto - ha vietato la fabbricazione e l'impiego di manufatti d'amianto cemento, fissando severe disposizioni per lo smaltimento dei rifiuti di tale materiale, pertanto è consentito l'impiego solo di prodotti NT (tecnologia senza amianto).

I tubi potranno essere forniti con estremità lisce oppure con una liscia e l'altra a bicchiere.

I tubi sono classificati, secondo la resistenza minima alla compressione, in tre classi, in base al carico agente sulla superficie interna unitaria, che è di 60, 90 o 120 kN/m². In particolare, i carichi minimi di rottura devono essere conformi a quelli del prospetto 7 della norma UNI EN 588-1, valido per diametro nominale fino a 1000.

Per diametri nominali superiori i carichi di rottura minimi in kilonewton al metro si ottengono moltiplicando la classe in kilonewton al metro quadro per 1/1000 del diametro nominale (diametro in metri).

Per l'accettazione da parte del direttore dei lavori, i tubi devono essere privi di scheggiature, difetti di lavorazione e irregolarità.

La superficie interna dei tubi dovrà essere regolare e liscia.

I diametri nominali dovranno essere conformi a quelli indicati nel prospetto 1 della norma UNI EN 588-1. La lunghezza nominale dei tubi dovrà corrispondere a quella indicata nel prospetto 2 della norma UNI EN 588-1.

3. La marcatura sul tubo richiesta dalla norma UNI EN 588-1 dovrà essere durevole e deve contenere come minimo:

- normativa di riferimento;
- diametro nominale;
- produttore;
- data di produzione;
- classe;
- serie (se necessario);
- certificazione organismo di controllo;
- sigla NT.

La denominazione dei tubi e degli accessori dovrà riportare:

- normativa di riferimento;
- diametro nominale;
- lunghezza;
- serie (se necessario);
- sigla NT.

In particolare, per i giunti la marcatura dovrà riportare:

- normativa di riferimento;
- diametro nominale;
- produttore;
- data di produzione;
- classe, se pertinente;
- sigla NT.

4. I giunti per i tubi potranno essere a bicchiere o a manicotto. I giunti e i raccordi devono presentare caratteristiche non inferiori a quelle dei corrispondenti tubi. Le parti dei giunti non di fibrocemento devono soddisfare le norme vigenti per i relativi materiali.

I giunti devono resistere a una pressione idrostatica interna o esterna di 100 ± 10 kPa. I giunti, durante la prova di tenuta, non devono manifestare perdite o trasudamento.

Le guarnizioni elastiche di tenuta, realizzate a base di gomma naturale o sintetica, devono essere conformi alle prescrizioni della norma UNI EN 681-1 (elementi di tenuta in elastomero) o di altra specifica normativa emanata sull'argomento.

5. I prodotti devono essere sottoposti alle seguenti procedure di controllo:

- controllo iniziale dei prodotti (punto 7.2 della norma UNI EN 588-1);
- controllo interno della qualità (punto 7.3 della norma UNI EN 588-1);
- controllo effettuato da idoneo istituto di controllo esterno (punto 7.4 della norma UNI EN 588-1).

Art. 138 - Tubazioni in pvc fognatura e scarichi non in pressione

1. Prima dell'accettazione di ciascun lotto di fornitura di tubi e accessori, il direttore dei lavori, in contraddittorio con l'appaltatore, deve eseguire dei controlli in cantiere e presso laboratori ufficiali sul prodotto fornito secondo le modalità di seguito indicate:
 - presso gli stabilimenti di produzione e/o di rivestimento:
 - verifica del ciclo di produzione e controllo dimensionale dei tubi;
 - controllo della composizione chimica;
 - controllo delle caratteristiche meccaniche;
 - prova di trazione sia sul materiale base del tubo sia sul cordone di saldatura (per la determinazione del carico unitario di rottura, del carico unitario di snervamento e dell'allungamento percentuale);
 - prova di curvatura (bending test);
 - prova di schiacciamento;
 - prova di piegamento;
 - prove non distruttive (radiografiche, elettromagnetiche, a ultrasuoni, con liquidi penetranti);
 - controllo dei rivestimenti (spessori e integrità), controllo con holiday detector a 15 kV del rivestimento esterno.
 - presso il deposito di stoccaggio:
 - controllo visivo volto ad accertare l'integrità dei tubi, in particolare della smussatura per la saldatura di testa e del rivestimento interno ed esterno dei tubi.

Nel caso in cui il controllo della qualità in fase di accettazione risultasse non conforme alle specifiche di progetto e delle specifiche norme UNI, il direttore dei lavori notificherà per iscritto i difetti riscontrati all'appaltatore, che avrà cinque giorni di tempo per effettuare le proprie verifiche e presentare le proprie controdeduzioni in forma scritta.

In caso di discordanza tra i risultati ottenuti, si provvederà entro i dieci giorni successivi ad attuare ulteriori verifiche, da eseguire in conformità alle normative di riferimento presso istituti esterni specializzati, scelti insindacabilmente dal committente e abilitati al rilascio delle certificazioni a norma di legge, eventualmente alla presenza di rappresentanti del committente e dell'appaltatore. Anche tali ulteriori verifiche saranno a totale carico dell'appaltatore e avranno valore definitivo circa la rispondenza o meno della fornitura ai requisiti contrattuali.

2. Il materiale con il quale i tubi devono essere fabbricati consta di una miscela a base di polivinilcloruro e additivi necessari alla trasformazione.

Il PVC nei tubi deve essere almeno l'80% sulla miscela totale.

Il PVC nei raccordi deve essere almeno l'85% sulla miscela totale.

La formulazione deve garantire la prestazione dei tubi e dei raccordi nel corso dell'intera vita dell'opera. La quantità minima di resina PVC nel materiale costituente i tubi e i raccordi deve essere quella prescritta dalle norme di riferimento:

- tubi: contenuto di PVC $\geq 80\%$ in massa verificato secondo la norma UNI EN 1905;
- raccordi: contenuto di PVC $\geq 85\%$ in massa verificato secondo la norma UNI EN 1905.

Il contenuto minimo di PVC può essere verificato su campioni prelevati in tutte le fasi del processo (durante la produzione, da magazzino, da cantiere).

3. I tubi in PVC-U devono essere conformi alla norma UNI EN 1401-1 e classificati con codice d'applicazione U (interrati all'esterno della struttura dell'edificio) o UD (interrati sia entro il perimetro dell'edificio sia all'esterno di esso). Il sistema di giunzione a bicchiere deve essere con anello di tenuta in gomma conforme alla norma UNI EN 681-1 e realizzato con materiale elastomerico.

I raccordi in PVC-U a parete compatta devono avere una classe di rigidità nominale di minimo SN 4 (kN/m²), SDR max 41, conformi alla norma UNI EN 1401-1 e classificati con codice d'applicazione U (interrati all'esterno della struttura dell'edificio) o UD (interrati sia entro il perimetro dell'edificio sia all'esterno di esso). Il sistema di giunzione a bicchiere deve essere con anello di tenuta in gomma

conforme alla norma UNI EN 681-1 e realizzato con materiale elastomerico.

4. I tubi devono avere i diametri, gli spessori e le tolleranze rispondenti ai valori riportati nella norma UNI EN 1401, capitolo 6, prospetti n. 3, 4, 5 e 6. In particolare, gli spessori, le caratteristiche meccaniche e dovranno essere conformi alle tabelle successive.

Dimensione nominale (d_n/OD)	Diametro esterno nominale d_n	SN2 SDR 51		SN4 SDR 41		SN 8 SDR 34	
		e min	e max	e min	e max	e min	e max
110	110	-	-	3,2	3,8	3,2	3,8
125	125	-	-	3,2	3,8	3,7	4,3
160	160	3,2	3,8	4,0	4,6	4,7	5,4
200	200	3,9	4,5	4,9	5,6	5,9	6,7
250	250	4,9	5,6	6,2	7,1	7,3	8,3
315	315	6,2	7,1	7,7	8,7	9,2	10,4
355	355	7,0	7,9	8,7	9,8	10,4	11,7
400	400	7,9	8,9	9,8	11,0	11,7	13,1
450	450	8,8	9,9	11,0	12,3	13,2	14,8
500	500	9,8	11,0	12,3	13,8	14,6	16,3
630	630	12,3	13,8	15,4	17,2	18,4	20,5
710	710	13,9	15,5	17,4	19,4	20,8	23,2
800	800	15,7	17,5	19,6	21,8	23,4	26,8
900	900	17,6	19,6	22,0	24,4	-	-
1000	1000	19,6	21,8	24,5	27,2	-	-

Caratteristiche meceaniche	Requisiti	Parametri di prova		Metodi di prova
Resistenza all'urto	TIR ≤ 10%	Temperatura di prova		UNI EN 744
		0 °C		
		Mezzo di condizionamento		
		Acqua o aria		
		Tipo di percussore		
		d 90		
		Massa del percussore per:		
		$d_{em} = 110 \text{ mm}$	1 kg	
		$d_{em} = 125 \text{ mm}$	1,25 kg	
		$d_{em} = 160 \text{ mm}$	1,6 kg	
$d_{em} = 200 \text{ mm}$	2,0 kg			
$d_{em} = 250 \text{ mm}$	2,5 kg			
$d_{em} \geq 315 \text{ mm}$	3,2 kg			
Altezza di caduta del percussore per:				
$d_{em} = 110 \text{ mm}$	1600 mm			
$d_{em} \geq 125 \text{ mm}$	2000 mm			

Caratteristiche fisiche	Requisiti	Parametri di prova	Metodo di prova
Temperatura di rammollimento Vicat (VST)	≥ 79 °C	Conformi alla norma UNI EN 727	UNI EN 727
Ritiro longitudinale	≤ 5% Il tubo non deve presentare bolle o screpolature	Temperatura di prova: 150 °C tempo di immersione: per $e \leq 8 \text{ mm}$: 15 min; per $e > 8 \text{ mm}$: 30 min.	UNI EN ISO 2505 Metodo: bagno liquido
		oppure Temperatura di prova: 150 °C tempo: per $e \leq 4 \text{ mm}$: 30 min; per $4 \text{ mm} < e \leq 16 \text{ mm}$: 60min; per $e > 16 \text{ mm}$: 120 min.	UNI EN ISO 2505 Metodo: in aria
Resistenza al dicloro- metano a una temperatura specificata	Nessun attacco in alcuna parte della superficie della provetta	Temperatura di prova: 15 °C Tempo di immersione: 30 min	UNI EN 580

5. La marcatura dei tubi deve essere, su almeno una generatrice, continua e indelebile, conforme ai requisiti

della norma UNI EN 1401 e contenere almeno con intervalli di massimo 2 m le seguenti informazioni:

- numero della norma: UNI EN 1401;
- codice d'area di applicazione: U e UD;
- nome del fabbricante e/o marchio di fabbrica;
- indicazione del materiale (PVC-U);
- dimensione nominale (dn/OD);
- spessore minimo di parete (SDR);
- rigidità anulare nominale (SN);
- informazioni del fabbricante (data e luogo di produzione ai fini della rintracciabilità).

Art. 139 - Tubazioni in pvc per scarichi interni edificio

1. Prima dell'accettazione di ciascun lotto di fornitura di tubi e accessori, il direttore dei lavori, in contraddittorio con l'appaltatore, deve eseguire dei controlli in cantiere e presso laboratori ufficiali sul prodotto fornito secondo le modalità di seguito indicate:

- presso gli stabilimenti di produzione e/o di rivestimento:
- verifica del ciclo di produzione e controllo dimensionale dei tubi;
- controllo della composizione chimica;
- controllo delle caratteristiche meccaniche;
- prova di trazione sia sul materiale base del tubo sia sul cordone di saldatura (per la determinazione del carico unitario di rottura, del carico unitario di snervamento e dell'allungamento percentuale);
- prova di curvatura (bending test);
- prova di schiacciamento;
- prova di piegamento;
- prove non distruttive (radiografiche, elettromagnetiche, a ultrasuoni, con liquidi penetranti);
- controllo dei rivestimenti (spessori e integrità), controllo con holiday detector a 15 kV del rivestimento esterno.
- presso il deposito di stoccaggio:
- controllo visivo volto ad accertare l'integrità dei tubi, in particolare della smussatura per la saldatura di testa e del rivestimento interno ed esterno dei tubi.

Nel caso in cui il controllo della qualità in fase di accettazione risultasse non conforme alle specifiche di progetto e delle specifiche norme UNI, il direttore dei lavori notificherà per iscritto i difetti riscontrati all'appaltatore, che avrà cinque giorni di tempo per effettuare le proprie verifiche e presentare le proprie controdeduzioni in forma scritta.

In caso di discordanza tra i risultati ottenuti, si provvederà entro i dieci giorni successivi ad attuare ulteriori verifiche, da eseguire in conformità alle normative di riferimento presso istituti esterni specializzati, scelti insindacabilmente dal committente e abilitati al rilascio delle certificazioni a norma di legge, eventualmente alla presenza di rappresentanti del committente e dell'appaltatore. Anche tali ulteriori verifiche saranno a totale carico dell'appaltatore e avranno valore definitivo circa la rispondenza o meno della fornitura ai requisiti contrattuali.

2. I tubi e i raccordi devono essere realizzati con PVC-U e adeguati additivi.

Il contenuto di PVC deve essere maggiore o uguale all'80% per tubi e all'85% per i raccordi. Il valore di PVC deve essere determinato con metodo in base alla norma UNI EN 1905.

È ammesso l'utilizzo di materiale non vergine, secondo le modalità specificate dall'allegato A della norma UNI EN 1329-1.

3. Nella marcatura, i tubi e i raccordi devono essere identificati dai seguenti codici, per indicare l'area di applicazione a cui sono destinati:

- codice B: per l'area di applicazione dei componenti destinati all'uso sopra terra all'interno degli edifici o per componenti all'esterno degli edifici fissati alle pareti;
- codice D: riferito a un'area sotto ed entro 1 m dall'edificio dove i tubi e i raccordi sono interrati e collegati al sistema di tubazione interrato per le acque di scarico;
- codice BD: riferito ai componenti destinati alle applicazioni in entrambe le aree B e D;
- codici U e UD: non sono compresi dalla norma UNI EN 1329-1. Per la relativa definizione si rimanda alla

norma UNI EN 1401-1.

4. La norma UNI EN 1329-1 si applica ai tubi e ai raccordi di PVC-U, alle loro giunzioni e alle giunzioni con componenti di altri materiali plastici (marcati con B o BD) destinati ai seguenti utilizzi:

- tubazioni di scarico per acque domestiche a bassa e ad alta temperatura;
- tubi di ventilazione collegati agli scarichi di cui al punto precedente;
- scarichi di acque piovane all'interno della struttura dell'edificio.

I tubi e i raccordi possono essere utilizzati in due aree di applicazione, ovvero all'interno della struttura degli edifici (marcati con sigla B) e nel sottosuolo entro la struttura degli edifici (marcati con sigla BD). La lunghezza dei tubi non comprende il bicchiere.

Per l'uso di tubazioni interrate nell'area interna della struttura dell'edificio, si intendono solamente i componenti (marcati BD) con diametro esterno nominale uguale o maggiore di 75 mm.

5. Le caratteristiche geometriche sono le seguenti:

- il diametro esterno nominale è compreso tra 32-315 mm;
- l'ovalizzazione è $\leq 0,024$ dn;
- la lunghezza tubi è definita dal produttore (escluso il bicchiere);
- lo smusso della testata del tubo ha un angolo compreso tra i 15° e i 45°;
- lo spessore della parete varia in funzione del dn e dell'area di applicazione;
- la lunghezza, il diametro e gli spessori dei raccordi sono definiti dalla norma UNI EN 1329-1, in funzione del tipo di giunto da realizzare e dell'area di applicazione;
- i raccordi sono realizzati con curve, manicotti, riduzioni e deviatori, secondo figure definite.

6. Le caratteristiche meccaniche dei tubi sono identificate dalla resistenza all'urto e per aree fredde con urto a - 10 °C.

7. Le caratteristiche fisiche dei tubi sono identificate da:

- temperatura di rammollimento Vicat;
- ritiro longitudinale;
- resistenza di clorometano.

Le caratteristiche dei raccordi invece sono identificate da:

- temperatura di rammollimento Vicat;
- effetti calore.

Tali valori sono riassunti nella seguente.

Caratteristiche	Requisiti	Parametri di prova		Metodo di prova	
Temperatura di rammollimento Vicat (VST)	> 79 °C	Conformi alla norma UNI EN 727		UNI EN 727	
Ritiro longitudinale	$\leq 5\%$ Il tubo non deve presentare bolle o screpolature	Temperatura di prova	150 °C	UNI EN ISO 2505 Metodo: bagno liquido	
		Tempo di immersione	15 min		
		oppure			
		Temperatura di prova	150 °C	UNI EN ISO 2505 Metodo: in aria	
Tempo di immersione	30 min				
Resistenza al diclorometano ad una temperatura specificata	Nessun attacco in nessuna parte della superficie della provetta	Temperatura di prova: 150 °C Tempo di immersione: 30 min		UNI EN 580	

8. I tubi all'esame visivo senza ingrandimento devono avere le superfici interne ed esterne lisce, pulite ed esenti da screpolature, cavità e altri difetti superficiali suscettibili di impedire la conformità alla presente norma. Il materiale non deve contenere alcuna impurità visibile senza ingrandimento. Le estremità dei tubi devono essere tagliate nettamente, perpendicolarmente all'asse del tubo.

I tubi e i raccordi devono essere uniformemente colorati attraverso il loro intero spessore. Il colore raccomandato dei tubi e dei raccordi deve essere il grigio.

9. I raccordi possono essere realizzati con due sistemi di giunzione:

- bicchiere a guarnizione monolabbro;
- bicchiere a incollare.

10. La guarnizione di tenuta non deve presentare effetti nocivi sulle proprietà del tubo e del raccordo e non deve provocare la non rispondenza dell'assemblaggio di prova ai requisiti del prospetto 21 della norma

UNI EN 1329-1.

I materiali per le guarnizioni devono essere conformi alla norma UNI EN 681-1 o alla norma UNI EN 681-2, a seconda dei casi.

Le guarnizioni di elastomeri termoplastici (TPE) devono inoltre essere conformi ai requisiti prestazionali a lungo termine specificati nella norma UNI EN 1329-1.

11. Gli adesivi impiegati devono essere colle a solvente e devono essere specificati dal fabbricante dei tubi o dei raccordi o da un accordo tecnico di parte terza.

Gli adesivi non devono esercitare effetti nocivi sulle proprietà del tubo e del raccordo e non devono causare la mancata rispondenza dell'assemblaggio di prova ai requisiti previsti dal prospetto 21 della norma UNI EN 1329-1.

12. I sistemi di tubazioni devono garantire un'emissione di rumore inferiore a quanto previsto dal D.P.C.M. 5 dicembre 1997, che per impianti a funzionamento discontinuo prevede un limite di 35 dB misurato in opera secondo la norma UNI EN ISO 16032. I sistemi di tubazioni devono essere realizzati con materiali che permettano la classificazione al fuoco secondo la norma UNI EN 13501.

13. La marcatura dei tubi deve essere continua e indelebile su almeno una generatrice e conforme ai requisiti della norma UNI EN 1329-1, e contenere con intervalli di massimo 1,00 m almeno le seguenti informazioni:

- numero della norma: UNI EN 1329-1;
- nome del fabbricante e/o marchio di fabbrica;
- diametro nominale;
- spessore di parete minimo;
- materiale;
- codice dell'area di applicazione;
- rigidità anulare per l'area di applicazione BD;
- informazione del fabbricante.

Per impiego a basse temperature (simbolo del cristallo di ghiaccio), la marcatura dei raccordi deve contenere almeno le seguenti informazioni:

- numero della norma: UNI EN 1329-1;
- nome del fabbricante e/o marchio di fabbrica;
- diametro nominale;
- angolo nominale;
- materiale;
- codice dell'area di applicazione;
- rigidità anulare nominale per applicazione nell'area BD.

La marcatura per incisione deve ridurre lo spessore per non più di 0,25 mm, in caso contrario, non deve essere ritenuta conforme.

Art. 140 - Tubazioni in polietilene per scarichi fabbricato

1. Prima dell'accettazione di ciascun lotto di fornitura di tubi e accessori, il direttore dei lavori, in contraddittorio con l'appaltatore, deve eseguire dei controlli in cantiere e presso laboratori ufficiali sul prodotto fornito secondo le modalità di seguito indicate:

- presso gli stabilimenti di produzione e/o di rivestimento:
- verifica del ciclo di produzione e controllo dimensionale dei tubi;
- controllo della composizione chimica;
- controllo delle caratteristiche meccaniche;
- prova di trazione sia sul materiale base del tubo sia sul cordone di saldatura (per la determinazione del carico unitario di rottura, del carico unitario di snervamento e dell'allungamento percentuale);
- prova di curvatura (bending test);
- prova di schiacciamento;
- prova di piegamento;
- prove non distruttive (radiografiche, elettromagnetiche, a ultrasuoni, con liquidi penetranti);
- controllo dei rivestimenti (spessori e integrità), controllo con holiday detector a 15 kV del rivestimento

esterno.

- presso il deposito di stoccaggio:

- controllo visivo volto ad accertare l'integrità dei tubi, in particolare della smussatura per la saldatura di testa e del rivestimento interno ed esterno dei tubi.

Nel caso in cui il controllo della qualità in fase di accettazione risultasse non conforme alle specifiche di progetto e delle specifiche norme UNI, il direttore dei lavori notificherà per iscritto i difetti riscontrati all'appaltatore, che avrà cinque giorni di tempo per effettuare le proprie verifiche e presentare le proprie controdeduzioni in forma scritta.

In caso di discordanza tra i risultati ottenuti, si provvederà entro i dieci giorni successivi ad attuare ulteriori verifiche, da eseguire in conformità alle normative di riferimento presso istituti esterni specializzati, scelti insindacabilmente dal committente e abilitati al rilascio delle certificazioni a norma di legge, eventualmente alla presenza di rappresentanti del committente e dell'appaltatore. Anche tali ulteriori verifiche saranno a totale carico dell'appaltatore e avranno valore definitivo circa la rispondenza o meno della fornitura ai requisiti contrattuali.

2. La norma UNI EN 1519-1 specifica i requisiti per i tubi, i raccordi e il sistema di tubazioni di polietilene (PE) nel campo degli scarichi:

- all'interno della struttura dei fabbricati (marcati B);

- nei fabbricati, sia nel sottosuolo entro la struttura del fabbricato (marcati BD).

La norma è applicabile ai tubi e ai raccordi di PE di seguito indicati:

- a estremità liscia;

- con bicchiere munito di guarnizione elastomerica;

- per giunti per fusione di testa;

- per giunti elettrofusi;

- per giunti meccanici.

3. La composizione per tubi e raccordi deve essere costituita da materiale di base polietilene (PE), al quale possono essere aggiunti gli additivi necessari per facilitare la fabbricazione dei componenti conformi ai requisiti della norma UNI EN 1519-1. Per esigenze della normativa antincendio possono essere impiegati anche altri additivi.

I raccordi fabbricati o le parti di raccordi fabbricati devono essere realizzati partendo da tubi e/o stampati conformi, tranne che per i requisiti dello spessore di parete e/o stampati di PE conformi alle caratteristiche

meccaniche e fisiche del materiale, come richiesto dalla norma UNI EN 1519-1.

4. Nella marcatura i tubi e i raccordi devono essere identificati dai seguenti codici per indicare l'area di applicazione a cui sono destinati (UNI EN 1519-1):

- codice B: per l'area di applicazione all'interno del fabbricato e all'esterno per elementi fissati alle pareti;

- codice D: per l'area di applicazione al disotto del fabbricato ed entro 1 m di distanza dal fabbricato per tubi e raccordi interrati e collegati al sistema di scarico del fabbricato;

- codice BD: riferito ad applicazioni in entrambe le aree d'applicazione B e D.

5. Lo spessore di parete deve essere conforme rispettivamente ai prospetti 3 e 4 della norma UNI EN 1519-1, nei quali per la serie metrica è ammesso uno spessore di parete massimo, in un punto qualsiasi, fino a $1,25 e_{min}$, purché lo spessore di parete medio e_m sia minore o uguale a quello specificato, $e_{m,max}$.

6. La norma UNI EN 1519-1 si applica ai seguenti tipi di raccordo (ma ne sono ammessi anche altri tipi):

a. curve, per le quali gli angoli nominali preferenziali a dovrebbero essere da 15° , $22,5^\circ$, 30° , 45° , $67,5^\circ$, 80° oppure compresi tra $87,5^\circ$ e 90° . Le curve possono essere: senza o con raggio di curvatura; codolo/bicchiere e bicchiere/bicchiere; a segmenti saldati di testa;

b. diramazioni e diramazioni ridotte (diramazioni singole o multiple), per le quali l'angolo nominale fissato dovrebbe essere da 45° , $67,5^\circ$, oppure compreso tra $87,5^\circ$ a 90° . Esse possono avere:

- angolo senza o con raggio di curvatura (ISO 265-1);

- codolo/bicchiere e bicchiere/bicchiere;

c. riduzioni;

d. raccordi di accesso. Il diametro interno del foro per pulizia deve essere specificato dal fabbricante;

e. manicotti:

- a doppio bicchiere;

- collare per riparazioni;
 - f. bicchiere per saldatura testa a testa per tubo con estremità lisce;
 - g. tappi.
7. La marcatura sul tubo richiesta dai punti 11.1 e 11.2 della norma UNI EN 1519-1 deve essere durevole. Essa deve contenere come minimo:
- normativa di riferimento UNI EN 1519-1;
 - dimensione nominale;
 - spessore minimo di parete;
 - materiale;
 - codice dell'area di applicazione;
 - serie di tubo per l'area di applicazione BD;
 - tipo di bicchiere;
 - informazioni del produttore.
- La marcatura dei raccordi deve contenere:
- numero della norma UNI EN 1519-1;
 - nome del fabbricante e/o marchio di fabbrica;
 - dimensione nominale;
 - angolo nominale;
 - materiale,
 - codice dell'area di applicazione;
 - spessore minimo di parete o serie di tubi per l'area di applicazione BD;
 - tipo di bicchiere;
 - informazioni del fabbricante.
8. Altre norme di riferimento sono:
- UNI CEN/TS 1519-2 - Sistemi di tubazioni di materia plastica per lo scarico delle acque (a bassa e ad alta temperatura) all'interno dei fabbricati. Polietilene (PE). Guida per la valutazione della conformità;
- UNI EN 13476-1 - Sistemi di tubazioni di materia plastica per connessioni di scarico e collettori di fognatura interrati non in pressione. Sistemi di tubazioni a parete strutturata di policloruro di vinile non plastificato (PVCU), polipropilene (PP) e polietilene (PE). Parte1: Requisiti generali e caratteristiche prestazionali;
- UNI EN 13476-2 - Sistemi di tubazioni di materia plastica per connessioni di scarico e collettori di fognatura interrati non in pressione. Sistemi di tubazioni a parete strutturata di policloruro di vinile non plastificato(PVCU), polipropilene (PP) e polietilene (PE). Parte 2: Specifiche per tubi e raccordi con superficie interna ed esterna liscia e il sistema, tipo A;
- UNI EN 13476-3 - Sistemi di tubazioni di materia plastica per connessioni di scarico e collettori di fognatura interrati non in pressione. Sistemi di tubazioni a parete strutturata di policloruro di vinile non plastificato(PVCU), polipropilene (PP) e polietilene (PE). Parte 3: Specifiche per tubi e raccordi con superficie interna liscia e superficie esterna profilata e il sistema, tipo B;
- UNI CEN/TS 13476-4 - Sistemi di tubazioni di materia plastica per connessioni di scarico e collettori di fognatura interrati non in pressione. Sistemi di tubazioni a parete strutturata di policloruro di vinile non plastificato (PVC-U), polipropilene (PP) e polietilene (PE). Parte 4: Guida per la valutazione della conformità.

Art. 141 - Scarichi di apparecchi sanitari e sifoni

1. Indipendentemente dal materiale e dalla forma essi devono possedere caratteristiche di inalterabilità alle azioni chimiche ed all'azione del calore, realizzare la tenuta tra otturatore e piletta e possedere una regolazione per il ripristino della tenuta stessa (per scarichi a comando meccanico).
2. La rispondenza alle caratteristiche di cui al comma 1 si intende soddisfatta quando essi rispondono alle norme UNI EN 274-1/4; la rispondenza è comprovata da una attestazione di conformità.

Art. 142 - Dispositivi di chiusura e coronamento

1. I materiali utilizzati per la realizzazione dei dispositivi di chiusura e coronamento, eccetto le griglie, possono essere i seguenti:
 - ghisa a grafite lamellare;
 - ghisa a grafite sferoidale;
 - getti di acciaio;
 - acciaio laminato;
 - uno dei materiali precedenti in abbinamento con calcestruzzo.L'uso di acciaio laminato è ammesso solo se è assicurata un'adeguata protezione contro la corrosione; il tipo di protezione richiesta contro la corrosione deve essere stabilito previo accordo fra committente e fornitore.
2. Le griglie devono essere fabbricate in:
 - ghisa a grafite lamellare;
 - ghisa a grafite sferoidale;
 - getti di acciaio.
3. Il riempimento dei chiusini può essere realizzato con calcestruzzo oppure altro materiale adeguato.
4. Tutti i chiusini, griglie telai devono portare una marcatura leggibile e durevole indicante:
 - UNI EN 124;
 - classe corrispondente;
 - nome e/o marchio fabbricante e il luogo di fabbricazione che può essere in codice;
 - marchio di un ente di certificazione.Le marcature devono, dove possibile, essere visibili quando l'unità è installata.

Art. 143 - Concimi organici e minerali

1. I concimi organici e minerali dovranno rispettare le prescrizioni normative vigenti e rispondere alle prescrizioni contrattuali. Eventuali sostituzioni dovranno essere autorizzate dalla direzione dei lavori, in base a specifiche analisi di laboratorio e alla specie della pianta da mettere a dimora.
2. I concimi organici si distinguono in:
 - concimi organici azotati;
 - concimi organici np.I concimi organici azotati devono contenere, esclusivamente ed espressamente dichiarato, azoto organico, di origine animale oppure vegetale. Possono anche contenere altri elementi secondari e microelementi, ma non quantità dichiarabili né di fosforo né di potassio, a meno che questo non costituisca parte integrante di matrici organiche.
I concimi organici np devono contenere, esclusivamente ed espressamente dichiarati, azoto organico e fosforo, di origine animale oppure vegetale. Possono anche contenere altri elementi secondari e microelementi, ma non quantità dichiarabili di potassio. È consentita, nei casi previsti, la dichiarazione dell'anidride fosforica totale, quando il fosforo, anche se non in forma organica, costituisce parte integrante di matrici organiche.
3. I concimi minerali semplici comprendono:
 - concimi minerali azotati semplici;
 - concimi minerali fosfatici semplici;
 - concimi minerali potassici semplici.I concimi minerali azotati semplici devono contenere, espressamente dichiarato, azoto in una o più forme e solubilità. Possono anche contenere altri elementi secondari e microelementi, ma non quantità dichiarabili di fosforo o di potassio.
I concimi minerali fosfatici semplici devono contenere, espressamente dichiarato, fosforo in una o più forme e solubilità. Possono anche contenere altri elementi secondari e microelementi, ma non quantità dichiarabili di azoto o di potassio.
I concimi minerali potassici semplici devono contenere, espressamente dichiarato, potassio in una o più forme e solubilità. Possono anche contenere altri elementi secondari e microelementi, ma non quantità dichiarabili di azoto o di fosforo.
4. I concimi minerali composti si distinguono in:

- concimi minerali composti np;
- concimi minerali composti nk;
- concimi minerali composti pk;
- concimi minerali composti npk.

I primi devono contenere, espressamente dichiarati, azoto e fosforo in una o più forme e solubilità. Possono anche contenere altri elementi secondari e microelementi, ma non quantità dichiarabili di potassio.

I concimi minerali composti nk devono contenere, espressamente dichiarati, azoto e potassio in una o più forme e solubilità. Possono anche contenere altri elementi secondari e microelementi, ma non quantità dichiarabili di fosforo.

I concimi minerali composti pk devono contenere, espressamente dichiarati, fosforo e potassio in una o più forme e solubilità. Possono anche contenere altri elementi secondari e microelementi, ma non quantità dichiarabili di azoto.

I concimi minerali composti npk devono contenere, espressamente dichiarati, azoto, fosforo e potassio in una o più forme e solubilità. Possono anche contenere altri elementi secondari e microelementi.

5. I concimi minerali a base di elementi secondari sono concimi a base di elementi secondari i prodotti - naturali o sintetici - che contengono espressamente dichiarato un elemento secondario tra calcio, magnesio, sodio e zolfo. Possono anche contenere altri elementi secondari e microelementi, ma non quantità dichiarabili degli elementi chimici principali della fertilità.
6. I concimi minerali a base di microelementi (oligo-elementi) sono a base di microelementi i prodotti, naturali o sintetici, che contengono espressamente dichiarato uno o più microelementi tra boro, cobalto, rame, ferro, manganese, molibdeno e zinco. Possono anche contenere elementi secondari, ma non quantità dichiarabili degli elementi chimici principali della fertilità.

Art. 144 - Acqua per inaffiamento

1. L'acqua per inaffiamento delle piante non dovrà contenere sostanze inquinanti e sali nocivi oltre i limiti di tolleranza di fitotossicità relativa.

L'appaltatore, a richiesta della direzione dei lavori, dovrà fornire le necessarie analisi sulla qualità dell'acqua e il periodo di utilizzazione in base alla temperatura.

Art. 145 - Misti granulari per fondazione stradale

1. Il misto granulare dovrà essere costituito da una miscela di aggregati lapidei di primo impiego, eventualmente corretta mediante l'aggiunta o la sottrazione di determinate frazioni granulometriche per migliorarne le proprietà fisico-meccaniche.

Nella sovrastruttura stradale il misto granulare dovrà essere impiegato per la costruzione di stati di fondazione e di base.

Gli aggregati grossi (trattenuti al crivello uni n. 5) e gli aggregati fini sono gli elementi lapidei che formano il misto granulare.

L'aggregato grosso in generale deve avere dimensioni non superiori a 71 mm e deve essere costituito da elementi ottenuti dalla frantumazione di rocce di cava massive o di origine alluvionale, da elementi naturali a spigoli vivi o arrotondati. Tali elementi possono essere di provenienza o natura petrografica diversa purché, per ogni tipologia, risultino soddisfatti i requisiti indicati nella successiva tabella, relativa alle strade urbane di quartiere e locali.

Indicatori di qualità			Strato pavimentazione	
Parametro	Normativa	Unità di misura	Fondazione	Base
Los Angeles	uni en 1097-2	%	≤ 40	≤ 30
Micro Deval umida	cnr b.u. n. 109/85	%	-	≤ 25
Quantità di frantumato	-	%	-	≤ 60
Dimensione max	cnr b.u. n. 23/71	mm	63	63
Sensibilità al gelo (se necessario)	cnr b.u. n. 80/80	%	≤ 30	≤ 20

L'aggregato fine deve essere costituito da elementi naturali o di frantumazione che possedano le caratteristiche riassunte nella tabella seguente, relativa alle strade urbane di quartiere e locali.

Passante al crivello uni n. 5				
Indicatori di qualità			Strato pavimentazione	
Parametro	Normativa	Unità di misura	Fondazione	Base
Equivalente in sabbia	uni en 933-8	%	≥ 40	≥ 50
Indice plasticità	uni cen iso /TS 17892-12	%	≤ 6	N.P.
Limite liquido	uni cen iso /TS 17892-12	%	≤ 35	≤ 25
Passante allo 0,075	cnr b.u. n. 75/80	%	≤ 6	≤ 6

Ai fini dell'accettazione, prima dell'inizio dei lavori, l'impresa è tenuta a predisporre la qualificazione degli aggregati tramite certificazione attestante i requisiti prescritti. Tale certificazione deve essere rilasciata da un laboratorio ufficiale.

2. La miscela di aggregati da adottarsi per la realizzazione del misto granulare deve possedere la composizione granulometrica prevista dalla norma UNI EN 933-1.

L'indice di portanza cbr (uni en 13286-47) dopo quattro giorni di imbibizione in acqua (eseguita sul materiale passante al crivello uni 25 mm) non deve essere minore del valore assunto per il calcolo della pavimentazione e, in ogni caso, non minore di 30. È, inoltre, richiesto che tale condizione sia verificata per un intervallo di ± 2% rispetto all'umidità ottimale di costipamento.

Il modulo resiliente (MR) della miscela impiegata deve essere uguale a quello progettuale della pavimentazione (norma aashto t294).

Il modulo di deformazione (Md) dello strato deve essere uguale a quello progettuale della pavimentazione (cnr b.u. n. 146/1992).

Il modulo di reazione (k) dello strato deve essere uguale a quello progettuale della pavimentazione (cnr b.u. n. 92/1983).

I diversi componenti (in particolare le sabbie) devono essere del tutto privi di materie organiche, solubili, alterabili e friabili.

3. L'impresa è tenuta a comunicare alla direzione dei lavori, con congruo anticipo rispetto all'inizio delle lavorazioni, la composizione dei misti granulari che intende adottare. Per ogni provenienza del materiale, ciascuna miscela proposta deve essere corredata da una documentazione dello studio di composizione effettuato, che deve comprendere i risultati delle prove sperimentali, effettuate presso un laboratorio ufficiale. Lo studio di laboratorio deve comprendere la determinazione della curva di costipamento con energia aashto modificata (cnr b.u. n. 69/1978).

Una volta accettato da parte della direzione dei lavori lo studio delle miscele, l'impresa deve rigorosamente attenersi a esso.

4. L'impresa deve indicare, per iscritto, le fonti di approvvigionamento, le aree e i metodi di stoccaggio (con i provvedimenti che intende adottare per la protezione dei materiali dalle acque di ruscellamento e da possibili inquinamenti), il tipo di lavorazione che intende adottare, il tipo e la consistenza dell'attrezzatura di cantiere che verrà impiegata.
5. Il controllo della qualità dei misti granulari e della loro posa in opera, deve essere effettuato mediante prove di laboratorio sui materiali costituenti, sul materiale prelevato in situ al momento della stesa, oltreché con prove sullo strato finito. L'ubicazione dei prelievi e la frequenza delle prove sono indicati nella tabella seguente.

Tipo di campione	Ubicazione prelievo	Frequenza prove
Aggregato grosso	Impianto	Iniziale, poi secondo D.L.
Aggregato fine	Impianto	Iniziale, poi secondo D.L.
Miscela	Strato finito	Giornaliera oppure ogni 1000 m ³ di stesa
Sagoma	Strato finito	Ogni 20 m o ogni 5 m
Strato finito (densità <i>in situ</i>)	Strato finito	Giornaliera oppure ogni 1000 m ² di stesa
Strato finito (portanza)	Strato finito o pavimentazione	Ogni 000 m ² m di fascia stesa

6. Le caratteristiche di accettazione dei materiali dovranno essere verificate prima dell'inizio dei lavori, ogni

qualvolta cambino i luoghi di provenienza dei materiali.

La granulometria del misto granulare va verificata giornalmente, prelevando il materiale in situ già miscelato, subito dopo avere effettuato il costipamento. Rispetto alla qualificazione delle forniture, nella curva granulometrica sono ammesse variazioni delle singole percentuali di ± 5 punti per l'aggregato grosso e di ± 2 punti per l'aggregato fine. In ogni caso, non devono essere superati i limiti del fuso assegnato. L'equivalente in sabbia dell'aggregato fine va verificato almeno ogni tre giorni lavorativi.

A compattazione ultimata, la densità del secco *in situ*, nel 95% dei prelievi, non deve essere inferiore al 98% del valore di riferimento (g_{smax}) misurato in laboratorio sulla miscela di progetto e dichiarato prima dell'inizio dei lavori. Le misure della densità sono effettuate secondo la norma cnr B.U. n. 22/1972. Per valori di densità inferiori a quelli previsti viene applicata una detrazione per tutto il tratto omogeneo a cui il valore si riferisce:

- del 10% dell'importo dello strato, per densità *in situ* comprese tra il 95 e il 98% del valore di riferimento;
 - del 20% dell'importo dello strato, per densità *in situ* comprese tra il 93 e il 95% del valore di riferimento.
- Il confronto tra le misure di densità *in situ* e i valori ottenuti in laboratorio può essere effettuato direttamente quando la granulometria della miscela in opera è priva di elementi trattenuti al crivello uni 25 mm.

La misura della portanza deve accertare che le prestazioni dello strato finito soddisfino le richieste degli elaborati di progetto e siano conformi a quanto dichiarato prima dell'inizio dei lavori nella documentazione presentata dall'impresa.

Al momento della costruzione degli strati di pavimentazione sovrastanti, la media dei valori di portanza del misto granulare su ciascun tronco omogeneo non dovrà essere inferiore a quella prevista in progetto. Le superfici finite devono risultare perfettamente piane, con scostamenti rispetto ai piani di progetto non superiori a 10 mm, controllati a mezzo di un regolo di 4 m di lunghezza e disposto secondo due direzioni ortogonali.

La verifica delle quote di progetto dovrà eseguirsi con procedimento topografico, prevedendo in senso longitudinale un distanziamento massimo dei punti di misura non superiore a 20 m nei tratti a curvatura costante e non superiore a 5 m nei tratti a curvatura variabile, di variazione della pendenza trasversale. Nelle stesse sezioni dei controlli longitudinali di quota dovrà verificarsi la sagoma trasversale, prevedendo almeno due misure per ogni parte a destra e a sinistra dell'asse stradale.

Lo spessore medio dovrà essere quello prescritto, con una tolleranza in più o in meno del 5%, purché tale differenza si presenti solo saltuariamente.

Art. 146 - Misti cementati per fondazione stradale

1. Il misto cementato per lo strato di fondazione e per lo strato di base dovrà essere costituito da una miscela di aggregati lapidei di primo impiego (misto granulare), trattata con un legante idraulico (cemento) e acqua in impianto centralizzato.

Tali strati dovranno avere spessore non inferiore a 10 cm e non superiore a 20 cm.

2. Gli aggregati sono gli elementi lapidei miscelando i quali si ottiene il misto granulare che costituisce la base del misto cementato. Essi risultano composti dall'insieme degli aggregati grossi (trattenuti al crivello uni n. 5) e dagli aggregati fini.

L'aggregato grosso dovrà essere costituito da elementi ottenuti dalla frantumazione di rocce lapidee, da elementi naturali tondeggianti, da elementi naturali tondeggianti frantumati e da elementi naturali a spigoli vivi. Tali elementi potranno essere di provenienza o natura petrografica diversa purché, per ogni tipologia, risultino soddisfatti i requisiti indicati nella tabella seguente.

Parametro	Normativa	Unità di misura	Valore
Los Angeles	uni en 1097-2	%	≤ 30
Quantità di frantumato	-	%	≥ 30
Dimensione max	cnr 23/71	mm	40
Sensibilità al gelo	cnr 80/80	%	≤ 30
Passante al setaccio 0,075	cnr 75/80	%	≤ 1
Contenuto di rocce reagenti con alcali del cemento	-	%	≤ 1

L'aggregato fine dovrà essere costituito da elementi naturali o di frantumazione che possiedano le caratteristiche riassunte nella successiva tabella.

Parametro		Normativa	Unità di misura	Valore
Equivalente in sabbia		uni en 933-8	%	≥ 30; ≤ 60
Limite liquido		uni cen iso /ts 17892-12	%	≤ 25
Indice plastico		uni cen iso /ts 17892-12	%	N.P.
Contenuto	Rocce tenere, alterate o scistose	cnr 104/84	%	≤ 1
	Rocce degradabili o solfatiche	cnr 104/84	%	≤ 1
	Rocce reagenti con alcali del cemento	cnr 104/84	%	≤ 1

Ai fini dell'accettazione da parte del direttore dei lavori, prima della posa in opera, l'impresa è tenuta a predisporre la qualificazione degli aggregati tramite certificazione attestante i requisiti prescritti, rilasciata da un laboratorio ufficiale.

3. Dovranno essere impiegati i seguenti tipi di cemento, elencati nella norma UNI EN 197-1:

- tipo I (Portland);
- tipo II (Portland composito);
- tipo III (d'altoforno);
- tipo IV (pozzolanico);
- tipo V (composito).

I cementi utilizzati dovranno rispondere ai requisiti previsti dalla Legge n. 595/1965. Ai fini della loro accettazione, prima dell'inizio dei lavori, dovranno essere controllati e certificati come previsto dal D.P.R. 13 settembre 1993, n. 246 e dal D.M. 12 luglio 1993, n. 314.

L'acqua per il confezionamento dovrà essere esente da impurità dannose, oli, acidi, alcali, materia organica, frazioni limo-argillose e qualsiasi altra sostanza nociva. In caso di dubbio sulla sua qualità, l'acqua andrà testata secondo la norma UNI EN 1008.

È ammesso, previa autorizzazione della direzione dei lavori, l'aggiunta di ceneri volanti conformi alla norma UNI EN 450, sia a integrazione dell'aggregato fine sia in sostituzione del cemento.

La quantità in peso delle ceneri da aggiungere, in sostituzione del cemento, per ottenere pari caratteristiche meccaniche, dovrà essere stabilita con opportune prove di laboratorio, nella fase di studio delle miscele e, comunque, non potrà superare il 40% del peso del cemento.

4. La miscela di aggregati (misto granulare) per il confezionamento del misto cementato dovrà avere dimensioni non superiori a 40 mm e una composizione granulometrica contenuta nel fuso riportato nella tabella seguente.

Serie crivelli e setacci uni		Autostrade e strade extraurbane principali	Extraurbane secondarie e urbane di scorrimento	Urbane di quartiere. Extraurbane e urbane locali
		Passante (%)		
Crivello	40	100	100	
Crivello	30	80-100	-	
Crivello	25	72-90	65-100	
Crivello	15	53-70	45 -78	
Crivello	10	40-55	35-68	
Crivello	5	28-40	23-53	
Setaccio	2	18-30	14-40	
Setaccio	0,4	8-18	6-23	
Setaccio	0,18	6-14	2-15	
Setaccio	0,075	5-10	-	

Il contenuto di cemento, delle eventuali ceneri volanti in sostituzione del cemento stesso e il contenuto d'acqua della miscela dovranno essere espressi come percentuale in peso rispetto al totale degli

aggregati costituenti il misto granulare di base.

Tali percentuali dovranno essere stabilite in base a uno studio della miscela, effettuato nel laboratorio ufficiale, secondo quanto previsto dalla norma cnr b.u. n. 29/1972. In particolare, la miscela adottata dovranno possedere i requisiti riportati nella tabella 93.4.

Parametro	Normativa	Valore
Resistenza a compressione a 7 gg	cnr 29/1972	$2,5 \leq R_c \leq 4,5 \text{ N/mm}^2$
Resistenza a trazione indiretta a 7 gg (Prova Brasiliana)	cnr 97/1984	$R_t \geq 0,25 \text{ N/mm}^2$

Per particolari casi è facoltà della direzione dei lavori accettare valori di resistenza a compressione fino a $7,5 \text{ N/mm}^2$.

Nel caso in cui il misto cementato debba essere impiegato in zone in cui sussista il rischio di degrado per gelo-disgelo, è facoltà della direzione dei lavori richiedere che la miscela risponda ai requisiti della norma sn 640 59a.

5. L'impresa è tenuta a comunicare alla direzione dei lavori, con congruo anticipo rispetto all'inizio delle lavorazioni, la composizione delle miscele che intende adottare.

Una volta accettata da parte della direzione dei lavori la composizione delle miscele, l'impresa deve rigorosamente attenersi a essa.

Nella curva granulometrica sono ammesse variazioni delle singole percentuali di ± 5 punti per l'aggregato grosso e di ± 2 punti per l'aggregato fine.

In ogni caso, non devono essere superati i limiti del fuso.

Per la percentuale di cemento nelle miscele è ammessa una variazione di $\pm 0,5\%$.

6. Il misto cementato dovrà essere confezionato mediante impianti fissi automatizzati, di idonee caratteristiche, mantenuti sempre perfettamente funzionanti in ogni loro parte, e dovrà comunque garantire uniformità di produzione.

7. Il controllo della qualità dei misti cementati e della loro posa in opera dovrà essere effettuato mediante prove di laboratorio sui materiali costituenti, sulla miscela prelevata allo stato fresco al momento della stesa, sulle carote estratte dalla pavimentazione e con prove *in situ*.

Il prelievo del misto cementato fresco avverrà in contraddittorio al momento della stesa. Sui campioni saranno effettuati, presso un laboratorio ufficiale di cui al D.P.R. n. 380/2001, i controlli della percentuale di cemento e della distribuzione granulometrica dell'aggregato. I valori misurati in sede di controllo dovranno essere conformi a quelli previsti in progetto. Per la determinazione del contenuto di cemento si farà riferimento alla norma uni en 12350-7.

Lo spessore dello strato realizzato deve essere misurato, per ogni tratto omogeneo di stesa, facendo la media delle misure (quattro per ogni carota) rilevate sulle carote estratte dalla pavimentazione, scartando i valori con spessore in eccesso, rispetto a quello di progetto, di oltre il 5%.

La densità *in situ*, a compattazione ultimata, dovrà risultare non inferiore al 97% delle prove aashto modificate (cnr b.u. n. 69/1978), nel 98% delle misure effettuate. Essa sarà determinata mediante normali procedimenti a volumometro, con l'accorgimento di eliminare dal calcolo, sia del peso sia del volume, gli elementi di dimensione superiore a 25 mm e potrà essere calcolata con una misura diretta consistente nella separazione mediante vagliatura degli elementi di pezzatura maggiore di 25 mm e nella loro sistemazione nel cavo di prelievo prima di effettuare la misura con volumometro.

La misura della portanza dovrà accertare che le prestazioni dello strato finito soddisfino le richieste degli elaborati di progetto.

Al momento della costruzione degli strati di pavimentazione sovrastanti, la media dei valori di portanza del misto cementato su ciascun tronco omogeneo, non dovrà essere inferiore a quella prevista in progetto.

Il valore del modulo di deformazione (cnr b.u. n. 146/1992), al primo ciclo di carico e nell'intervallo compreso tra 0,15-0,25 MPa, in un tempo compreso fra 3-12 ore dalla compattazione, non dovrà mai essere inferiore a 150 MPa.

Qualora venissero rilevati valori inferiori, la frequenza dei rilevamenti dovrà essere incrementata secondo le indicazioni della direzione dei lavori e l'impresa, a sua cura e spese, dovrà demolire e ricostruire gli strati interessati.

La superficie finita della fondazione non dovrà scostarsi dalla sagoma di progetto di oltre 1 cm verificato a mezzo di un regolo di 4-4,50 m di lunghezza e disposto secondo due direzioni ortogonali.

La frequenza del controllo sarà quella ordinata dalla direzione dei lavori.

Si sintetizzano nella seguente tabella le prove da effettuare per strade urbane di quartiere e locali.

Tipo di campione	Ubicazione prelievo	Frequenza prove
Aggregato grosso	Impianto	Ogni 2500 m ³ di stesa
Aggregato fine	Impianto	Ogni 2500 m ³ di stesa
Acqua	Impianto	Iniziale
Cemento	Impianto	Iniziale
Aggiunte	Impianto	Iniziale
Misto cementato fresco	Vibrofinitrice	Ogni 5000 m ² di stesa
Carote per spessori	Pavimentazione	Ogni 100m di fascia di stesa
Strato finito (densità <i>in situ</i>)	Strato finito	Giornaliera oppure ogni 5000 m ² di stesa

Art. 147 - Materiali massiccata stradale

1. Tutti i materiali da impiegare per la formazione della massiccata stradale dovranno soddisfare alle "Norme per l'accettazione dei pietrischi, dei pietrischetti, delle graniglie, delle sabbie e degli additivi per costruzioni stradali" di cui al "Fascicolo n. 4" del Consiglio Nazionale delle Ricerche, ultima edizione.
2. La Direzione dei lavori si riserva la facoltà di fare allontanare o di allontanare, a tutte spese e cure dell'Impresa, dalla sede stradale il materiale di qualità scadente.

Art. 148 - Terra da coltivo riportata

1. La terra da coltivo, prima della messa in opera, dovrà essere accettata dalla direzione dei lavori, in merito ai seguenti valori:
 - pH minore o uguale al 6;
 - calcare totale maggiore o uguale al 5%;
 - sostanze organiche minori all'1,5%;
 - azoto totale minore allo 0,1%;
 - fosforo ammissibile minore di 30 ppm;
 - potassio assimilabile minore del 2%;
 - conducibilità idraulica minore di 0,5 cm · ora;
 - conducibilità ECe.

La terra da coltivo dovrà essere priva di pietre, elementi di tronchi, rami, radici e altri elementi che ne possano ostacolare la lavorazione agronomica durante la posa in opera.
2. Le norme di riferimento sono:
 - cnr - Guida alla descrizione del suolo, 1987;
 - S.I.S.S. - Metodi normalizzati di analisi del suolo.

Art. 149 - Botola da tetto

La botola che consente l'accesso alla copertura dovrà avere caratteristiche analoghe a quelle sotto descritte:

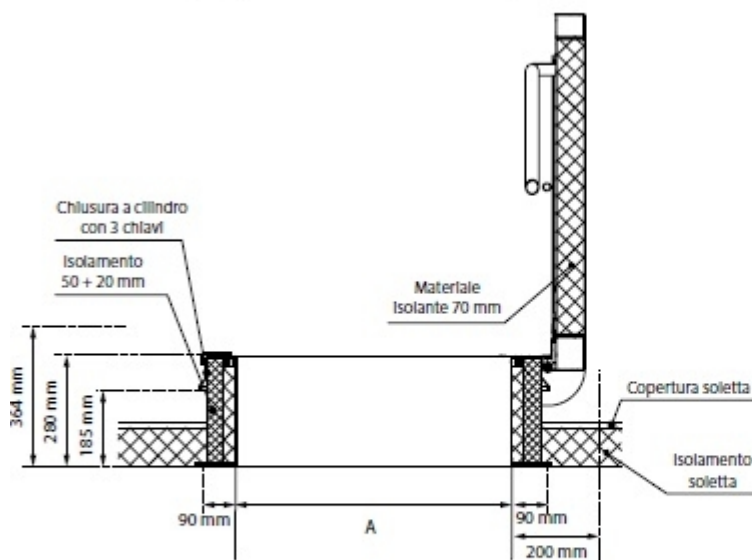
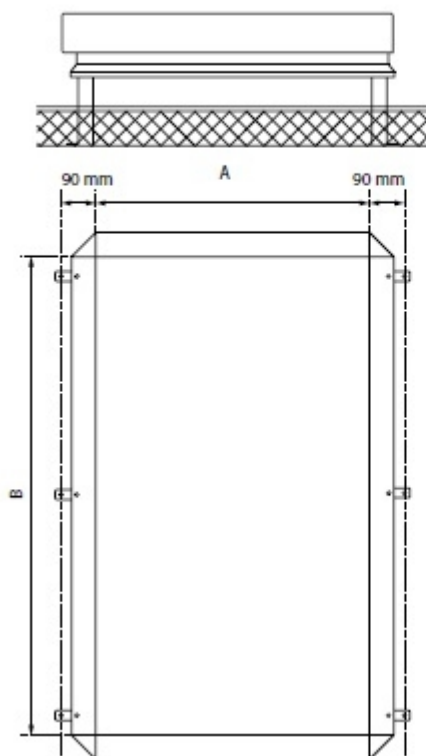

Tipo RHT

Botola con coperchio singolo, in alluminio

Modello	A	B	Peso
RHT7090	700 mm	900 mm	33 kg
RHT9090	900 mm	900 mm	39 kg
RHT7014	700 mm	1400 mm	64 kg
RHT1015	1000 mm	1500 mm	72 kg
RHT1212	1200 mm	1200 mm	78 kg
RHT1020	1000 mm	2000 mm	86 kg
RHT9024	900 mm	2400 mm	94 kg

Tipo RHEI

Botola antincendio EI come AS1530-4, in acciaio

Modello	A	B	Peso
RHEI7090	700 mm	900 mm	112 kg
RHEI9090	900 mm	900 mm	133 kg
RHEI7014	700 mm	1400 mm	150 kg
RHEI1015	1000 mm	1500 mm	198 kg
RHEI1212	1200 mm	1200 mm	200 kg
RHEI9024	900 mm	2400 mm	270 kg

Tipo RHTG

Botola per tetto in vetro

Modello	A	B	Peso
RHTG1015	1000 mm	1500 mm	195 kg
RHTG9024	900 mm	2400 mm	245 kg

Le istruzioni di montaggio sono allegate alle singole forniture all'interno dell'imballo.

Misure dell'apertura

Le misure della botola da tetto dovrebbero coincidere con la misura di apertura praticata nella soletta. Qualora la botola viene fornita in combinazione con una scala retrattile, queste misure sono differenti - prego consultare il sito www.gortergroup.com per maggiori informazioni e dettagli.

Rivestimento

Se il muro perimetrale della soletta o del tetto viene rivestito, bisogna allargare il foro dello spessore del materiale di rivestimento scelto. Se invece il telaio della botola deve entrare in soletta, bisogna allargare ed allungare l'apertura come da misure indicate nel disegno inferiore a fianco.

- » Con il coperchio della botola aperto, verificare che la stessa sia posizionata correttamente sopra l'apertura del soletta.
- » Se l'apertura in soletta non è ancora rivestita, assicurarsi che lo spazio lasciato sia equo su tutti e quattro i lati.
- » Posizionare la botola con attenzione, assicurandosi che sia in squadra e dritta.
- » Usare appositi ed adeguati tasselli per fissare le linguette girevoli, posizionate sul lato lungo della botola, alla soletta.
- » Per garantire la tenuta ad acqua stagna, rivestire la parte esterna del telaio fino a sotto il nasello perimetrale in alluminio.

Art. 150 - Loculi prefabbricati

I loculi prefabbricati dovranno avere le seguenti caratteristiche e dimensioni:

scheda L2A

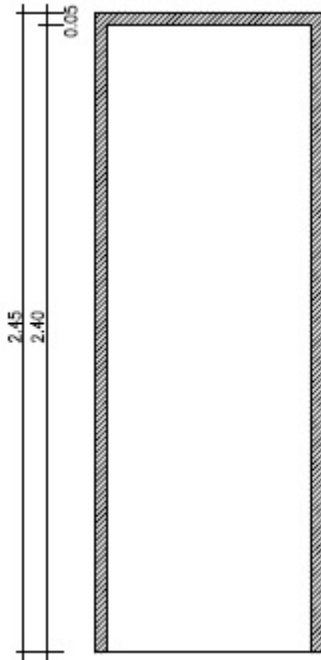

LOCULO PREFABBRICATO IN C.A.V.

VOCE DI CAPITOLATO

Fornitura e posa in opera di loculi scatoari prefabbricati in c.a.v., autoportanti, di misure interne: profondità 2,40 m, larghezza 0,78 m ed altezza 0,70 m, rispondenti all'art. 76 del D.P.R. 10 settembre 1990 n. 285 recante le norme per la tumulazione; i loculi vengono assemblati a secco in file e colonne, senza aggiunta di armature o getti integrativi

per un corretto posizionamento dei loculi occorre predisporre il piano di appoggio della prima fila con una pendenza del 2% verso il retro, in tal modo la particolare sagoma del manufatto garantirà una perfetta verticalità e complanarità di tutti i fronti

← pianta

↙ prospetto frontale ↘ sezione

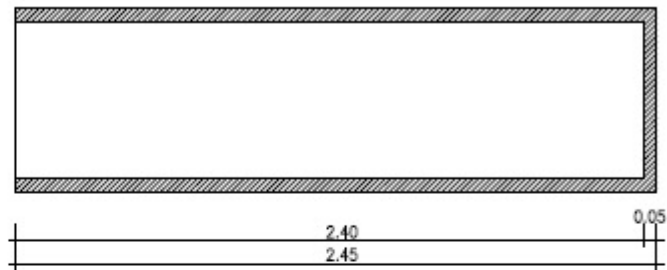
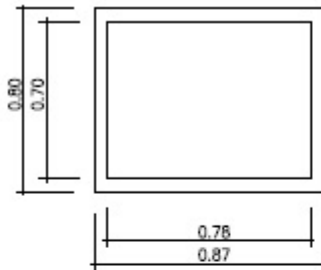

nell'assemblaggio in file e colonne occorre tener conto delle tolleranze dimensionali e dell'accostamento orizzontale e verticale secondo le seguenti indicazioni:

$$L_t = (87 \times N_c) + [(0,5 \times (N_c - 1))] ; \text{ in cm}$$

$$H_t = (80 \times N_f) + [(0,5 \times (N_f - 1))] ; \text{ in cm}$$

in cui:

L_t lunghezza totale
 H_t altezza totale
 N_c numero colonne
 N_f numero file

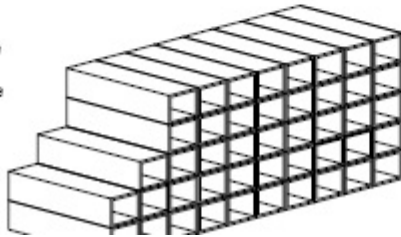

peso del manufatto 1.140 kg circa
 contenuto dei liquidi 20 l, posto in opera correttamente
 incavi passacavi in orizzontale



scheda L11

LOCULO PREFABBRICATO IN C.A.V.

VOCE DI CAPITOLATO

Fornitura e posa in opera di loculi scatoleari prefabbricati in c.a.v. con apertura laterale, autoportanti, rispondenti all'art. 76 del D.P.R. 10 settembre 1990 n. 285 ed al punto 13.2 della C.M. 24 giugno 1993 n. 24 recanti norme per la tumulazione (secondo delle dimensioni richieste); i loculi vengono assemblati a secco in file e colonne su piano di posa da eseguirsi in opera con pendenza verso il fondo del 5%

NOTA

Per le misure di ingombro reale considerare:
 misura interna netta +
 spessore fondo 5 cm +
 fuori squadra 4 cm +
 ganci di movimentazione 6 cm circa
 Totale netto + 15 cm

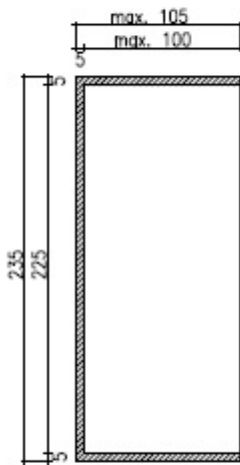

PIANTA

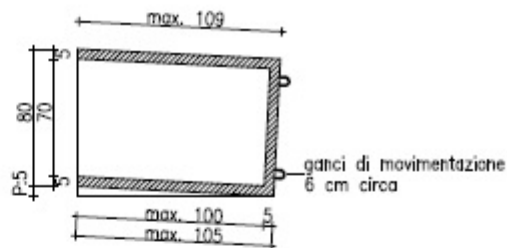

SEZIONE



SCHEMA DI MONTAGGIO

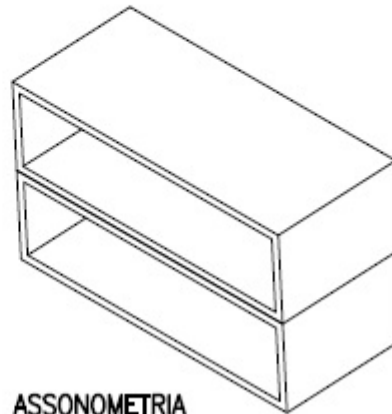

ASSONOMETRIA

Nel caso in cui i loculi dovessero essere gettati in opera, dovranno comunque mantenere le stesse caratteristiche tecniche e dimensionali sopra indicate. Le modalità di realizzazione e i materiali impiegati dovranno essere preventivamente concordati con la Direzione Lavori.

Art. 151 - Ossari prefabbricati

Gli ossari prefabbricati dovranno avere le seguenti caratteristiche:

scheda 04A

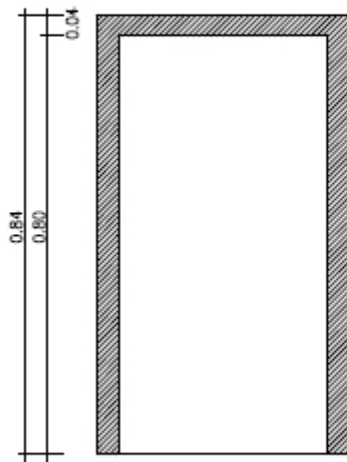

← pianta

↙ prospetto frontale

↘ sezione

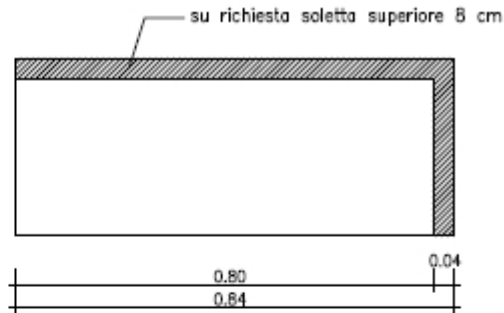
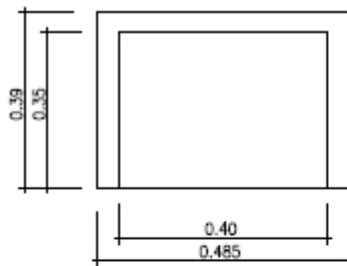

nell'assemblaggio in file e colonne occorre tener conto delle tolleranze dimensionali e dell'accostamento orizzontale e verticale secondo le seguenti indicazioni:

$$L_t = (48 \times N_c) + [(0,5 \times (N_c - 1))] ; \text{ in cm}$$

$$H_t = (39 \times N_f) + [(0,5 \times (N_f - 1))] ; \text{ in cm}$$

in cui:

L_t lunghezza totale
H_t altezza totale
N_c numero colonne
N_f numero file

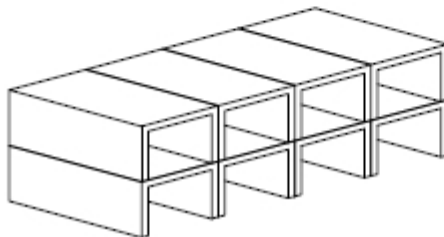

peso del manufatto 152 kg circa

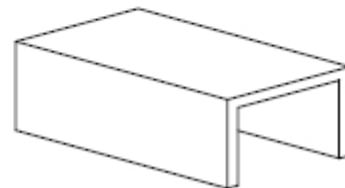

Art. 152 - Trattamento idrofobico del calcestruzzo in corrispondenza delle croci di facciata

Trattamento protettivo per superfici in calcestruzzo contro la penetrazione capillare dell'acqua, l'ingresso dei cloruri, di sostanze inquinanti, dei sali disgelanti e con ottime resistenze contro gli alcali mediante applicazione, con apposito tiro acqua o mediante idonea pompa a spruzzo con airless oppure con spazzola o a rullo, di impregnante tissotropico idrorepellente a base di silano, esente da solventi e in dispersione acquosa (tipo Mapecrete Protection della MAPEI S.p.a.) adatto per il trattamento idrofobico del calcestruzzo.

Il prodotto dovrà avere le seguenti caratteristiche prestazionali:

Colore bianco giallastro
Aspetto cremoso

Massa volumica (g/cm ³)	0.9
Tenore di sostanza secca (%)	80
Flash point (ISO 3679)	+64°C

Art. 153 - Pittura del calcestruzzo

Superpittura per la protezione contro la penetrazione di sostanze nocive e acqua su superfici di cemento armato di gettata o prefabbricato, per nuovi edifici, o dopo gli interventi di riparazione di cosmesi superficiale di cementi armati invecchiati (tipo Disbocret 515 della Caparol).

Dati tecnici:

- Densità: ca. 1,4 g/cm³
- Residuo secco: ca. 65 % in peso
- Spessore del film secco: ca. 40 - 50 µm/100 ml/m²
- Resistenza alla diffusione del vapore acqueo: $\mu = 5.500$
- Resistenza alla diffusione della CO₂ : $\mu = 2.300.000$
- Diffusione del vapore - spessore di aria equivalente sd: ca. 0,88 m (a 160 µm di strato secco); V2 - Media
- Diffusione della CO₂ - spessore di aria equivalente sd: ca. 368 m (a 160 µm di strato secco); C1
- Permeabilità all'acqua (valore w): < 0,02 kg/(m² · h^{0,5}); classe W3 (basso) secondo DIN EN 1062

Il fondo deve essere pulito ed esente da sostanze che potrebbero inibire una corretta adesione (p.es. oli, grassi): esse vanno eliminate con idoneo trattamento. Eliminare contaminazioni molto forti, come p.es. vegetazione di muschio e alghe. Il fondo deve essere esente da sostanze che favoriscano la corrosione (p.es. cloruri).

Per ottenere una efficace protezione superficiale, sono necessari almeno 80 µm di spessore a strato secco.

Resa: ca. 5 m²/l, corrispondente ad un consumo di ca. 200 ml/m² per mano, secondo il potere assorbente e la ruvidità del supporto. Il valore riportato deve considerarsi indicativo poiché l'esatto consumo va determinato mediante applicazione di prova.

Condizioni di applicazione: Temperatura per l'applicazione: minima +5°C, massima +40°C (aria, supporto, prodotto). Umidità relativa massima consentita: 80%. Evitare l'applicazione del materiale in presenza di irradiazione solare diretto, pioggia, forte vento, su fondi riscaldati ecc. Se necessario usare teloni di protezione. In caso di applicazione ad airless: Ø ugello: 0,018-0,021". E' necessario pulire frequentemente i filtri, onde evitare l'intasamento.